



Autorizzazione 10051/2024 del 27/06/2024 11:13

Codice Pratica: **10051/2024**

**Nuova domanda**

Imposta di bollo  
assolta in modo  
virtuale. Aut. Agenzia  
delle Entrate - Dir.  
Prov. di Modena - Uff.  
Terr. di Modena n.  
15224 del 04/03/2015

**AUTOTRASPORTI CAPPOZZO SRL**

Via Arturo Mercanti 37  
25018 MONTICHIARI (BS)  
Tel: 0309672778  
Fax: 0309105929  
Mail: amministrazione@autotrasporticappozzo.it  
PEC: fornoniroberto@lamiaptec.it

**AREA TECNICA - SERVIZIO PROGRAMMAZIONE URBANISTICA, SCOLASTICA E TRASPORTI -  
U.O. TRASPORTI E CONCESSIONI**

Visto il D.Lgs. n. 285/92 e s.m.i. e il D.P.R. n. 495/92 e s.m.i.  
In esecuzione della L.R. n. 13/2015.  
Richiamato quanto disposto relativamente alle competenze dei Dirigenti dall'art. 107 del D.Lgs 18 Agosto 2000, n. 267 e s.m.i. e dallo Statuto e Regolamento di Organizzazione dell'Ente.  
Vista la domanda pervenuta in data **04/06/2024** assunta al P.G. **19540/2024** dalla Ditta **AUTOTRASPORTI CAPPOZZO SRL** con sede in **Via Arturo Mercanti 37 - 25018 MONTICHIARI (BS)** P.I./C.F. **00637950981**.  
Visto il nulla osta rilasciato dagli Enti proprietari delle strade interessate al transito.

**AUTORIZZA**

la Ditta in indirizzo ad effettuare il seguente transito eccezionale:

**Il veicolo utilizzato è MOTRICE/TRATTORE:**

MARCA E TIPO **SCANIA 730 A8X4/4C E** N° DI TARGA **FZ804MD** ASSI **4**

**con traino di RIMORCHIO/SEMIRIMORCHIO:**

MARCA E TIPO **RIGAUDO** N° DI TARGA **XA108CS** ASSI **6**

**Caratteristiche massime veicolo o complesso di veicoli A CARICO:**

larghezza m	<b>2,550</b>	lunghezza m	<b>25,000</b>	altezza m	<b>4,450</b>	MASSA compl. t:	<b>69,000</b>
sporg. ant. m	<b>0,000</b>	sporg. post. m	<b>2,120</b>				

Motrici Riserva: **ET628MP**

**MATERIALE TRASPORTATO: UN PILASTRO IN C.A.P.**

L'indennizzo **analitico** per la maggiore usura della strada, di euro 9.28, è versato a **questo Ente**, secondo le modalità di calcolo indicate ai cc. 1 e 3 dell'art. 18 del D.P.R. n. 495/92 e s.m.i.

La presente autorizzazione è valida per il periodo dal **27/06/2024** al **18/12/2024** e per **N. 2 VIAGGI** e può essere revocata o sospesa in qualsiasi momento qualora obiettive esigenze di sicurezza del transito lo richiedano.

**Il transito deve essere effettuato sul seguente percorso o elenco stradale autorizzato:**

Partenza: MONTICHIARI ,VIA CALCINATELLA

Unione delle Terre d'Argine (MO)

Comune di CAMPOGALLIANO: VIALE DEL LAVORO - DA USCITA CASELLO A/22 CAMPOGALLIANO A INNESTO SP.13

Provincia di Modena

SP.13 - DA DISINNESTO SC. DI CAMPOGALLIANO A INNESTO TRATTI COMPETENZA ANAS( SS.413 - SS724 TANG.LE DI MODENA- SS724 DIRAMAZIONE PER SASSUOLO

Comune di FIORANO MODENESE (MO)

VIA PEDEMONTANA TRATTO COMUNALE - DA DISINNESTO SS.724 RIRAMAZIONE PER SASSUOLO INNESTO SP.467

Provincia di Modena

SP.467-SP. NUOVA PEDEMONTANA - DA DISINNESTO SC. DI FIORANO A INNESTO SC. DI CASTELNUOVO RANGONE (VIA MONTANARA)

COMUNE DI CASTELVETRO DI MODENA (MO)

VIA MONTANARA - DA DISINNESTO SP.NUOVA PEDEMONTANA A INNESTO SC. DI CASTELNUOVO RANGONE (-VIA DEL CRISTO )

Comune di CASTELNUOVO RANGONE (MO)

-VIA DEL CRISTO - DA DISINNESTO SC. DI CASTELVETRO DI MODENA FINO A INNESTO SP.16

Provincia di Modena

SP.16-SP.17 (Si autorizza il transito del convoglio eccezionale, in deroga al vigente divieto di transito per gli autocarri sulla SP.17 da disinnesto SP16 a innesto S.C. DI CASTELVETRO DI MODENA ( VIA DEL LAVORO) - DA DISINNESTO S.C DI CASTELNUOVO RANGONE (VIA DEL CRISTO) A INNESTO SC. DI CASTELNUOVO RANGONE ( VIA ALLENDE)

Comune di CASTELNUOVO RANGONE (MO)

VIA ALLENDE - DA DISINNESTO SP.17 A CANTIERE DITTA CASTELFRIGO DI VIA ALLENDE,6

Arrivo: CASTELNUOVO RANGONE, VIA ALLENDE

*Questo provvedimento di autorizzazione non comprende le strade provinciali richieste che alla data dell' 8 Aprile 2021 risultano trasferite ad ANAS SpA. Tali strade, devono essere integrate con una nuova autorizzazione da richiedere ai competenti uffici di ANAS Spa.*

**La presente autorizzazione è concessa alle seguenti condizioni:**

Il veicolo/complesso veicolare deve essere segnalato come previsto dalla normativa vigente. Durante il transito in condizione di eccezionalità è obbligatorio l'uso contemporaneo delle luci di posizione, dei proiettori anabbaglianti e dei dispositivi supplementari di segnalazione visiva a luce lampeggiante gialla o arancione.

La velocità del veicolo/complesso veicolare non deve superare i limiti massimi indicati dal D.Lgs. n. 285/92 e s.m.i. e dalla Carta di circolazione nonché quelli, se diversi, fissati dagli Enti proprietari delle strade. La velocità deve essere ulteriormente ridotta nei tratti di strada a visibilità limitata, nelle curve e quando ricorrono le condizioni indicate dall'art. 141 del D.Lgs. n. 285/92 e s.m.i.

Il transito può essere effettuato **nelle ore diurne e notturne.**

Il transito deve rispettare le seguenti **PRESCRIZIONI SULL'ORARIO:**

PROVINCIA DI MODENA: E' PRESCRITTO CHE IL TRANSITO DEL VEICOLO ECCEZIONALE AVVENGA AL DI FUORI DEGLI ORARI DI MASSIMO FLUSSO DEL TRAFFICO PER EVITARE INTRALCI ALLA CIRCOLAZIONE

La presente autorizzazione non esime dal possesso dei regolari documenti di circolazione rilasciati dal competente Ufficio locale della Motorizzazione Civile.

Durante il transito devono essere osservati gli obblighi e le limitazioni localmente imposti e risultanti dalla segnaletica stradale e dalle disposizioni in vigore. L'autorizzazione non è valida nei giorni e periodi indicati annualmente da apposite disposizioni ministeriali e relativi decreti prefettizi. In caso di neve, ghiaccio, nebbia o visibilità di norma

inferiore a m. 70 (settanta), il veicolo dev'essere tempestivamente allontanato dalla sede stradale e condotto alla più vicina area disponibile.

Il conducente deve essere munito del presente documento da esibire a richiesta del personale cui all'art. 12 del D.Lgs. n. 285/92 e s.m.i.

Il veicolo/complesso può circolare **SENZA SCORTA TECNICA**.

Il veicolo/complesso deve rispettare le seguenti **PRESCRIZIONI SULLA SCORTA TECNICA**:

PROVINCIA DI MODENA:SCORTA TECNICA PER IL TRANSITO SUI PONTI E MANUFATTI DI PROPRIETÀ PROVINCIALE CON LE INDICAZIONI RIPORTATE NELLE PRESCRIZIONI PARTICOLARI DELLA PRESENTE AUTORIZZAZIONE.

E' ammessa la facoltà di ridurre, anche congiuntamente, le dimensioni o la massa degli elementi oggetto del trasporto o il loro posizionamento o il loro numero, a condizione che permangano le condizioni che impongono la scorta, ove è prescritta. Inoltre, deve essere garantito il rispetto, in qualunque condizione di carico, delle prescrizioni di cui all'art. 16 del D.P.R. n. 495/92 e s.m.i. e deve rimanere inalterata la natura del materiale e la tipologia degli elementi. Resta fermo l'indennizzo per la maggiore usura della strada già corrisposto ai sensi dell'art. 18 del D.P.R. n. 495/92.

Il transito sulle strade autorizzate deve effettuarsi evitando le ore di maggiore punta del traffico del mattino e del pomeriggio.

E' vietata la circolazione e la sosta sulle banchine stradali e in aree esterne alla carreggiata.

La validità della presente è subordinata al rispetto delle prescrizioni previste nell'autorizzazione del gestore della rete ferroviaria, qualora il veicolo o trasporto eccezionale abbia un'altezza superiore a 4,30 metri e attraversi linee ferroviarie elettrificate.

La Ditta è obbligata a risarcire per intero i danni eventualmente arrecati al Demanio stradale su semplice presentazione da parte di questo Ente, del conto spese per le riparazioni.

Resta a carico della Ditta ogni responsabilità per danni arrecati a sé, a terzi, o cose per effetto della presente autorizzazione, rimanendo sempre questo Ente rilevato ed indenne.

Ogni spesa relativa alla presente autorizzazione, dipendente sia da accertamenti istruttori eccezionali che dalle prescrizioni in essa contenute, è a carico della Ditta.

La Ditta deve verificare l'agibilità del percorso con un giorno di anticipo rispetto alla data in cui sarà effettuato ogni singolo transito.

Gli Organi preposti al controllo devono verificare sia il rispetto delle prescrizioni ivi contenute e sia, quando dovuto, se le origini e le destinazioni finali dei relativi percorsi (o tratte) sono quelle autorizzate. Questo Ente, resta peraltro in attesa di conoscere quanto accertato per l'adozione dei necessari provvedimenti da adottarsi sull'autorizzazione concessa.

La Ditta prima di effettuare ogni viaggio, qualora sia dovuto l'indennizzo d'usura, deve comunicare l'ora e il giorno di effettuazione dello stesso. Tale comunicazione deve effettuarsi, in forma digitale, all'Ente che ha rilasciato l'autorizzazione.

Per l'utilizzo dei veicoli di riserva, prima dell'inizio del viaggio, qualora sia dovuto l'indennizzo d'usura, la Ditta deve comunicare i numeri delle targhe del veicolo o del complesso di veicoli da utilizzare per il trasporto all'Ente che ha rilasciato l'autorizzazione. La comunicazione sostituisce quella di inizio viaggio e deve essere effettuata, in forma digitale, anche dalla ditta che esegue la scorta o dal capo-scorta, se presenti.

L'utilizzo di veicoli di riserva trainanti che trainati, combinati anche in modo incrociato, è sempre subordinato alla condizione di provata abbinabilità, ai sensi dell'art. 219, c. 3, del D.P.R. n. 495/92.

#### PRESCRIZIONI PARTICOLARI:

Parere PROVINCIA DI MODENA - U.O. LAVORI SPECIALI STRADE (del 27/06/2024):

in corrispondenza dei seguenti ponti e manufatti di proprietà provinciale:

16) SP467 – ponte sul Torrente Fossa – loc. Fiorano

19) SP467 – scatolare via Grizzaga – loc. Maranello

20) SP467 – scatolare via Vandelli – loc. Pozza di Maranello

14) Nuova pedemontana – due ponti su rotonda SS12  
13) Nuova pedemontana – nuovo ponte sul Torrente Tiepido – loc. Pozza  
rispettate le seguenti prescrizioni:

- a) la velocità transitoria sia costante e non superiore a 10 km/h
- b) non sono ammessi cambi di direzione, soste, deviazioni, inversioni
- c) la traiettoria del mezzo dovrà essere in asse con l'impalcato
- d) il transito dovrà essere isolato con sospensione temporanea della circolazione: non è ammesso altro transito veicolare durante l'attraversamento del ponte
- e) OMISSIS
- f) OBBLIGO DI SCORTA TECNICA per consentire il rispetto delle prescrizioni di cui ai punti c), d), e)

La scorta tecnica deve osservare le disposizioni contenute nel D.Lgs. n. 285/92 e s.m.i. (Nuovo Codice della Strada), nel D.P.R. n. 495/92 e s.m.i. (Regolamento di esecuzione del Nuovo Codice della Strada) e nel D.M. 18.07.1997 e s.m.i. (Disciplinare per le scorte tecniche ai veicoli eccezionali ed ai trasporti in condizioni di eccezionalità) ed in particolare, deve rispettare le modalità indicate dal Ministero dell'Interno. Altresì, il personale di scorta tecnica abilitato deve mettere in atto tutti gli interventi di segnalazione, pilotaggio e regolazione del traffico per rendere sicure sia le manovre del veicolo/complesso eccezionale che la circolazione degli altri veicoli presenti sulla strada, istituendo, qualora necessario, anche il senso unico alternato o la temporanea chiusura della strada (o tratto di essa). Il capo-scorta, quando dovuto, deve comunicare il movimento e le soste dei carichi eccezionali al Centro Operativo Compartimentale di Polizia Stradale territorialmente competente.

SI FA PRESENTE CHE NEL CORSO DELL'ANNO 2024 VERRANNO EFFETTUATI CONTROLLI A CAMPIONE PER LA VERIFICA DEL RISPETTO DELLE PRESCRIZIONI PER IL TRANSITO SUI PONTI CHE VERRANNO SANZIONATE AI SENSI DELL'ART. 10 del Codice della Strada, commi 18, 19, 24 e 25.

OBBLIGO DI SEGNALARE IL PASSAGGIO DELL'AUTOMEZZO VIA MAIL a [santi.e@provincia.modena.it](mailto:santi.e@provincia.modena.it) e a [poliziaprovinciale@provincia.modena.it](mailto:poliziaprovinciale@provincia.modena.it) con data, ora di transito e percorso scelto, con un anticipo di tre giorni.

Parere PROVINCIA DI MODENA - U.O. MANUTENZIONE STRADE (del 19/06/2024):

Si autorizza il transito del convoglio eccezionale della ditta AUTOTRASPORTI CAPPOZZO SRL, VIA ARTURO MERCANTI 37 - 25018 MONTICHIARI (BS), in deroga al vigente divieto di transito per gli autocarri sulla SP.17 - da disinnesto SP16 a innesto S.C. DI CASTELVETRO DI MODENA (VIA DEL LAVORO)

Nullaosta Comune di CASTELNUOVO RANGONE (prot. 21198/2024 del 14/06/2024):

OBBLIGO DI VERIFICA DELL'AGIBILITÀ DEL PERCORSO DA EFFETTUARSI IL GIORNO PRECEDENTE AL TRANSITO PER EVITARE EVENTUALI INCONVENIENTI CHE SI DOVESSERO PRESENTARE CON L'ECCEZIONALITÀ.

Nullaosta COMUNE DI CASTELVETRO DI MODENA (prot. 21218/2024 del 14/06/2024):

nel rispetto delle seguenti condizioni:

- Limite di velocità di 30 Km/h;
- Comunicazione (via PEC all'indirizzo [unione@cert.unione.terredicastelli.mo.it](mailto:unione@cert.unione.terredicastelli.mo.it) o via fax al 059/708068) al Comando di Polizia Locale della data e dell'orario del transito, con almeno un giorno di anticipo.

Nullaosta Comune di FIORANO MODENESE (prot. 21479/2024 del 17/06/2024):

Obbligo per il giorno precedente il transito, la verifica dell'agibilità del percorso. Comunicare con congruo anticipo (via fax al n. 0536/832819 - Email: [pmunicipale@comune.fiorano-modenese.mo.it](mailto:pmunicipale@comune.fiorano-modenese.mo.it)) al comando di Polizia Locale data e ora del transito sul territorio comunale.

Nullaosta Unione delle Terre d'Argine (prot. 21909/2024 del 19/06/2024):

COMUNE DI CAMPOGALLIANO:

- VERIFICA PREVENTIVA DEL PERCORSO IL GIORNO PRECEDENTE AL TRANSITO
- OBBLIGO DI COMUNICAZIONE, ALMENO 5 GIORNI PRIMA DEL TRANSITO, DELLA DATA ED ORA DELLO STESSO, NONCHÉ DELL'ARRIVO DEL VEICOLO ECCEZIONALE NEL COMUNE DI CAMPOGALLIANO, ALL'INDIRIZZO E-MAIL [stradesicure@terredargine.it](mailto:stradesicure@terredargine.it)
- DURANTE IL TRANSITO SIA GARANTITA LA CONSERVAZIONE DEL MANTO STRADALE, DELLA SEGNALETICA STRADALE E DI QUANTO COSTITUISCA PERTINENZA STRADALE

Per ulteriori informazioni rivolgersi all'Ufficio Permessi della Polizia Locale presso la Territoriale di Carpi

PROVINCIA DI MODENA: OBBLIGO DI VERIFICA DELL'AGIBILITÀ DEL PERCORSO DA EFFETTUARSI IL GIORNO PRECEDENTE AL TRANSITO PER EVITARE EVENTUALI INCONVENIENTI CHE SI DOVESSERO PRESENTARE CON L'ECCEZIONALITÀ. LA DITTA DOVRA' SEMPRE VERIFICARE SULL'INTERO PERCORSO AUTORIZZATO IL RISPETTO DEI FRANCHI DI SICUREZZA PREVISTI DAL C.D.S. DALL'INTRADOSSO DELLE

OPERE D'ARTE E DALLE LINEE ELETTRICHE. E' PRESCRITTO CHE IL TRANSITO DEL VEICOLO ECCEZIONALE AVVENGA AL DI FUORI DEGLI ORARI DI MASSIMO FLUSSO DEL TRAFFICO PER EVITARE INTRALCI ALLA CIRCOLAZIONE

Avverso il presente provvedimento è esperibile **ricorso al competente TAR regionale** nel termine di **60 gg**, o in alternativa ricorso straordinario al **Capo di Stato** nel termine di **120 gg**, entrambi decorrenti dalla data comunicazione dell'atto.

MODENA 27/06/2024 11:13

IL DIRIGENTE O SUO DELEGATO  
Rossi Luca

Documento firmato digitalmente ai sensi del D.Lgs. 82/2005 "CAD"

**Documento prodotto e conservato in originale informatico e firmato digitalmente** ai sensi dell'art. 20 del Codice dell'Amministrazione Digitale nella data risultante dai dati della sottoscrizione digitale. L'eventuale stampa del documento costituisce **copia analogica** sottoscritta con firma a mezzo stampa predisposta secondo l'articolo 3 del D.lgs 12 dicembre 1993, n. 39 e l'articolo 3bis, comma 4bis del Codice dell'amministrazione digitale. L'originale di questo documento è consultabile all'indirizzo:

<https://teonline.regione.emilia-romagna.it/WAMsvf40/LinkTE.ashx?pdoc=d8486f7b-82a4-4efa-8cca-7fdf8354ca59-6>

Il retro di questa pagina è annullato e non utilizzato (bianco)

**DICHIARAZIONE SOSTITUTIVA DELL'ATTO DI NOTORIETA'**  
(art. 47 D.P.R 28.12.2000, n. 445, e s.m.i.)

Il/La sottoscritto FARINA GIANLUIGI

nato a BRESCIA il 28/05/1973 residente a CALVISANO (BS)

Via DANTE, 18/A codice fiscale FRNGLG73E28B157J

in qualità di rappresentante legale dell' impresa LOMBARDA PREFABBRICATI S.p.A.

codice fiscale: 02832010173 - P.IVA: 00693720989, con sede in MONTICHIARI (BS)

Via BRESCIA 162 - 164 - 166

Consapevole delle sanzioni penali richiamate dall'art. 76 del DPR 28.12.2000, n. 445, e s.m.i., in caso di dichiarazioni mendaci;

Consapevole che, ai sensi dell'art. 7 del Dlgs 21.11.2005, n. 286, e s.m.i., l'esecuzione di un trasporto in sovraccarico, violando il limite di massa complessiva massima indicata nell'autorizzazione al trasporto eccezionale, determina la corresponsabilità del committente con il vettore, con l'applicazione, in concorso, delle sanzioni previste dall'art. 10, c. 18, e dall'art. 167, cc. 2 e 11, del Dls 30.04.1992, n. 285, in ottemperanza e per gli effetti di cui all'art. 47 del DPR 28.12.2000, n. 445, e s.m.i., a all'art. 14, c. 7, punto B), lett. b), del DPR 16.12.1992, n. 495, sotto la propria personale responsabilità,

**DICHIARA**

Di essere il committente del trasporto nella qualità di  proprietario o produttore del bene,  spedizioniere,  altro (specificare)

che il carico indivisibile affidato all'impresa di autotrasporti conto terzi Autotrasporti Cappozzo S.r.l., con sede in Montichiari (BS) Via Arturo Mercanti, 37

iscritta al registro elettronico nazionale delle imprese di trasporto su strada con il n. M0009815

titolare della licenza comunitaria numero 82345

titolare di autorizzazione bilaterale/multilaterale numero

consiste di n.2 Pilastri

ogni manufatto ha una massa pari a 33,00 tonnellate (cadauno) e le seguenti dimensioni  
Largh. (m) 0,90 Lungh. (m) 17,00 Altezza (m) 3,50 (cadauno)

Luogo di carico Via Brescia, 162-164-166 - 25018 Montichiari (BS)

Luogo di scarico CASTELFRIGO LV S.r.l. - Via Allende, 6 - Castelnuovo Rangone (MO)

**LOMBARDA PREFABBRICATI S.P.A.**

IL CONSIGLIERE DELEGATO

(FARINA Geom. GIANLUIGI)

Data , 04/06/2024

Allegato: Copia doc. Identità (Carta Identità CA00624OZ scad. 28.05.2032)

LOMBARDA PREFABBRICATI S.p.A.  
Via Brescia, 162-164-166 - tel. 030 9981034 (r.a.) - fax 030  
961922  
25018 Montichiari (Brescia)  
Cod. fisc. 02832010173 - p.iva 00693720989  
Iscr.Trib. di Bs n. 33892 - cap. soc. € 4.000.000 i.v.  
[www.lombardaprefabbricati.it](http://www.lombardaprefabbricati.it)  
e-mail: [segreteria@lombardaprefabbricati.it](mailto:segreteria@lombardaprefabbricati.it)



certificato n. 01531  
progettazione e produzione di componenti  
strutturali prefabbricati in calcestruzzo.

certificato n. 01532  
Trasporto e montaggio.  
Costruzioni con strutture prefabbricate.

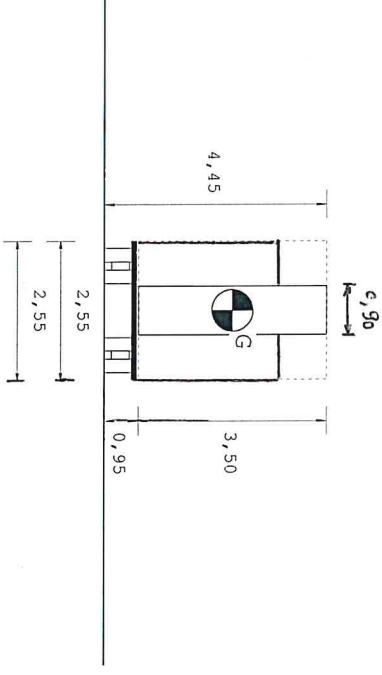
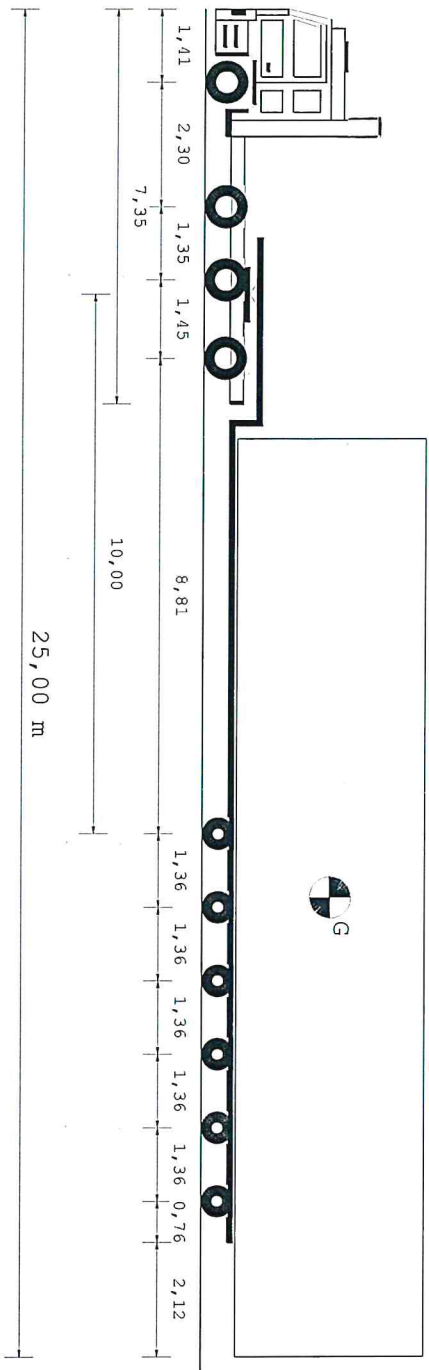

Tipo asse	S	TSG	TSG	CAV	CAV	CAV	CAV	CAV	CAV
Ruote asse	2	4	4	4	4	4	4	4	4
Peso a vuoto [t]	5,85	5,24	5,24	2,24	2,24	2,24	2,24	2,24	2,24
Peso ammesso [t]	9,00	15,60	15,60	12,00	12,00	12,00	12,00	12,00	12,00
Press. spec. terreno [Kg/cm <sup>2</sup> ]	4,00	3,00	3,00	2,71	2,71	2,71	2,71	2,71	2,71
Peso totale asse [t]	6,00	6,00	9,00	6,50	6,50	6,50	6,50	6,50	6,50

Dati	Trattore	Semirimorchio
Tara	t 13,400	21,585
Peso Merce	t	34,015
Peso su ralla	t 16,600	
Portata utile	t 33,700	82,415
Peso tot. effett	t 30,000	39,000
Peso max potenz	t 47,100	104,000
Press. pneumat.	bar 8,0	8,0
Sup. Impronta	cm <sup>2</sup> 750	600
Conv. Carico	25,00	2,55
Eccedenze	8,50	0,00
		0,45
		25,000

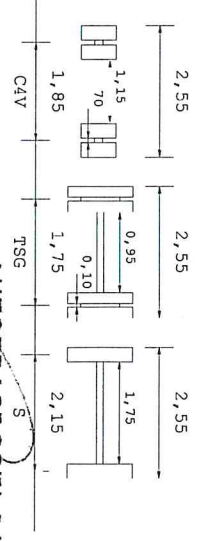
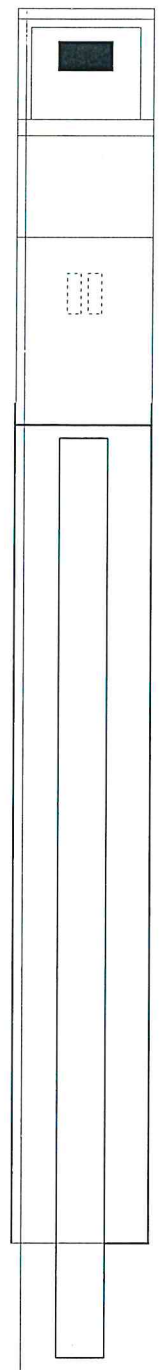

Descrizione carico : UN PILAStRO IN C.A.P.

AUTOTRASPORTI CAPPOZZO  
DI CAPPOZZO GIUSEPPE e C. snc  
Via Damiana Nissa, 15  
00024 (C.A.P. 00024) S. ILIUS (RM)  
Tel. 0156672171 - P.A. 0037500001  
Autotrasporti Capozzo

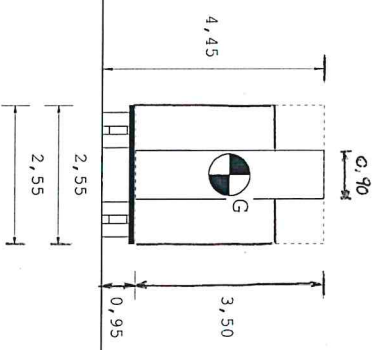
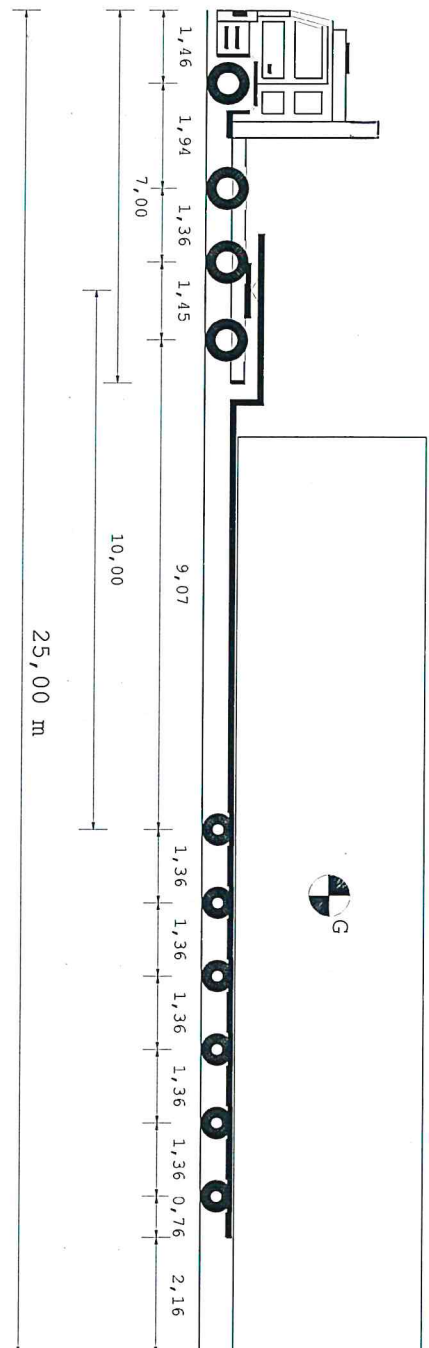

Tipo asse	S	TSG	TSG	C4V	C4V	C4V	C4V	C4V	C4V	C4V
Ruote asse	2	4	4	4	4	4	4	4	4	4
Peso a vuoto [t]	4,44	5,56	5,56	2,36	2,36	2,36	2,36	2,36	2,36	2,36
Peso ammesso [t]	8,50	15,60	15,60	12,00	12,00	12,00	12,00	12,00	12,00	12,00
Press. spec. terreno [Kg/cm <sup>2</sup> ]	4,00	3,00	3,00	2,65	2,65	2,65	2,65	2,65	2,65	2,65
Peso totale asse [t]	6,00	9,00	9,00	6,37	6,37	6,37	6,37	6,37	6,37	6,35

Dati	Trattore	Semirrimorchio		
Tara	t	12,600		
Peso Merce	t	34,015		
Peso su ralla	t	17,400		
Portata utile	t	34,500		
Peso tot. effett	t	30,000		
Peso max potenz	t	47,100		
Press. pneumat.	bar	8,0		
Sup. Impronta	cm <sup>2</sup>	750		
Conv. Carico	Lungh. m	Larg. m	Alt. m	Peso t
Eccedenze	8,50	0,00	0,45	24,200

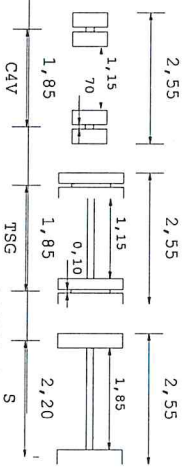
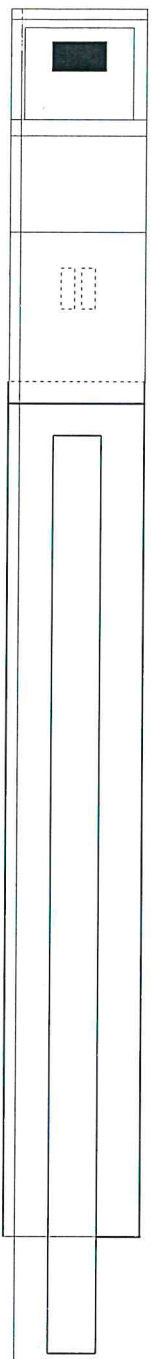

Descrizione carico : UN PIASTRO IN C.A.P.

AUTOTRASPORTI CAPPOZZO  
di CAPPOZZO GIUSEPPE e C. s.r.l.  
Via Dampiano, Criesa, 3  
AUTOTRASPORTI CAPPOZZO (S)  
C.A. 015687071 - P.I. 0002735049