



Autorizzazione 3287/2024 del 26/03/2024 13:35

Codice Pratica: **3287/2024**

Nuova domanda

Imposta di bollo
assolta in modo
virtuale. Aut. Agenzia
delle Entrate - Dir.
Prov. di Modena - Uff.
Terr. di Modena n.
15224 del 04/03/2015

TRASPORTI BONANOMI Srl

Via Privata Calendoni, 10

23885 CALCO (LC)

Tel: 039 9910200

Fax: 039 9910337

Mail: bonanomi@trasportibonanomi.191.it

PEC: trasportibonanomi@legalmail.it

**AREA TECNICA - SERVIZIO PROGRAMMAZIONE URBANISTICA, SCOLASTICA E TRASPORTI -
U.O. TRASPORTI E CONCESSIONI**

Visto il D.Lgs. n. 285/92 e s.m.i. e il D.P.R. n. 495/92 e s.m.i.

In esecuzione della L.R. n. 13/2015.

Richiamato quanto disposto relativamente alle competenze dei Dirigenti dall'art. 107 del D.Lgs 18 Agosto 2000, n. 267 e s.m.i. e dallo Statuto e Regolamento di Organizzazione dell'Ente.

Vista la domanda pervenuta in data **14/03/2024** assunta al P.G. **9058/2024** dalla Ditta **TRASPORTI BONANOMI Srl** con sede in **Via Privata Calendoni, 10 - 23885 CALCO (LC)** P.I./C.F. **02564520134**.

Visto il nulla osta rilasciato dagli Enti proprietari delle strade interessate al transito.

AUTORIZZA

la Ditta in indirizzo ad effettuare il seguente transito eccezionale:

Il veicolo utilizzato è MOTRICE/TRATTORE:

MARCA E TIPO **VOLVO** N° DI TARGA **GD 839 DJ** ASSI **4**

con traino di RIMORCHIO/SEMIRIMORCHIO:

MARCA E TIPO **DE ANGELIS** N° DI TARGA **XA 441 CZ** ASSI **5**

Caratteristiche massime veicolo o complesso di veicoli A CARICO:

larghezza m **2,550** lunghezza m **16,850** altezza m **4,000** MASSA compl. t: **85,000**
sporg. ant. m **0,000** sporg. post. m **0,000**

Rimorchi Riserva: **XA 220 GZ, XA 602 NF**

Motrici Riserva: **DM248JM**

MATERIALE TRASPORTATO: ROTORE

L'indennizzo **analitico** per la maggiore usura della strada, di euro 2.95, è versato a **questo Ente**, secondo le modalità di calcolo indicate ai cc. 1 e 3 dell'art. 18 del D.P.R. n. 495/92 e s.m.i.

Il retro di questa pagina è annullato e non utilizzato (bianco)

La presente autorizzazione è valida per il periodo dal **02/04/2024** al **01/10/2024** e per **N. 2 VIAGGI** e può essere revocata o sospesa in qualsiasi momento qualora obiettive esigenze di sicurezza del transito lo richiedano.

Il transito deve essere effettuato sul seguente percorso o elenco stradale autorizzato:

Partenza: OSNAGO (LC) - VIA MARTIRI DELLA LIBERAZIONE N. 17

Comune di MODENA (MO)

RACCORDO AUTOSTRADALE - - DA USCITA AUTOSTRADA A/1 MODENA NORD AD INN.TO TRATTI COMP.

ANAS (SS 724 TANG MODENA- SS 724 DIR/A.

VIA EMILIA EST - - DA DIS.TO SS 724 DIR/A (COMP. ANAS) AD INN.TO SS 9 (COMP. ANAS) DIREZ. BOLOGNA.

Strade del Comune di Valsamoggia (BO):

da S.S. 9 ANAS per Nuova viabilità Polo Martignone (r.da Philip Morris) fino a BRETTELLA DI COLLEGAMENTO/SP.27VAR.

Strade della Città metropolitana di Bologna (BO):

BRETTELLA DI COLLEGAMENTO (A/1-SC.Valsamoggia-SS.9)/SP.27Var da S.C. di Valsamoggia fino ad ingresso al raccordo al casello autostradale A/1 'VALSAMOGGIA'.

Comune di Ravenna Area Infrastrutture Civili Servizio Mobilità e Viabilità (RA)

VIA CLASSICANA - VIA DARSENA S.VITALE - - DA DIS.TO SS 67 (COMPETENZA ANAS) AD INGRESSO PORTO DI RAVENNA (DESTINAZIONE BANCHINA SAPIR)

Arrivo: PORTO DI RAVENNA

Questo provvedimento di autorizzazione non comprende le strade provinciali richieste che alla data dell' 8 Aprile 2021 risultano trasferite ad ANAS Spa. Tali strade, devono essere integrate con una nuova autorizzazione da richiedere ai competenti uffici di ANAS Spa.

La presente autorizzazione è concessa alle seguenti condizioni:

Il veicolo/complesso veicolare deve essere segnalato come previsto dalla normativa vigente. Durante il transito in condizione di eccezionalità è obbligatorio l'uso contemporaneo delle luci di posizione, dei proiettori anabbaglianti e dei dispositivi supplementari di segnalazione visiva a luce lampeggiante gialla o arancione.

La velocità del veicolo/complesso veicolare non deve superare i limiti massimi indicati dal D.Lgs. n. 285/92 e s.m.i. e dalla Carta di circolazione nonché quelli, se diversi, fissati dagli Enti proprietari delle strade. La velocità deve essere ulteriormente ridotta nei tratti di strada a visibilità limitata, nelle curve e quando ricorrono le condizioni indicate dall'art. 141 del D.Lgs. n. 285/92 e s.m.i.

Il transito può essere effettuato **nelle ore diurne e notturne.**

Il transito deve rispettare le seguenti **PRESCRIZIONI SULL'ORARIO:**

Nullaosta Città metropolitana di Bologna (prot. 10005/2024 del 21/03/2024): Transito non concesso dalle ore 07:00 alle 09:30 e dalle 16:30 alle 19:30 causa elevate punte di traffico.

La presente autorizzazione non esime dal possesso dei regolari documenti di circolazione rilasciati dal competente Ufficio locale della Motorizzazione Civile.

Durante il transito devono essere osservati gli obblighi e le limitazioni localmente imposti e risultanti dalla segnaletica stradale e dalle disposizioni in vigore. L'autorizzazione non è valida nei giorni e periodi indicati annualmente da apposite disposizioni ministeriali e relativi decreti prefettizi. In caso di neve, ghiaccio, nebbia o visibilità di norma inferiore a m. 70 (settanta), il veicolo dev'essere tempestivamente allontanato dalla sede stradale e condotto alla più vicina area disponibile.

Il conducente deve essere munito del presente documento da esibire a richiesta del personale cui all'art. 12 del D.Lgs. n. 285/92 e s.m.i.

Il veicolo/complesso può circolare **SENZA SCORTA TECNICA.**

Il veicolo/complesso deve rispettare le seguenti **PRESCRIZIONI SULLA SCORTA TECNICA:**

Nullaosta Città metropolitana di Bologna (prot. 10005/2024 del 21/03/2024): Obbligo di scorta tecnica. (vedi prescrizioni particolari) **NESSUN OBBLIGO DI SCORTA PER I RESTANTI TRATTI AUTORIZZATI (Comune di MODENA - Provincia di Ravenna)**

La scorta tecnica deve osservare le disposizioni contenute nel D.Lgs. n. 285/92 e s.m.i. (Nuovo Codice della Strada), nel D.P.R. n. 495/92 e s.m.i. (Regolamento di esecuzione del Nuovo Codice della Strada) e nel D.M. 18.07.1997 e s.m.i. (Disciplinare per le scorte tecniche ai veicoli eccezionali ed ai trasporti in condizioni di eccezionalità) ed in particolare, deve rispettare le modalità indicate dal Ministero dell'Interno. Altresì, il personale di scorta tecnica abilitato deve mettere in atto tutti gli interventi di segnalazione, pilotaggio e regolazione del traffico per rendere sicure sia le manovre del veicolo/complesso eccezionale che la circolazione degli altri veicoli presenti sulla strada, istituendo, qualora necessario, anche il senso unico alternato o la temporanea chiusura della strada (o tratto di essa). Il capo-scorta, quando dovuto, deve comunicare il movimento e le soste dei carichi eccezionali al Centro Operativo Compartimentale di Polizia Stradale territorialmente competente.

La scorta o il capo-scorta deve comunicare, in forma digitale, la data e l'ora dell'inizio e della fine dell'attività di scorta a questo Ente che ha rilasciato l'autorizzazione.

E' ammessa la facoltà di ridurre, anche congiuntamente, le dimensioni o la massa degli elementi oggetto del trasporto o il loro posizionamento o il loro numero, a condizione che permangano le condizioni che impongono la scorta, ove è prescritta. Inoltre, deve essere garantito il rispetto, in qualunque condizione di carico, delle prescrizioni di cui all'art. 16 del D.P.R. n. 495/92 e s.m.i. e deve rimanere inalterata la natura del materiale e la tipologia degli elementi. Resta fermo l'indennizzo per la maggiore usura della strada già corrisposto ai sensi dell'art. 18 del D.P.R. n. 495/92.

Il transito sulle strade autorizzate deve effettuarsi evitando le ore di maggiore punta del traffico del mattino e del pomeriggio.

E' vietata la circolazione e la sosta sulle banchine stradali e in aree esterne alla carreggiata.

La validità della presente è subordinata al rispetto delle prescrizioni previste nell'autorizzazione del gestore della rete ferroviaria, qualora il veicolo o trasporto eccezionale abbia un'altezza superiore a 4,30 metri e attraversi linee ferroviarie elettrificate.

La Ditta è obbligata a risarcire per intero i danni eventualmente arrecati al Demanio stradale su semplice presentazione da parte di questo Ente, del conto spese per le riparazioni.

Resta a carico della Ditta ogni responsabilità per danni arrecati a sé, a terzi, o cose per effetto della presente autorizzazione, rimanendo sempre questo Ente rilevato ed indenne.

Ogni spesa relativa alla presente autorizzazione, dipendente sia da accertamenti istruttori eccezionali che dalle prescrizioni in essa contenute, è a carico della Ditta.

La Ditta deve verificare l'agibilità del percorso con un giorno di anticipo rispetto alla data in cui sarà effettuato ogni singolo transito.

Gli Organi preposti al controllo devono verificare sia il rispetto delle prescrizioni ivi contenute e sia, quando dovuto, se le origini e le destinazioni finali dei relativi percorsi (o tratte) sono quelle autorizzate. Questo Ente, resta peraltro in attesa di conoscere quanto accertato per l'adozione dei necessari provvedimenti da adottarsi sull'autorizzazione concessa.

La Ditta prima di effettuare ogni viaggio, qualora sia dovuto l'indennizzo d'usura, deve comunicare l'ora e il giorno di effettuazione dello stesso. Tale comunicazione deve effettuarsi, in forma digitale, all'Ente che ha rilasciato l'autorizzazione.

Per l'utilizzo dei veicoli di riserva, prima dell'inizio del viaggio, qualora sia dovuto l'indennizzo d'usura, la Ditta deve comunicare i numeri delle targhe del veicolo o del complesso di veicoli da utilizzare per il trasporto all'Ente che ha rilasciato l'autorizzazione. La comunicazione sostituisce quella di inizio viaggio e deve essere effettuata, in forma digitale, anche dalla ditta che esegue la scorta o dal capo-scorta, se presenti.

L'utilizzo di veicoli di riserva trainanti che trainati, combinati anche in modo incrociato, è sempre subordinato alla condizione di provata abbinabilità, ai sensi dell'art. 219, c. 3, del D.P.R. n. 495/92.

PRESCRIZIONI PARTICOLARI:

Nullaosta Città metropolitana di Bologna (prot. 10005/2024 del 21/03/2024):

Obbligo di scorta tecnica.

Transito non concesso dalle ore 07:00 alle 09:30 e dalle 16:30 alle 19:30 causa elevate punte di traffico.

Prima di procedere al trasporto, idoneo personale deve effettuare sopralluogo di verifica per accertare che le aree

d'intersezione interessate siano sufficienti alle manovre richieste.

Il giorno precedente i transiti verificare il permanere delle condizioni di sicurezza della viabilità interessata.

In relazione al notevole ingombro del complesso che costringe lo stesso ad invadere la semi-carreggiata destinata all'opposto senso di marcia, la scorta tecnica deve attuare tutti gli interventi necessari per regolamentare in sicurezza la circolazione sulle strade autorizzate.

Il convoglio eccezionale durante il suo tragitto deve adottare una condotta di marcia atta a garantire la possibilità di dare la precedenza e la mobilità a tutti i mezzi di intervento e primo soccorso.

Il convoglio eccezionale ed il personale di scorta tecnica deve adottare ogni cautela ed accorgimento nell'attraversamento dell'intero percorso al fine di non interferire mai con tutti gli impianti aerei compresi quelli della segnaletica a bandiera e semaforici presenti sul percorso in relazione all'altezza presentata dal carico.

Il complesso veicolare nell'attraversare le rotatorie e le intersezioni poste sul percorso deve tener conto che, essendo tale spazio continuamente impegnato dai veicoli in movimento, deve essere presegnalato dalla scorta tecnica con tempi e modalità tali da evitare pericolo e disagio alla circolazione veicolare, inoltre il complesso veicolare non deve, in alcun modo, interferire con i delineatori speciali posti lungo il per-corso.

Nel caso fosse necessario smontare temporaneamente i segnali stradali, questi, devono essere immediatamente reinstallati a perfetta regola d'arte a cura e spese della Ditta trasportatrice (ripristinare immediatamente ogni eventuale danno causato alle strade comunali e provinciali, comunicandolo ai competenti Uffici tecnici).

Durante la sosta, il complesso, deve collocarsi completamente fuori dalla sede stradale, senza arrecare ostruzioni e pericoli per la circolazione veicolare e pedonale ed essere opportunamente presidiato dal personale di scorta tecnica.

Per avere la viabilità assicurata, la Ditta dovrà comunicare con congruo anticipo alle PM. del Comune di Valsamoggia (fax. 051-832921; email. polizimunicipa-le@comune.valsamoggia.bo.it) la data, l'ora, le strade su cui sarà effettuato il transito e gli estremi dell'autorizzazione rilasciata da questo Ente.

PRESCRIZIONI PARTICOLARI PER IL TRANSITO SUI MANUFATTI DELLA BRETELLA DI COLLEGAMENTO/SP.27VAR.: VEDI QUANTO INDICATO DAL NULLAOSTA TECNICO CMB UNITO IN ALLEGATO AL PRESENTE ATTO E PARTE INTEGRANTE DELLO STESSO (contiene le modalità di transito per ogni manufatto).

Nullaosta Comune di MODENA (prot. 10427/2024 del 26/03/2024):

NON E' PRESCRITTA LA SCORTA TECNICA MA E'PRESCRITTA LA VERIFICA DELL'ALTEZZA DEI MANUFATTI QUALI PONTI,CAVALCAVIA,CAVALCAFERROVIE ,SOTTOPASSI CHE DALLA PAVIMENTAZIONE FINITA FINO ALL'INTRADOSSO DELLE OPERE D'ARTE, TALE ALTEZZA DEVE AVERE UN MARGINE DI ALMENO 20 CM IN PIU' RISPETTO ALL'ALTEZZA REALE RILEVATA.IL TRANSITO DEL VEICOLO ECCEZIONALE O DEL MEZZO D'OPERA DOVRA' AVVENIRE AL DI FUORI DEGLI ORARI DI MASSIMO FLUSSO VEICOLARE PER EVITARE DISAGI ALLA CIRCOLAZIONE STRADALE.LA DITTA RICHIEDENTE DOVRA' COMUNICARE TRAMITE FAX N.059 2033740 AL COMANDO POLIZIA LOCALE DI MODENA DATA E ORA DEL TRANSITO CON ALMENO 2G.G. DI ANTICIPO. INOLTRE DOVRA' ESSERE VERIFICATO PREVENTIVAMENTE LA LARGHEZZA DELLA CARREGGIATA ED I RAGGI DI CURVATURA CHE IL TRASPORTO ECCEZIONALE O IL MEZZO D'OPERA DOVRA' EFFETTUARE SUL PERCORSO RICHIESTO.

Nullaosta Provincia di Ravenna (prot. 10154/2024 del 25/03/2024):

NON SI PRESCRIVE LA SCORTA TECNICA

COME DA NULLA OSTA UNA TANTUM DEL COMUNE DI RAVENNA (PG.N.34555 DEL 06/12/2023) PER PERCORSI PREDEFINITI - ANNO 2024

LA DITTA DOVRA' ATTENERSI ALLE "PRESCRIZIONI GENERALI" DEL COMUNE DI RAVENNA ALLEGATE

Il retro di questa pagina è annullato e non utilizzato (bianco)

Avverso il presente provvedimento è esperibile **ricorso al competente TAR regionale** nel termine di **60 gg**, o in

AREA TECNICA - SERVIZIO PROGRAMMAZIONE URBANISTICA, SCOLASTICA E TRASPORTI -
U.O. TRASPORTI E CONCESSIONI

4 / 5

via J. Barozzi 340, 41124 Modena - tel 059 209 910 fax 059 209 661 c.f. e p.i. 01375710363
Mail: trasportieccezionali@provincia.modena.it PEC: teonline@cert.provincia.modena.it Web: www.provincia.modena.it

alternativa ricorso straordinario al **Capo di Stato** nel termine di **120 gg**, entrambi decorrenti dalla data comunicazione dell'atto.

MODENA 26/03/2024 13:35

**IL FUNZIONARIO P.O.
Pacchioni Maria Teresa**

Documento firmato digitalmente ai sensi del D.Lgs. 82/2005 "CAD"

Documento prodotto e conservato in originale informatico e firmato digitalmente ai sensi dell'art. 20 del Codice dell'Amministrazione Digitale nella data risultante dai dati della sottoscrizione digitale. L'eventuale stampa del documento costituisce **copia analogica** sottoscritta con firma a mezzo stampa predisposta secondo l'articolo 3 del D.lgs 12 dicembre 1993, n. 39 e l'articolo 3bis, comma 4bis del Codice dell'amministrazione digitale. L'originale di questo documento è consultabile all'indirizzo:

<https://teonline.regione.emilia-romagna.it/WAMswf40/LinkTE.ashx?pdoc=ccb9b145-e610-48a9-8fc5-080c7bde69f9-6>



Il retro di questa pagina è annullato e non utilizzato (bianco)

AREA SVILUPPO DELLE INFRASTRUTTURE
SETTORE STRADE, SICUREZZA E CICLOVIE
U.O. TRASPORTI ECCEZIONALI ED U.O. PONTI
VIA SAN FELICE 25 - 40122 BOLOGNA

DITTA:
TRASPORTI BONANOMI Srl
Via Privata Caldoni, 10
23885 CALCO (LC)

**OGGETTO: NULLA OSTA TECNICO SULLA CIRCOLAZIONE DI VEICOLI ECCEZIONALI O
TRASPORTI IN CONDIZIONI DI ECCEZIONALITÀ**

IL RESPONSABILE

Vista la domanda di autorizzazione prot. n. 18390 del 19/03/2024 Cod. pratica n. 3287/2024.

Visti il D.Lvo n. 285/1992, il D.P.R. n. 495/1992 e s.m.i.

COMUNICA

Visti ed acquisiti i contenuti dell'Istruttoria Tecnica dell'U.O. Ponti della Città Metropolitana di Bologna con esito **PARERE FAVOREVOLE** al transito sui manufatti e relativa rete viaria del complesso eccezionale sulla seguente strada SP 27 VAR BRETELLA DI COLLEGAMENTO (A/1-SC.VALSAMOGGIA-SS.9) con le seguenti prescrizioni obbligatorie:

1. Per i seguenti ponti sul tratto della **SP 27 VAR BRETELLA DI COLLEGAMENTO (A/1-SC.VALSAMOGGIA-SS.9)** si hanno le seguenti prescrizioni:

TRANSITO CONDIZIONATO (*)

- Ponte su Via S. Lorenzo
- Ponte su Via Castellaccio

DEFINIZIONI E PRESCRIZIONI (*)

TRANSITO LIBERO:

- Nessuna limitazione

TRANSITO CONDIZIONATO:

- Velocità di transito non superiore a 30 km/h
- Transito al centro della propria corsia di marcia con divieto di interessare l'eventuale banchina laterale;
- Transito in assenza di altri veicoli che precedono o seguono nella medesima corsia e direzione di marcia (nessun condizionamento imposto nell'altra direzione)¹;
- Il transito deve avvenire con l'ausilio della scorta tecnica o altro supporto atto a garantire l'assenza di veicoli precedenti o seguenti il manufatto, nonché di assistenza tecnica qualora siano necessari particolari accorgimenti tecnici o particolari cautele ai fini della salvaguardia di ogni opera esistente presente sull'itinerario;
- Particolare attenzione in caso di temporaneo blocco della circolazione sui manufatti, sarà necessario arrestare il veicolo all'esterno dell'opera finché la corsia di marcia non si sia liberata dai veicoli già presenti;
- Non è consentita la sosta del veicolo sul manufatto;
- Sono da evitare cambio di marcia, brusche accelerazioni o frenatura sul manufatto;

TRANSITO ESCLUSIVO:

- Velocità di transito non superiore a 30 km/h
- Transito unico sul ponte con conseguente blocco temporaneo del traffico in accesso sull'opera medesima su entrambi i sensi di percorrenza;
- Transito al centro dell'impalcato, ovvero al centro della corsia in caso di singola corsia, a cavallo della linea di separazione delle due corsie nei due sensi marcia nel caso di manufatti a due corse (in posizione equidistante trasversalmente dai due parapetti laterali);
- Il transito deve avvenire con l'ausilio della scorta tecnica o altro supporto atto a garantire l'assenza di veicoli sul manufatto, nonché di assistenza tecnica qualora siano necessari particolari accorgimenti tecnici o particolari cautele ai fini della salvaguardia di ogni opera esistente presente sull'itinerario;
- Particolare attenzione in caso di temporaneo blocco della circolazione sui manufatti, sarà necessario arrestare il veicolo all'esterno dell'opera finché le corsie non si siano liberate dai veicoli già presenti;
- Sono da evitare cambio di marcia, brusche accelerazioni o frenatura sul manufatto nonché cambio di traiettoria durante l'attraversamento del manufatto. Infatti nel caso di ostacoli irrimovibili tali da impedire il rispetto della traiettoria indicata, il transito non è autorizzato. E' fatto divieto impegnare il manufatto.

Note generali:

La presente autorizzazione è da ritenersi valida allorché le strutture dei manufatti sia libera da pesi aggiuntivi rispetto alla normale configurazione delle infrastrutture (es. presenza di ulteriori barriere in c.a.). In caso di temporanea modifica della circolazione con segnaletica di cantiere che obbliga ad un uso diverso delle corsie rispetto alle presenti prescrizioni, il presente nulla osta è da ritenersi invalidato.

L'autorizzazione rilasciata dalla Città metropolitana di Bologna è da ritenersi esclusiva per le opere o porzioni di opere di Sua competenza.

In caso di strutture la cui competenza è in capo a più soggetti oltre la Città metropolitana di Bologna, il transito potrebbe risultare più critico per le opere prossime o adiacenti a quelle esaminate nel presente nulla osta. In tal caso sono da assumere le condizioni di transito più cautelativo ai fini della sicurezza o, in assenza di valutazioni complementari da altri Enti gestori, i risultati alla base del presente nulla osta sono da ritenersi non sufficienti per il transito di tali opere.

**IL DIRIGENTE DEL SETTORE
STRADE, SICUREZZA E CICLOVIE**

Dott. Ing. Maurizio Martelli

¹ Il conducente o il responsabile dell'eventuale scorta, sono tenuti ad accertare che il transito del trasporto o del veicolo eccezionale per massa su opere d'arte avvenga in modo tale che non sia presente, su ciascuna opera d'arte o singola campata del viadotto, un altro veicolo o trasporto eccezionale, ai sensi del comma 8 dell'art. 16 del D.P.R. n° 495/1992, G.U. 28/12/1992.



COMUNE DI RAVENNA

P.IVA 00354730392 – www.comune.ra.it

AREA INFRASTRUTTURE CIVILI

Servizio Mobilità e Viabilità – U.O. Viabilità

Viale E. Berlinguer, 58 - 48124 Ravenna – Italy

Tel. 0544 – 4822507.

pec: mobilita.comune.ravenna@legalmail.it

Ns. Rif. P.G. n.

Fascicolo:2023/6.5/10

Ravenna, lì [data della firma digitale]

Provincia di Ravenna

pec: provra@cert.provincia.ra.it

Corpo di Polizia Locale

e-mail: poliziale@comune.ravenna.it

Sistema 3.2 Società Consortile a R.L.

e-mail: segnalazioni@sistema.ra.it

CPL Concordia Soc. Coop.

e-mail: center@cpl.it

Servizio Strade

Dirigente

Ing. Gianluca Rizzo

Nulla Osta n.

UNA TANTUM ANNO 2024

**OGGETTO: CIRCOLAZIONE DEI TRASPORTI E DEI VEICOLI ECCEZIONALI – ART.10 Del D.L.VO 30/04/1992 N.285 “NUOVO CODICE DELLA STRADA” COME MODIFICATO DAL D.P.R. 12 FEBBRAIO 2013 N.31 – L.R. N.3/99 COME MODIFICATA DALLA L.R. 04 MAGGIO 2001 N.12
NULLA OSTA “UNA TANTUM” – ANNO 2024**

Richiesta Provincia di Ravenna		del	28/11/2023	
assunta al PG del Comune di Ravenna	n.	0252688/2023	del	01/12/2023

Vista la richiesta della Provincia di Ravenna, con la presente si concede nulla osta “Una Tantum” per la circolazione dei trasporti e dei veicoli eccezionali (art.10 del D.L.vo 30/04/1992 n.285 “Nuovo codice della strada” – come modificato dal D.P.R. 12 febbraio 2013 n.31 – L.R. n.3/99 come modificata dalla L.R. 04 maggio 2001 n.12), per l’anno 2018 per i percorsi di competenza del Comune di Ravenna e con le prescrizioni dimensionali nella stessa riportata, che per completezza di informazioni si riportano qui di seguito:

➤ **limiti dimensionali di ingombro con carico:**

- **LUNGHEZZA:** fino a **30.00 metri** relativamente a tutti i percorsi ad esclusione dei percorsi di cui ai **punti 1), 2), 7)** per i quali vale il limite massimo di **35.00 metri**;
- **LARGHEZZA:** fino a **5.50 metri** relativamente a tutti i percorsi ad esclusione dei percorsi di cui ai **punti 1), 2), 7)** per i quali vale il limite massimo di **6.50 metri**;
- **ALTEZZA:** fino a **4.80 metri** relativamente a tutti i percorsi ad esclusione dei percorsi di cui **punti 7), 11), 13), 15)**, per i quali vale il limite massimo di **4.40 metri**

- **tutti i transiti qualora la larghezza dei mezzi superi 3.00 metri e la lunghezza superi 25.00 metri devono essere effettuati con SCORTA TECNICA ai sensi dell’art.16 del D.P.R. 16 Dicembre 1992 n.495 “Regolamento di esecuzione e di attuazione del nuovo codice della strada”; il servizio dovrà essere svolto esclusivamente da Imprese private con soggetti abilitati, ai sensi del D.M. 18/7/1997 “Disciplinare per le scorte tecniche ai**

V.le E. Berlinguer n.58 - 48124 Ravenna – Italy - Tel.: 0544-482507 - pec: mobilita.comune.ravenna@legalmail.it



veicoli eccezionali ed ai trasporti in condizioni di eccezionalità” e successive modificazioni ed integrazioni ed ai sensi dell’art.16 comma 3 D.P.R. del 16 Dicembre 1992 n.495 “Regolamento di esecuzione e di attuazione del nuovo codice della strada”

➤ **il limite massimo di massa con carico autorizzabile risulta il seguente:**

- **100,00 ton** relativamente a tutti i percorsi ad esclusione dei percorsi di cui ai **punti 2), 3), 7)** per i quali vale il limite di **180,00 ton.**

ELENCO PERCORSI

1) **LOC. CASTIGLIONE DI RAVENNA:** Da disinnesto SP. n. 3 Via Bevano, fino a Cantiere Agostini e **VICEVERSA;**

I transiti possono essere effettuati senza limitazioni orarie;

2) **MARINA DI RAVENNA:** Da disinnesto SS. n. 67, Via Ciro Menotti - Via Del Marchesato e **VICEVERSA**

I transiti dovranno essere effettuati evitando le seguenti fasce orarie:

- dalle ore 07:30 alle ore 08:45;

- dalle ore 12:15 alle ore 13:15;

- dalle ore 16:00 alle ore 17:00.

Inoltre qualora i transiti avvengano nel periodo estivo (dal 01 Giugno al 31 Agosto), essi potranno essere effettuati solamente nei giorni feriali, mentre potranno essere effettuati sia nei giorni feriali, sia nei giorni festivi, per i restanti mesi.

3) **Da disinnesto SS. n. 309, Rotonda degli Spedizionieri (Competenza ANAS)** - Via Canale Magni – Rotonda degli Scaricatori – Via Canale Magni – Rotonda degli Ormeggiatori - Via Baiona (traversa ENEL) e **VICEVERSA**

I transiti, se necessitano di scorta tecnica, dovranno essere effettuati evitando le seguenti fasce orarie:

- dalle ore 07:00 alle ore 09:00;

- dalle ore 11:45 alle ore 14:15;

- dalle ore 16:30 alle ore 21:00.

Diversamente possono essere effettuati senza limitazioni orarie;

4) **Da disinnesto SS n.309** - Via Canale Magni – Rotonda degli Scaricatori - Via Basette o Via Bondi e vie interne zona Basette: Via G. Di Vittorio, Via A. Grandi, Via B. Buoizzi, Via M. Monti, Via F. Santi, Via O. Magnani, Via G. Rossa, Via Bacci, Via A. Negrini e Via Romagnoli e **VICEVERSA**

I transiti, se necessitano di scorta tecnica, dovranno essere effettuati evitando le seguenti fasce orarie:

- dalle ore 07:00 alle ore 09:00;

- dalle ore 11:45 alle ore 14:15;

- dalle ore 16:30 alle ore 21:00.

Diversamente possono essere effettuati senza limitazioni orarie;

5) **MEZZANO (zona artigianale):** Via Carraia Baruzzi - Via A. Bonvicini - Via Del Campo Sportivo fino ad innesto SP. 96 e **VICEVERSA;**

I transiti possono essere effettuati senza limitazioni orarie;

- 6) **FOSSO GHIAIA:** da disinnesto SS. 16, Via Fosso Ghiaia - Via Salentina e **VICEVERSA**

I transiti possono essere effettuati senza limitazioni orarie;

- 7) **Da disinnesto SS. 67, Via Classicana - Raccordo Intermodale Sapir - Porto San Vitale.** PORTO S. VITALE: da disinnesto SS. 67 al Porto San Vitale (e vie interne al porto: Via Del Bragozzo, Via Del Trabaccolo, Via della Battana, Via della Burchiella, Via Paleocapa, Via Piomboni, Via XIII Marzo 1987, Via Darsena San Vitale) e **VICEVERSA**

I transiti, se necessitano di scorta tecnica, dovranno essere effettuati evitando le seguenti fasce orarie:

- dalle ore 07:00 alle ore 09:00;

- dalle ore 11:45 alle ore 14:15;

- dalle ore 16:30 alle ore 21:00.

Diversamente possono essere effettuati senza limitazioni orarie;

- 8) **SANT'ALBERTO:** Da disinnesto SP1, Via del Lavoro e Traversa di Via del Lavoro (zona artigianale) e **VICEVERSA**

I transiti possono essere effettuati senza limitazioni orarie;

- 9) **Da disinnesto SS. n. 16,** Via Vicoli (limitatamente al tratto compreso tra Via A. Torre e la SS.16) e **VICEVERSA**

I transiti possono essere effettuati senza limitazioni orarie;

- 10) **Da disinnesto SS. n. 16,** Via Randi - Rotonda Austria a reinnesto SS. n.16 e **VICEVERSA**

I transiti devono essere effettuati in orario notturno (dalle ore 22.00 alle ore 06.00);

- 11) **Da disinnesto SP. n. 27** (in località Madonna dell'Albero), Via Casalegno - Via Stradello fino ad innesto SP. n. 118 e **VICEVERSA**

I transiti possono essere effettuati senza limitazioni orarie;

- 12) **Da disinnesto SS. n. 16,** Via Dismano (Tratto Comunale) - Via Romea Sud fino ad innesto SS. 67 e **VICEVERSA**

I transiti devono essere effettuati in orario notturno (dalle ore 22.00 alle ore 06.00);

- 13) **VIA BAGNOLO:** Da disinnesto E45 in località Casemurate ad innesto SP. n. 254 e **VICEVERSA**

I transiti possono essere effettuati senza limitazioni orarie;

- 14) **LOC. COCCOLIA:** Via Dei Carratori (da Ditta De Angelis ad innesto SS. 67) e **VICEVERSA**

I transiti possono essere effettuati senza limitazioni orarie;

- 15) **VIA BAGNOLO:** Da disinnesto E45 in località Casemurate ad innesto SP. n. 118 e **VICEVERSA**

I transiti possono essere effettuati senza limitazioni orarie.

Per completezza di informazioni si riportano nell'allegato le prescrizioni generali imposte dallo scrivente Servizio.

La Ditta richiedente è inoltre obbligata a ripristinare a propria ed esclusiva cura e spesa, ogni eventuale danno provocato alla sede stradale e/o alle sue pertinenze, imputabile ai transiti eccezionali in oggetto.

Il presente Nulla Osta per trasporto eccezionale è revocabile dal Corpo di Polizia Locale e/o dall'ufficio tecnico competente in ogni momento a insindacabile giudizio dell'Amministrazione.

Restando a disposizione per ulteriori chiarimenti si porgono distinti saluti.

Allegati:

- Prescrizioni Generali

Servizio Mobilità e Viabilità
Il Responsabile U.O. Viabilità

Ing. Valerio Binzoni

(documento firmato digitalmente ai sensi del D. Lgs. 82/2005 e s.m.i.)

Il Dirigente del Servizio Mobilità e Viabilità

Ing. Corrado Guerrini

(documento firmato digitalmente ai sensi del D. Lgs. 82/2005 e s.m.i.)



COMUNE DI RAVENNA

P.IVA 00354730392 – www.comune.ra.it

AREA INFRASTRUTTURE CIVILI

Servizio Mobilità e Viabilità

Viale E. Berlinguer, 58 - 48124 Ravenna – Italy

Tel. 0544 – 482507. fax 0544 – 546024.

Pec: mobilita.comune.ravenna@legalmail.it

OGGETTO: NULLA OSTA PER TRASPORTO ECCEZIONALE – PRESCRIZIONI GENERALI

- **LA DITTA, SUBORDINATAMENTE ALL'ACQUISIZIONE DELL'AUTORIZZAZIONE, DOVRÀ COMUNICARE, A MEZZO FAX/MAIL A TUTTI I RIFERIMENTI SOTTORIPORTATI, CON UN ANTICIPO DI ALMENO 24 ORE LAVORATIVE, LA DATA E L'ORARIO PRESUNTO DEL TRANSITO E DI ESECUZIONE DEGLI EVENTUALI INTERVENTI DI SMONTAGGIO E RIMONTAGGIO DI STRUTTURE A PORTALE, IMPIANTI SEGNALETICI, IMPIANTI SEMAFORICI E IMPIANTI CON PANNELLO A MESSAGGIO VARIABILE, ALLEGANDO ALLA COMUNICAZIONE L'AUTORIZZAZIONE RILASCIATA E IL NULLA OSTA RILASCIATO DAL COMUNE DI RAVENNA – SERVIZIO MOBILITA' E VIABILITA' (numeri e indirizzi a cui inviare comunicazione FAX: 0544 546024, 0544 201389, 0535 616232; PEC/MAIL: mobilita.comune.ravenna@legalmail.it - strade.comune.ravenna@legalmail.it segnalazioni@systema.ra.it - ccenter@cpl.it)**
- **LA DITTA DOVRA' PRECEDENTEMENTE VERIFICARE LA TRANSITABILITA' DEL PERCORSO;**
- gli interventi che dovessero rendersi necessari, al fine di consentire il transito dei veicoli e trasporti eccezionali, su strutture a portale (portali segnaletici), nonché su ogni impianto segnaletico, dovranno essere precedentemente concordati con **Sistema 4 Società Consortile a R.L.** (numero verde: 800 978483 – tel.: 0544 201552 - fax: 0544 201389 – e-mail: segnalazioni@systema.ra.it), in qualità di Assuntore del "Contratto di global service manutentivo del patrimonio stradale del Comune di Ravenna (periodo 2023-2025)", ed eseguiti immediatamente prima del transito, per quanto riguarda la fase di smontaggio e immediatamente dopo il transito per quanto riguarda la fase di rimontaggio;
- gli interventi che dovessero rendersi necessari, al fine di consentire il transito dei veicoli e trasporti eccezionali, su impianti semaforici e impianti con pannello a messaggio variabile dovranno essere precedentemente concordati con la **CPL Concordia Soc. Coop** (numero verde: 800 292458 – fax: 0535 616232 – e-mail: ccenter@cpl.it), in qualità di concessionaria della "Concessione del servizio globale di gestione degli impianti di illuminazione pubblica Semaforici e tecnologici" eseguiti a perfetta regola d'arte secondo le specifiche norme di legge e dovrà comunque essere garantita la piena funzionalità degli impianti semaforici con la sola esclusione delle singole lanterne poste in corrispondenza dei pannelli da rimuovere;
- per gli interventi, relativi al temporaneo smontaggio di strutture a portale (portali segnaletici), la ditta autorizzata dovrà presentare, al **Servizio Strade**, in qualità di Servizio preposto alla verifica della stabilità di tali manufatti [tel. 0544 482633 – pec: strade.comune.ravenna@legalmail.it] e a **Sistema 4 Società Consortile a R.L.**, entro 2 giorni, naturali e consecutivi, dalla data di avvenuto smontaggio/rimontaggio, dichiarazione di idoneità statica sottoscritta da tecnico abilitato all'esercizio della professione;
- i nuovi sistemi di ancoraggio e smontaggio degli impianti segnaletici dovranno essere correttamente posati e adeguatamente fissati alla pavimentazione stradale in modo da garantire il corretto posizionamento e la

- verticalità del segnale stradale e la completa stabilità dell'impianto tenendo conto della natura del terreno e della spinta del vento e comunque dovranno essere precedentemente concordati con **Sistema 4 Società Consortile a R.L.** (numero verde: 800 978483 – tel.: 0544 201552 - fax: 0544 201389 – e-mail: segnalazioni@sistema.ra.it);
- la rimozione dei sostegni, in occasione del passaggio dei trasporti eccezionali, dovrà avvenire nei momenti immediatamente precedenti al transito degli stessi con successiva ricollocazione e fissaggio immediatamente dopo il transito; nell'intervallo di tempo tra lo smontaggio ed il riposizionamento degli impianti segnaletici, gli stessi dovranno essere correttamente accatastati avendo cura di non arrecare pericolo o intralcio alla circolazione veicolare e pedonale;
 - qualora il transito del trasporto eccezionale richieda lo smontaggio degli impianti segnaletici di: "delineatore speciale di ostacolo" (fig.II 472 del D.P.R. 16/12/1992 n.495 - Regolamento di esecuzione e attuazione del nuovo codice della strada), gli stessi dovranno essere temporaneamente sostituiti con idonea segnaletica mobile (fig.II 82/b del D.P.R. 16/12/1992 n.495 - Regolamento di esecuzione e attuazione del nuovo codice della strada) da collocare nelle medesime posizioni o con la presenza di movieri a segnalazione dell'ostacolo presente sulla sede stradale;
 - i manufatti dovranno essere sottoposti a periodica verifica e manutenzione, nel rispetto del progetto approvato a cura e spese del titolare della autorizzazione; la responsabilità penale e civile per eventuali danni arrecati a terzi per la mancata manutenzione dei manufatti o per una non corretta collocazione degli stessi resta del titolare dell'autorizzazione;
 - l'esecuzione di opere non precedentemente concordate o non conformi a quanto richiesto sarà perseguita a termini di legge; ogni modifica da apportare ai manufatti dovrà essere preventivamente concordata; lo smontaggio e rimontaggio, ancorché a carattere temporaneo di strutture a portale (portali segnaletici, impianti semaforici e impianti con pannello a messaggio variabile, ecc...), in posizione difforme da quella di normale esercizio, non sarà autorizzata a condizione che non venga presentata idonea "relazione tecnica – perizia statica" comprovante la stabilità del manufatto nella diversa posizione sottoscritta da tecnico abilitato all'esercizio della professione; il soggetto titolare dell'autorizzazione sarà da ritenersi l'unico e solo responsabile nei confronti di eventuali danni, diretti e/o indiretti, alle cose e/o persone che dovessero verificarsi a causa:
 1. del mancato e/o tardivo rispetto delle prescrizioni;
 2. della non perfetta esecuzione dei lavori di rimozione e ricollocazione degli impianti segnaletici;
 3. della mancata e/o tardiva e/o errata esecuzione di interventi immediati finalizzati ad eliminare le potenziali situazioni di pericolo alla circolazione (carrabile e/o ciclabile e/o pedonale) ed il ripristino dell'area interessata dai lavori concordati e quant'altro inerente la sicurezza stradale in genere;
 4. della mancata e/o incompleta e/o errata delimitazione delle aree di cantiere durante l'esecuzione dei lavori concordati;
 5. della mancata e/o incompleta e/o errata apposizione e manutenzione della regolamentare segnaletica temporanea, anche di preavviso, per il segnalamento dell'esecuzione dei lavori concordati;

Servizio Mobilità e Viabilità

Viale Berlinguer, 58 - 48124 Ravenna - Tel. 0544 - 482507 fax 0544 - 546024 -
pec: mobilita.comune.ravenna@legalmail.it

6. del mancato e/o tardivo e/o errato ripristino della segnaletica stradale verticale e orizzontale preesistente e quant'altro inerente la sicurezza stradale in genere, da eseguirsi in modo immediato al termine dei lavori di ripristino definitivo;
7. di eventuali sinistri che dovessero verificarsi nell'intervallo temporale tra la rimozione e la successiva ricollocazione della segnaletica.

Si comunica, inoltre, che per eventuali proroghe e/o modifiche al percorso e alle dimensioni/portata dei mezzi, la Ditta richiedente dovrà precedentemente richiedere e acquisire nuovo Nulla Osta del Servizio Mobilità e Viabilità.

Si evidenzia inoltre che il Servizio Mobilità e Viabilità, a proprio insindacabile giudizio, potrà richiedere la presentazione di idonea documentazione tecnica, sottoscritta da tecnico abilitato all'esercizio della professione, attestante l'idoneità statica dei manufatti, infrastrutture, opere d'arte, ecc..., insistenti sul percorso oggetto del transito eccezionale richiesto, il tutto in relazione alle caratteristiche dimensionali e di carico del trasporto eccezionale medesimo, al fine di tutelare la pubblica sicurezza e di evitare l'insorgere di situazioni di potenziale pericolo per l'utenza e la circolazione.

La Ditta richiedente è inoltre obbligata a ripristinare a propria ed esclusiva cura e spesa, ogni eventuale danno provocato alla sede stradale e/o alle sue pertinenze, imputabile ai transiti eccezionali in oggetto.

Il presente Nulla Osta per trasporto eccezionale è revocabile dal Corpo di Polizia Locale e/o dall'ufficio tecnico competente in ogni momento a insindacabile giudizio dell'Amministrazione.

Servizio Mobilità e Viabilità

Il Responsabile dell'U.O. Viabilità

Ing. Valerio Binzoni

(Firma autografa omessa ai sensi dell'art.3, c.2, D.Lgs.12/02/1993, n.39)

Il Dirigente del Servizio Mobilità e Viabilità

Ing. Corrado Guerrini

(Firma autografa omessa ai sensi dell'art.3, c.2, D.Lgs.12/02/1993, n.39)

Servizio Mobilità e Viabilità

Viale Berlinguer, 58 - 48124 Ravenna - Tel. 0544 - 482507 fax 0544 - 546024 -
pec: mobilita.comune.ravenna@legalmail.it

DICHIARAZIONE SOSTITUTIVA DELL'ATTO DI NOTORIETA'

(art. 47 D.P.R 28.12.2000, n. 445, e s.m.i.)

(trasporti in conto terzi)

Il sottoscritto Sig. ROBERTO COVERI - nato a MERATE (CO) il 04/04/1973, residente a RONCO BRIANTINO in Via S. FRANCESCO D' ASSISI nr. 52, codice fiscale CVRRRT73D04F133Z - in qualità di procuratore speciale dell'impresa FOMAS S.P.A. - Codice Fiscale 05993760155 e Partita IVA IT12216260153 - con sede a Osnago (LC) in Via Martiri della Liberazione nr. 17 e domicilio fiscale a Milano (MI) in Via Gioberti nr. 1, consapevole delle sanzioni penali richiamate dall'art. 76 del DPR 28.12.2000, n. 445, e s.m.i., in caso di dichiarazioni false o mendaci;

consapevole che, ai sensi dell'art. 7 del DLgs 21.11.2005, n. 286, e s.m.i., l'esecuzione di un trasporto in sovraccarico, violando il limite di massa complessiva massima indicata nell'autorizzazione al trasporto eccezionale, determina la corresponsabilità del committente con il vettore, con l'applicazione, in concorso, delle sanzioni previste dall'art. 10, c. 18, e dall'art. 167, cc. 2 e 11, del DLgs 30.04.1992, n. 285, in ottemperanza e per gli effetti di cui all'art. 47 del DPR 28.12.2000, n. 445, e s.m.i. e all'art. 14, c. 7, punto B), lett. b), del DPR 16.12.1992, n. 495, sotto la propria personale responsabilità,

DICHIARA

- Di essere il committente del trasporto nella qualità di: proprietario o produttore del bene, spedizioniere, altro (specificare)* _____
- che il carico indivisibile affidato all'impresa di autotrasporto per conto di terzi*

TRASPORTI BONANOMI SRL

con sede in **CALCO (LC)**

Via **PRIVATA CALENDONI 10**

iscritta al registro elettronico nazionale delle imprese di trasporto su strada con il n. **M0015754**

titolare di licenza comunitaria numero 00092758

titolare di autorizzazione bilaterale/multilaterale numero _____

consiste di **N. 2 ROTORI**

ha una massa pari a **60,80** tonnellate* e le seguenti dimensioni

Largh. Mt. **2,50** Lungh. Mt. **10,00** Altezza mt. **2,30**

Luogo di carico*: **FOMAS VIA MARTIRI DELLA LIBERAZIONE 17 OSNAGO (LC)**

Luogo di scarico* : **PORTO RAVENNA**

Timbro e firma del legale rappresentante

Data **11/03/2024**

Allegato: Copia doc. identità (tipo, numero, scadenza)

= spuntare e compilare solo i punti pertinenti

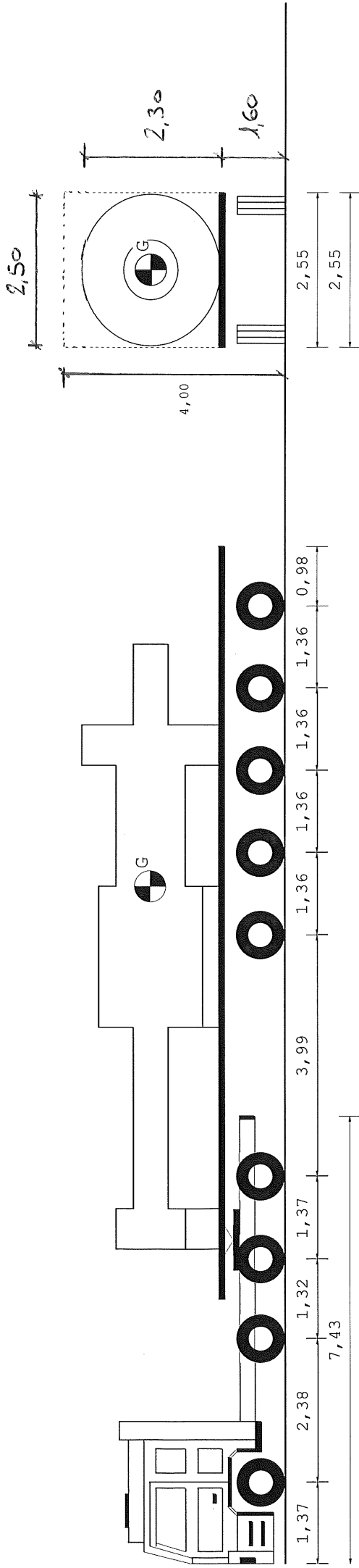

16,85 m

Tipo asse																					
S																					
Ruote asse																					
2																					
Peso a vuoto [t]																					
4,17																					
Peso ammesso [t]																					
9,00																					
Press.spec.terreno [Kg/cm ²]																					
4,67																					
Peso totale asse [t]																					
5,60																					

Dati		Trattore	Semirimorchio
Tara	t	13,000	11,000
Peso Merce	t		61,000
Peso su ralla	t	19,000	
Portata utile	t	27,000	95,000
Peso tot.effett	t	32,000	53,000
Peso max potenz	t	40,000	106,000
Press.pneumat.	bar	8,0	8,0
Sup.Impronta	cm ²	600	600
	Lungh. m	Larg. m	Alt. m
	16,85	2,55	4,00
Conv. Carico		0,35	0,00
Eccedenze		0,00	41,000

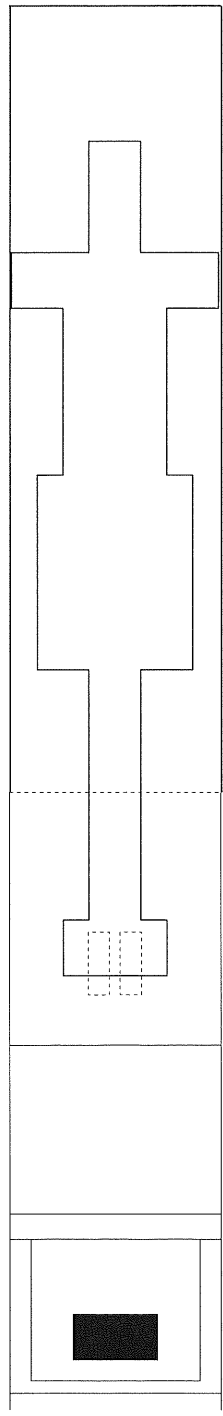

Descrizione carico : N. 1 ROTORE

TRASPORTI BONANOMI S.R.L.
S.p.A. - Via ... - ... - ...

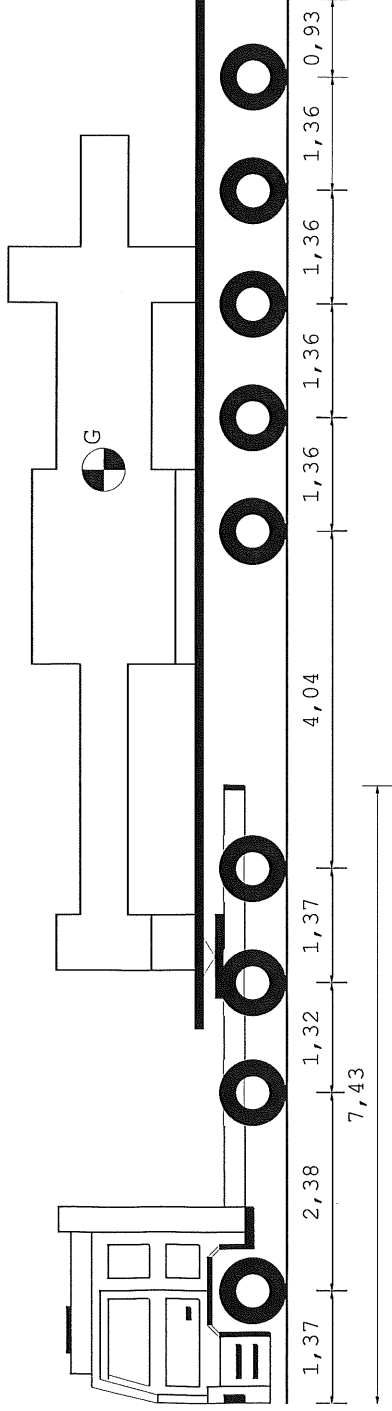
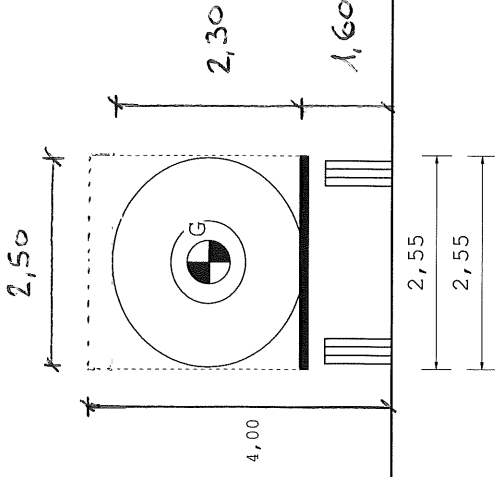

16,85 m

Tipo asse	S	G	G	G	G	G	G
Ruote asse	2	4	4	4	4	4	4
Peso a vuoto [t]	4,17	3,78	3,78	1,62	1,62	1,62	1,62
Peso ammesso [t]	9,00	13,00	13,00	14,20	14,20	14,20	14,20
Press.spec.terreno [Kg/cm ²]	4,67	4,33	4,33	4,42	4,42	4,42	4,42
Peso totale asse [t]	5,60	10,40	10,40	10,60	10,60	10,60	10,60

Dati		Trattore	Semirimorchio
Tara	t	13,000	11,000
Peso Merce	t		61,000
Peso su ralla	t	19,000	
Portata utile	t	27,000	95,000
Peso tot.effett	t	32,000	53,000
Peso max potenz	t	40,000	106,000
Press.pneumat.	bar	8,0	8,0
Sup.Impronta	cm ²	600	600
	Lungh. m	Larg. m	Alt. m
Conv. Carico	16,85	2,55	4,00
Eccedenze	0,35	0,00	0,00
			Peso t
			85,000
			41,000

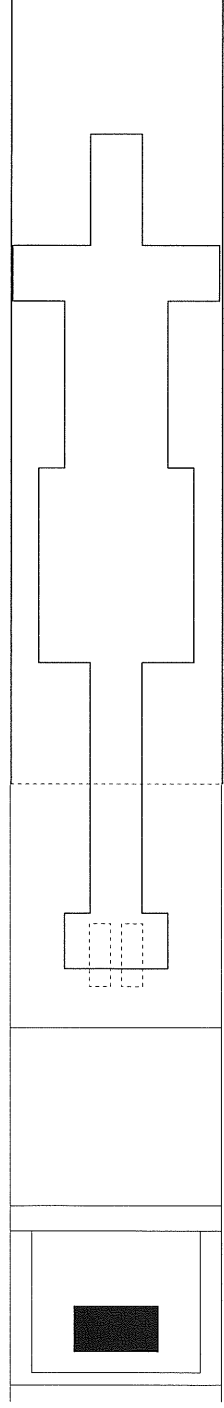

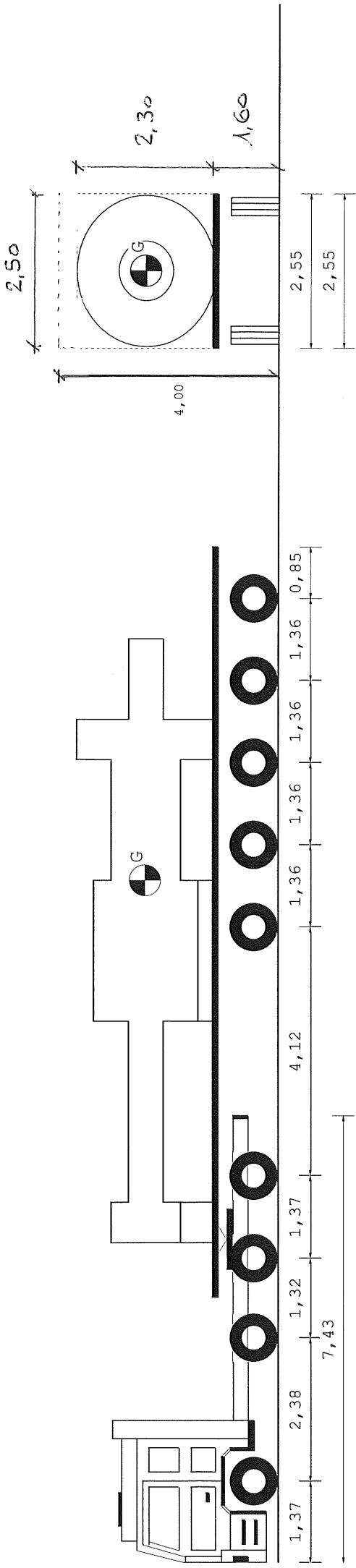

16,85 m

Tipo asse	S	G	G	G	G	G	G
Ruote asse	2	4	4	4	4	4	4
Peso a vuoto [t]	4,18	3,82	3,82	1,60	1,60	1,60	1,60
Peso annesso [t]	9,00	13,00	13,00	14,20	14,20	14,20	14,20
Press.spec.terreno [Kg/cm²]	4,67	4,33	4,33	4,42	4,42	4,42	4,42
Peso totale asse [t]	5,60	10,40	10,40	10,60	10,60	10,60	10,60

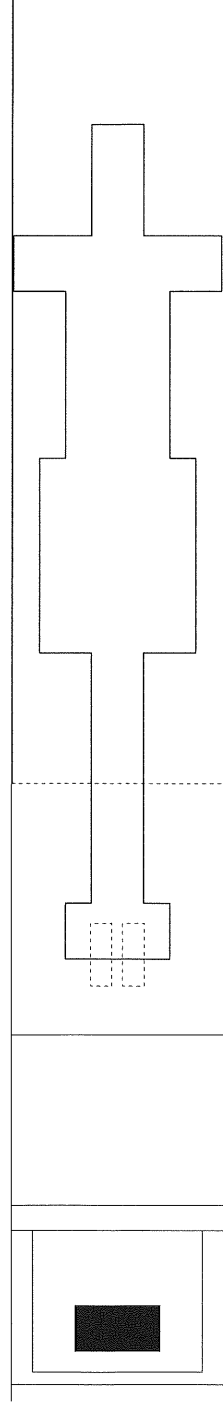

Dati		Trattore		Semirimorchio	
Tara	t	13,000		11,000	
Peso Merce	t			61,000	
Peso su ralla	t	19,000			
Portata utile	t	27,000		95,000	
Peso tot.effett	t	32,000		53,000	
Peso max potenz	t	40,000		106,000	
Press.pneumat.	bar	8,0		8,0	
Sup.Impronta	cm²	600		600	
		Lungh. m	Larg. m	Alt. m	Peso t
Conv. Carico		16,85	2,55	4,00	85,000
Eccedenze		0,35	0,00	0,00	41,000

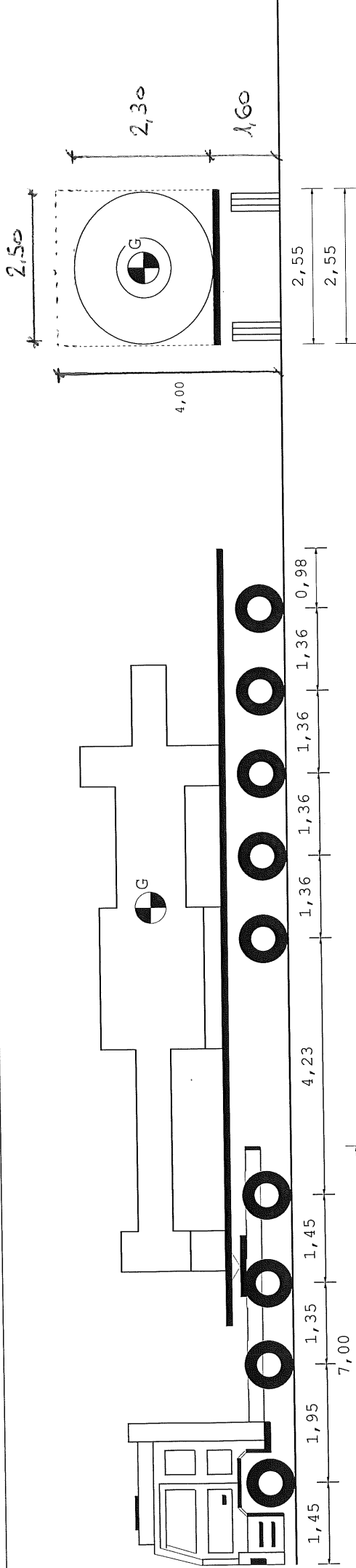

16,85 m

Tipo asse	S	G	G	G	G	G	G	G
Ruote asse	2	4	4	4	4	4	4	4
Peso a vuoto [t]	4,71	3,21	3,21	1,61	1,61	1,61	1,61	1,61
Peso ammesso [t]	8,40	15,60	15,60	14,20	14,20	14,20	14,20	14,20
Press.spec.terreno [Kg/cm ²]	4,61	4,33	4,33	4,41	4,41	4,41	4,41	4,41
Peso totale asse [t]	5,60	10,40	10,40	10,58	10,58	10,58	10,58	10,58

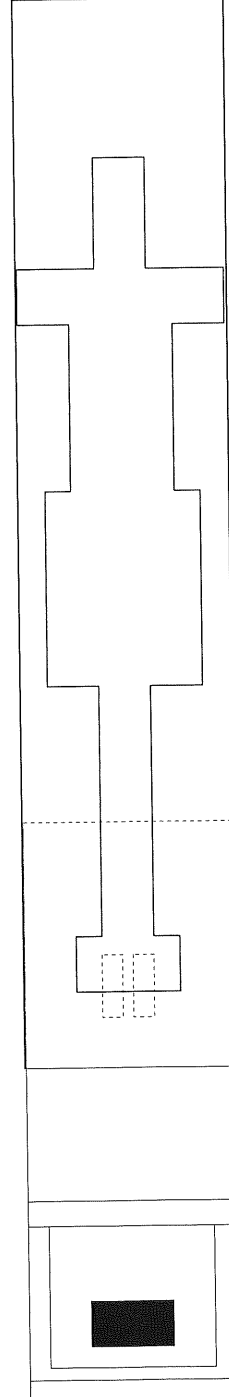

Dati	Trattore	Semirimorchio		
Tara	t 12,400	11,000		
Peso Merce	t	61,000		
Peso su ralla	t	19,600		
Portata utile	t	35,600		
Peso tot.effett	t	32,000		
Peso max potenz	t	48,000		
Press.pneumat.	bar	8,0		
Sup.Impronta	cm ²	600		
	Lungh. m	Larg. m	Alt. m	Peso t
Conv. Carico	16,85	2,55	4,00	84,900
Eccedenze	0,35	0,00	0,00	40,900

Signature
 TRASPORTI BONANOMI SRL
 Via S. Merona - Torino (IT)
 U.S. Amministratore Luigi

Descrizione carico : N. 1 ROTORE

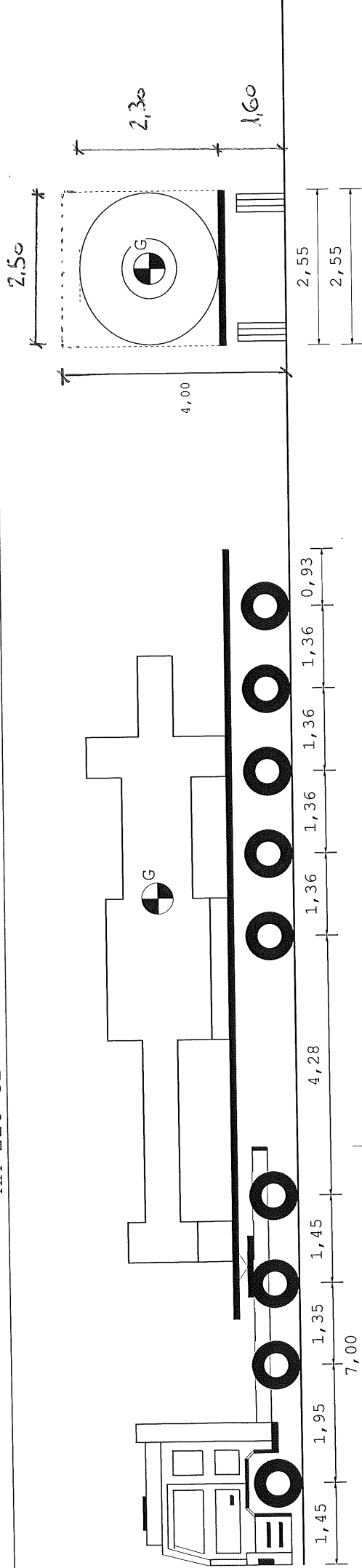

16,85 m									
Tipo asse	S	G	G	G	G	G	G	G	G
Ruote asse	2	4	4	4	4	4	4	4	4
Peso a vuoto [t]	4,72	3,23	3,23	1,60	1,60	1,60	1,60	1,60	1,60
Peso ammasso [t]	8,40	15,60	15,60	14,20	14,20	14,20	14,20	14,20	14,20
Press.spec.terreno [Kg/cm²]	4,61	4,33	4,33	4,41	4,41	4,41	4,41	4,41	4,41
Peso totale asse [t]	5,60	10,40	10,40	10,58	10,58	10,58	10,58	10,58	10,58

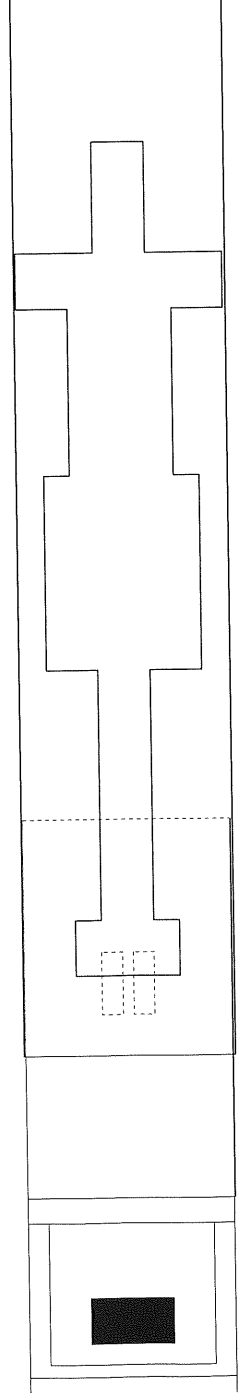

Dati	Trattore	Semirimorchio		
Tara	t 12,400	11,000		
Peso Merce	t 19,600	61,000		
Peso su ralla	t 35,600	95,000		
Portata utile	t 32,000	52,900		
Peso max potenz	t 48,000	106,000		
Press.pneumat.	bar 8,0	8,0		
Sup.Impronta	cm² 600	600		
	Lungh. m	Larg. m	Alt. m	Peso t
Conv. Carico	16,85	2,55	4,00	84,900
Eccedenze	0,35	0,00	0,00	40,900

Descrizione carico : N. 1 ROTORE

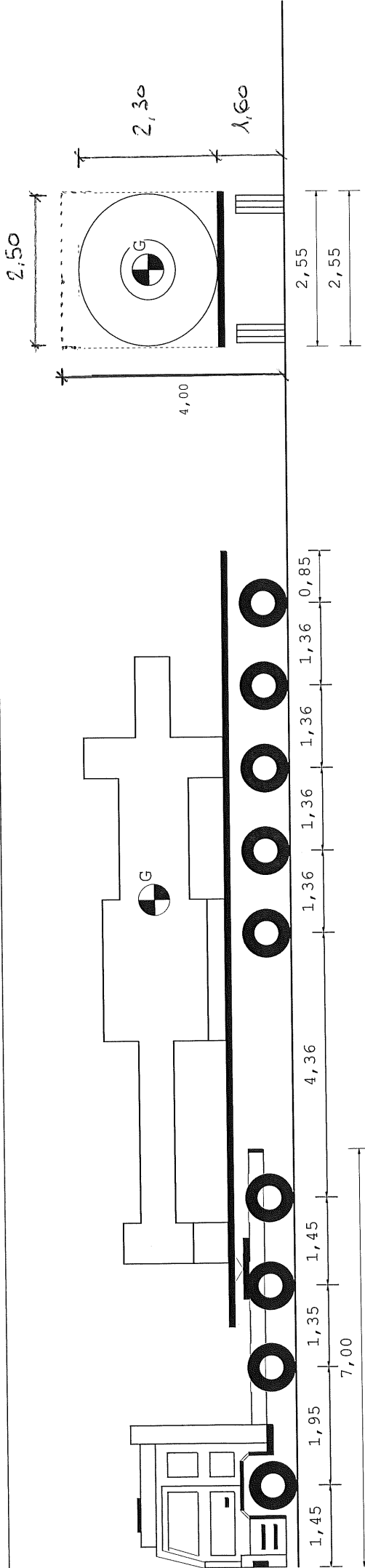

Tipo asse	S	G	G	G	G	G	G
Ruote asse	2	4	4	4	4	4	4
Peso a vuoto [t]	4,72	3,26	3,26	1,59	1,59	1,59	1,59
Peso ammesso [t]	8,40	15,60	15,60	14,20	14,20	14,20	14,20
Press.spec.terreno [Kg/cm ²]	4,61	4,33	4,33	4,41	4,41	4,41	4,41
Peso totale asse [t]	5,60	10,40	10,40	10,58	10,58	10,58	10,58

Dati		Trattore	Semirimorchio
Tara	t	12,400	11,000
Peso Merce	t		61,000
Peso su ralla	t	19,600	
Portata utile	t	35,600	95,000
Peso tot.effett	t	32,000	52,900
Peso max potenz	t	48,000	106,000
Press.pneumat.	bar	8,0	8,0
Sup.Impronta	cm ²	600	600
	Lungh. m	Larg. m	Alt. m
Conv. Carico	16,85	2,55	4,00
Eccedenze	0,35	0,00	0,00
			Peso t
			84,900
			40,900

