



Autorizzazione 795/2024/S del 26/02/2024 14:34

Codice Pratica: **795/2024/S**

Nuova domanda

Integrazione pratica 795/2024

Imposta di bollo
assolta in modo
virtuale. Aut. Agenzia
delle Entrate - Dir.
Prov. di Modena - Uff.
Terr. di Modena n.
15224 del 04/03/2015

MATECO SPA

VIA PAPA GIOVANNI XXIII N. 42

20090 RODANO (MI)

Tel: 03311910205

Mail: n.daria@mateco.it

PEC: matecosrl@arubapec.it

**AREA TECNICA - SERVIZIO PROGRAMMAZIONE URBANISTICA, SCOLASTICA E TRASPORTI -
U.O. TRASPORTI E CONCESSIONI**

Visto il D.Lgs. n. 285/92 e s.m.i. e il D.P.R. n. 495/92 e s.m.i.

In esecuzione della L.R. n. 13/2015.

Richiamato quanto disposto relativamente alle competenze dei Dirigenti dall'art. 107 del D.Lgs 18 Agosto 2000, n. 267 e s.m.i. e dallo Statuto e Regolamento di Organizzazione dell'Ente.

Vista la domanda pervenuta in data **06/02/2024** assunta al P.G. **3806/2024** dalla Ditta **MATECO SPA** con sede in **VIA PAPA GIOVANNI XXIII N. 42 - 20090 RODANO (MI)** P.I./C.F. **03640550152**.

Visto il nulla osta rilasciato dagli Enti proprietari delle strade interessate al transito.

AUTORIZZA

la Ditta in indirizzo ad effettuare il seguente transito eccezionale:

Il veicolo utilizzato è MOTRICE/TRATTORE:

MARCA E TIPO **MAN** N° DI TARGA **FF010YS** ASSI **4**

con traino di RIMORCHIO/SEMIRIMORCHIO:

MARCA E TIPO **BERTOJA** N° DI TARGA **AE25174** ASSI **4**

Caratteristiche massime veicolo o complesso di veicoli A CARICO:

larghezza m	2,550	lunghezza m	22,500	altezza m	4,000	MASSA compl. t:	83,420
sporg. ant. m	0,000	sporg. post. m	0,000				

Motrici Riserva: **FE039AG, FP917EX, FZ331VV, GP017LC, GP018LC**

MATERIALE TRASPORTATO: 1 TRASFORMATORE

L'indennizzo **analitico** per la maggiore usura della strada, di euro 45.00, è versato a **questo Ente**, secondo le modalità di calcolo indicate ai cc. 1 e 3 dell'art. 18 del D.P.R. n. 495/92 e s.m.i.

La presente autorizzazione è valida per il periodo dal **08/03/2024** al **07/09/2024** e per **N. 3 VIAGGI** e può essere revocata o sospesa in qualsiasi momento qualora obiettive esigenze di sicurezza del transito lo richiedano.

Il transito deve essere effettuato sul seguente percorso o elenco stradale autorizzato:

Partenza: DA USCITA AUT.LE A/1 MODENA NORD

Comune di MODENA (MO)

RACCORDO AUTOSTRADALE - DA USCITA AUT.LE A/1 MODENA NORD AD INN.TO SS 724 - TANGENZIALE NORD DI MODENA E DIRAMAZIONE PER SASSUOLO

Comune di FIORANO MODENESE (MO)

VIA PEDEMONTANA TRATTO COMUNALE - DA DISINNESTO SS724 - TANGENZIALE NORD DI MODENA E DIRAMAZIONE PER SASSUOLO A INNESTO SP.467

Provincia di Modena

SP 467 - DA DIS.TO STRADE COMUNALI DI FIORANO INN.TO S.C. MARANELLO

MARANELLO PATRIMONIO SRL (MO)

ROT. ALBORETO, VIA ALBORETO, ROTATORIA GRIZZAGA, VIA E. FERRARI - DA DIS.TO SP 467 ALLA FERRARI SPA

Arrivo: MARANELLO VIA E. FERRARI

Questo provvedimento di autorizzazione non comprende le strade provinciali richieste che alla data dell' 8 Aprile 2021 risultano trasferite ad ANAS SpA. Tali strade, devono essere integrate con una nuova autorizzazione da richiedere ai competenti uffici di ANAS Spa.

La presente autorizzazione è concessa alle seguenti condizioni:

Il veicolo/complesso veicolare deve essere segnalato come previsto dalla normativa vigente. Durante il transito in condizione di eccezionalità è obbligatorio l'uso contemporaneo delle luci di posizione, dei proiettori anabbaglianti e dei dispositivi supplementari di segnalazione visiva a luce lampeggiante gialla o arancione.

La velocità del veicolo/complesso veicolare non deve superare i limiti massimi indicati dal D.Lgs. n. 285/92 e s.m.i. e dalla Carta di circolazione nonché quelli, se diversi, fissati dagli Enti proprietari delle strade. La velocità deve essere ulteriormente ridotta nei tratti di strada a visibilità limitata, nelle curve e quando ricorrono le condizioni indicate dall'art. 141 del D.Lgs. n. 285/92 e s.m.i.

Il transito può essere effettuato **nelle ore diurne e notturne**.

Il transito deve rispettare le seguenti **PRESCRIZIONI SULL'ORARIO**:

PROVINCIA DI MODENA: E' PRESCRITTO CHE IL TRANSITO DEL VEICOLO ECCEZIONALE AVVENGA AL DI FUORI DEGLI ORARI DI MASSIMO FLUSSO DEL TRAFFICO PER EVITARE INTRALCI ALLA CIRCOLAZIONE

La presente autorizzazione non esime dal possesso dei regolari documenti di circolazione rilasciati dal competente Ufficio locale della Motorizzazione Civile.

Durante il transito devono essere osservati gli obblighi e le limitazioni localmente imposti e risultanti dalla segnaletica stradale e dalle disposizioni in vigore. L'autorizzazione non è valida nei giorni e periodi indicati annualmente da apposite disposizioni ministeriali e relativi decreti prefettizi. In caso di neve, ghiaccio, nebbia o visibilità di norma inferiore a m. 70 (settanta), il veicolo dev'essere tempestivamente allontanato dalla sede stradale e condotto alla più vicina area disponibile.

Il conducente deve essere munito del presente documento da esibire a richiesta del personale cui all'art. 12 del D.Lgs. n. 285/92 e s.m.i.

Il veicolo/complesso può circolare **SENZA SCORTA TECNICA**.

E' ammessa la facoltà di ridurre, anche congiuntamente, le dimensioni o la massa degli elementi oggetto del trasporto o il loro posizionamento o il loro numero, a condizione che permangano le condizioni che impongono la scorta, ove è prescritta. Inoltre, deve essere garantito il rispetto, in qualunque condizione di carico, delle prescrizioni di cui all'art. 16 del D.P.R. n. 495/92 e s.m.i. e deve rimanere inalterata la natura del materiale e la tipologia degli elementi. Resta fermo l'indennizzo per la maggiore usura della strada già corrisposto ai sensi dell'art. 18 del D.P.R. n. 495/92.

Il transito sulle strade autorizzate deve effettuarsi evitando le ore di maggiore punta del traffico del mattino e del pomeriggio.

E' vietata la circolazione e la sosta sulle banchine stradali e in aree esterne alla carreggiata.

La validità della presente è subordinata al rispetto delle prescrizioni previste nell'autorizzazione del gestore della rete ferroviaria, qualora il veicolo o trasporto eccezionale abbia un'altezza superiore a 4,30 metri e attraversi linee ferroviarie elettrificate.

La Ditta è obbligata a risarcire per intero i danni eventualmente arrecati al Demanio stradale su semplice presentazione da parte di questo Ente, del conto spese per le riparazioni.

Resta a carico della Ditta ogni responsabilità per danni arrecati a sé, a terzi, o cose per effetto della presente autorizzazione, rimanendo sempre questo Ente rilevato ed indenne.

Ogni spesa relativa alla presente autorizzazione, dipendente sia da accertamenti istruttori eccezionali che dalle prescrizioni in essa contenute, è a carico della Ditta.

La Ditta deve verificare l'agibilità del percorso con un giorno di anticipo rispetto alla data in cui sarà effettuato ogni singolo transito.

Gli Organi preposti al controllo devono verificare sia il rispetto delle prescrizioni ivi contenute e sia, quando dovuto, se le origini e le destinazioni finali dei relativi percorsi (o tratte) sono quelle autorizzate. Questo Ente, resta peraltro in attesa di conoscere quanto accertato per l'adozione dei necessari provvedimenti da adottarsi sull'autorizzazione concessa.

La Ditta prima di effettuare ogni viaggio, qualora sia dovuto l'indennizzo d'usura, deve comunicare l'ora e il giorno di effettuazione dello stesso. Tale comunicazione deve effettuarsi, in forma digitale, all'Ente che ha rilasciato l'autorizzazione.

Per l'utilizzo dei veicoli di riserva, prima dell'inizio del viaggio, qualora sia dovuto l'indennizzo d'usura, la Ditta deve comunicare i numeri delle targhe del veicolo o del complesso di veicoli da utilizzare per il trasporto all'Ente che ha rilasciato l'autorizzazione. La comunicazione sostituisce quella di inizio viaggio e deve essere effettuata, in forma digitale, anche dalla ditta che esegue la scorta o dal capo-scorta, se presenti.

L'utilizzazione dei veicoli locati o comodati senza conducente per il trasporto merci su strada per conto terzi, sia nelle relazioni di traffico nazionale che internazionale, deve rispettare quanto disposto dalle vigenti direttive comunitarie e dai decreti di attuazione in materia, nonché dall'articolo 84 del D.Lgs. n. 285/92.

Per l'utilizzazione di veicoli locati senza conducente ovvero in comodato d'uso gratuito, deve trovarsi a bordo del veicolo la probante documentazione richiesta dalle norme vigenti in materia e tra questa, in particolare, quella attestante sia la disponibilità d'uso del veicolo stesso che il rapporto di lavoro del conducente.

L'utilizzo di veicoli di riserva trainanti che trainati, combinati anche in modo incrociato, è sempre subordinato alla condizione di provata abbinabilità, ai sensi dell'art. 219, c. 3, del D.P.R. n. 495/92.

PRESCRIZIONI PARTICOLARI:

Parere PROVINCIA DI MODENA - U.O. LAVORI SPECIALI STRADE (del 21/02/2024):
in corrispondenza dei seguenti ponti e manufatti di proprietà provinciale:

16) SP467 – ponte sul Torrente Fossa – loc. Fiorano

dovranno essere rispettate le seguenti prescrizioni:

- a) la velocità transitoria sia costante e non superiore a 10 km/h
- b) non sono ammessi cambi di direzione, soste, deviazioni, inversioni
- c) la traiettoria del mezzo dovrà essere in asse con l'impalcato
- d) il transito dovrà essere isolato con sospensione temporanea della circolazione: non è ammesso altro transito veicolare durante l'attraversamento del ponte
- e) **OBBLIGO DI SCORTA TECNICA** per consentire il rispetto delle prescrizioni di cui ai punti c), d),

La scorta tecnica deve osservare le disposizioni contenute nel D.Lgs. n. 285/92 e s.m.i. (Nuovo Codice della Strada), nel D.P.R. n. 495/92 e s.m.i. (Regolamento di esecuzione del Nuovo Codice della Strada) e nel D.M. 18.07.1997 e s.m.i. (Disciplinare per le scorte tecniche ai veicoli eccezionali ed ai trasporti in condizioni di eccezionalità) ed in particolare, deve rispettare le modalità indicate dal Ministero dell'Interno. Altresì, il personale di scorta tecnica abilitato

deve mettere in atto tutti gli interventi di segnalazione, pilotaggio e regolazione del traffico per rendere sicure sia le manovre del veicolo/complesso eccezionale che la circolazione degli altri veicoli presenti sulla strada, istituendo, qualora necessario, anche il senso unico alternato o la temporanea chiusura della strada (o tratto di essa). Il capo-scorta, quando dovuto, deve comunicare il movimento e le soste dei carichi eccezionali al Centro Operativo Compartmentale di Polizia Stradale territorialmente competente.

NOTA 1 - SI FA PRESENTE CHE NEL CORSO DELL'ANNO IN CORSO VERRANNO EFFETTUATI CONTROLLI A CAMPIONE PER LA VERIFICA DEL RISPETTO DELLE PRESCRIZIONI PER IL TRANSITO SUI PONTI CHE VERRANNO SANZIONATE AI SENSI DELL'ART. 10 del Codice della Strada, commi 18, 19, 24 e 25.

NOTA 2 – CHIEDIAMO OBBLIGATORIAMENTE DI SEGNALARE IL PASSAGGIO DELL'AUTOMEZZO VIA MAIL ferrari.ERICA@provincia.modena.it, e a poliziaprovinciale@provincia.modena.it con data , ora di transito e percorso scelto, con un anticipo di tre giorni.

Nullaosta Comune di FIORANO MODENESE (prot. 4195/2024 del 07/02/2024):

Obbligo per il giorno precedente il transito, la verifica dell'agibilità del percorso. Comunicare con congruo anticipo (via fax al n. 0536/832819 - Email: pmunicipale@comune.fiorano-modenese.mo.it) al comando di Polizia Locale data e ora del transito sul territorio comunale.

Nullaosta Comune di MODENA (prot. 4157/2024 del 07/02/2024):

NON E' PRESCRITTA LA SCORTA TECNICA MA E' PRESCRITTA LA VERIFICA DELL'ALTEZZA DEI MANUFATTI QUALI PONTI,CAVALCAVIA,CAVALCAFERROVIE,SOTTOPASSI , CHE DALLA PAVIMENTAZIONE FINITA FINO ALL'INTRADOSSO DELLE OPERE D'ARTE, TALE ALTEZZA DEVE AVERE UN MARGINE DI ALMENO 20 CM IN PIU' RISPETTO ALL'ALTEZZA REALE RILEVATA. LA DITTA RICHIEDENTE DOVRA' COMUNICARE TRAMITE FAX N.059 2033740 AL COMANDO POLIZIA LOCALE DI MODENA DATA E ORA DEL TRANSITO CON ALMENO 2G.G. DI ANTICIPO.E' PRESCRITTO CHE IL TRANSITO DEL VEICOLO ECCEZIONALE O MEZZO D'OPERA AVVENGA AL DI FUORI DEGLI ORARI DI MASSIMO FLUSSO DEL TRAFFICO PER EVITARE DISAGI/INTRALCIO ALLA CIRCOLAZIONE STRADALE.INOLTRE DOVRA' ESSERE VERIFICATO PREVENTIVAMENTE LA LARGHEZZA DELLA CARREGGIATA ED I RAGGI DI CURVATURA CHE IL TRASPORTO ECCEZIONALE O IL MEZZO D'OPERA DOVRA' EFFETTUARE SUL PERCORSO RICHIESTO

Nullaosta MARANELLO PATRIMONIO SRL (prot. 4332/2024 del 08/02/2024):

alle seguenti condizioni:

- la ditta dovrà verificare l'agibilità del percorso il giorno precedente al transito ed assicurarsi che nelle strade interessate al transito non vi siano in corso lavori di manutenzione stradale o lavori dovuti a rifacimento di sottoservizi;
- la data e l'ora del transito, dovranno essere comunicate con congruo anticipo al Comando di Polizia Municipale di Maranello (tel.0536.240024) e al Servizio Manutenzione della società Maranello Patrimonio s.r.l. (tel.0536.240053);
- i trasporti in oggetto, nelle strade comunali e/o di competenza comunale, sono consentiti SENZA OBBLIGO di scorta tecnica

PROVINCIA DI MODENA: OBBLIGO DI VERIFICA DELL'AGIBILITÀ DEL PERCORSO DA EFFETTUARSI IL GIORNO PRECEDENTE AL TRANSITO PER EVITARE EVENTUALI INCONVENIENTI CHE SI DOVESSERO PRESENTARE CON L'ECCEZIONALITÀ. LA DITTA DOVRA` SEMPRE VERIFICARE SULL'INTERO PERCORSO AUTORIZZATO IL RISPETTO DEI FRANCHI DI SICUREZZA PREVISTI DAL C.D.S. DALL'INTRADOSSO DELLE OPERE D'ARTE E DALLE LINEE ELETTRICHE. E' PRESCRITTO CHE IL TRANSITO DEL VEICOLO ECCEZIONALE AVVENGA AL DI FUORI DEGLI ORARI DI MASSIMO FLUSSO DEL TRAFFICO PER EVITARE INTRALCI ALLA CIRCOLAZIONE

Il retro di questa pagina è annullato e non utilizzato (bianco)

Avverso il presente provvedimento è esperibile **ricorso al competente TAR regionale** nel termine di **60 gg**, o in alternativa ricorso straordinario al **Capo di Stato** nel termine di **120 gg**, entrambi decorrenti dalla data comunicazione dell'atto.

MODENA 26/02/2024 14:34

**IL FUNZIONARIO P.O.
Pacchioni Maria Teresa**

Documento firmato digitalmente ai sensi del D.Lgs. 82/2005 "CAD"

Documento prodotto e conservato in originale informatico e firmato digitalmente ai sensi dell'art. 20 del Codice dell'Amministrazione Digitale nella data risultante dai dati della sottoscrizione digitale. L'eventuale stampa del documento costituisce **copia analogica** sottoscritta con firma a mezzo stampa predisposta secondo l'articolo 3 del D.lgs 12 dicembre 1993, n. 39 e l'articolo 3bis, comma 4bis del Codice dell'amministrazione digitale. L'originale di questo documento è consultabile all'indirizzo:

<https://teonline.regione.emilia-romagna.it/WAMswf40/LinkTE.ashx?pdoc=7aa2106d-dc48-4106-a283-fd917cced3ff-6>



Il retro di questa pagina è annullato e non utilizzato (bianco)

DICHIARAZIONE SOSTITUTIVA DELL'ATTO DI NOTORIETA'
(art. 47 D.P.R. 28.12.2000, N. 445, e s.m.i.)

Il/La sottoscritto/a, MASSETTI MORENO

Nato a ROVATO (BS) il 03/02/1968

residente a GATTATICO in Via O. LIZZADRI 17 Codice fiscale MSSMRN68B03H598D

In qualità di rappresentante legale dell'impresa FAGIOLI SPA

Codice fiscale/P.Iva, 00674300355 con sede in SANT'ILARIO D'ENZA Via G.B. FERRARIS 13

Consapevole delle sanzioni penali richiamate dall'art. 76 del DPR 28.12.2000, n. 445, e s.m.i., in caso di dichiarazioni false o mendaci;

Consapevole che, ai sensi dell'art. 7 del DLgs 21.11.2005, n. 286, e s.m.i., l'esecuzione di un trasporto in sovraccarico, violando la massa complessiva massima indicata nell'autorizzazione al trasporto eccezionale, determina la corresponsabilità del committente con il vettore, con l'applicazione, in concorso, delle sanzioni previste dall'art. 10, c. 18, e dall'art. 167, cc. 2 e 11, del DLgs 30.04.1992, n. 285, in ottemperanza e per gli effetti di cui all'art. 47 del DPR 28.12.2000, n. 445, e s.m.i., e all'art. 14, c. 7, punto B), lett. b), del DPR 16.12.1992, n. 495, sotto la propria personale responsabilità,

DICHIARA

- Di essere il committente del trasporto nella qualità di: proprietario o produttore del bene,
- spedizioniere, altro (specificare) *

Che il carico indivisibile affidato all'impresa :

MATECO SPA con sede in RODANO MILLEPINI (MI) Via PAPA GIOVANNI XXIII, 42

iscritta al registro elettronico nazionale delle imprese di trasporto su strada con il n. M0028390

titolare di licenza comunitaria numero 75034

consiste di no. 1 trasformatore matr. 68031 come segue:

Massa pari a 50.00 tonnellate, Largh. (m) 2.40 Lungh. (m) 6.30 Altezza (m) 3.40

•Luogo di carico* Tamini Trasformatori SRL – via Gasdotto 6 – 36078 VALDAGNO (VI)

•Luogo di scarico* TERNA ENERGY SOLUTION SRL C/O CANTIERE PRESSO FERRARI SPA
MARANELLO (MO)

Data 22/12/2023

Si dichiara inoltre che la Soc. FAGIOLI SPA ha ricevuto a sua volta incarico di trasporto dalla società TAMINI TRASFORMATORE SRL nella persona del delegato rappresentante Sig. RAIMONDI FABIO in qualità di proprietari/costruttori della merce e di cui alleghiamo dichiarazione di Atto notorio ricevuto. Si precisa anche che ai sensi della circ. Minist. N. 3756 del 27/07/15 Punto 3.1 al fine di richiedere conferma circa la tipologia, la massa e le dimensioni del materiale da trasportare si potrà contattare il sig. RAIMONDI FABIO – 02.982051 – info@tamini.it

FAGIOLI S.p.A.
Operations & Heavy Transport Director
Moreno Masetti

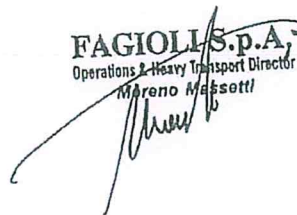

NS. RIF. 23EN396 _ MANDATO _ 30/11/2023

DICHIARAZIONE SOSTITUTIVA DELL'ATTO DI NOTORIETÀ
(Art. 47 D.P.R. 28 dicembre 2000, n. 445, e s.m.i.)

IL SOTTOSCRITTO RAIMONDI FABIO
NATO A CASTELLANZA (VA) IL 07/07/1969
RESIDENTE A CANEGRATE (MI)
l.go VIA FRATELLI BANDIERA N.68
codice fiscale RMNFGV69L07C139W

In qualità di **COO** della **TAMINI TRASFORMATORE S.R.L**
Codice Fiscale / P.IVA : **00891770158 / IT 00891770158** con sede in **Legnano (MI)**
Viale Cadorna, 56/A CAP. 20025

consapevoli delle sanzioni penali richiamate dall'art. 76 del DPR 28.12.2000, n.445 e s.m.i., in caso di dichiarazioni mendaci;
Consapevole che ai sensi dall'art.7 del DLgs 21.11.2005, n.286, e s.m.i., l'esecuzione di un trasporto in sovraccarico, violando la massa complessiva massima indicata nell'autorizzazione al trasporto eccezionale, determina corresponsabilità del committente con il vettore, con l'applicazione in concorso delle sanzioni previste dall'art. 10, c.18, e dall'art.167, cc. 2 e 11, del Dlgs 30.04.1992, n.285, in ottemperanza e per gli effetti di cui all'art.47 del DPR 28.12.2000, n.445, e s.m.i, e all'art.14, c.7, punto B), lett. b), del DPR 16.12.1992, n. 495, sotto la propria personale responsabilità,

DICHIARA

Di essere il committente del trasporto nella qualità di : **PRODUTTORE**
Che il carico indivisibile affidato all'impresa di autotrasporto **FAGIOLI S.P.A.**
con sede in **S. Ilario d'Enza (RE)** via **G.Ferraris, 13** CAP **42049**
iscritta all'Albo degli autotrasportatori di cose per conto terzi con il numero **RE 4502860K**
iscritta al registro elettronico nazionale con il numero **M0046570**
titolare di licenza comunitaria numero **00071079**
titolare di autorizzazione al trasporto internazionale numero /
consiste in :

TIPOLOGIA N. 1 (UNO) TRASFORMATORE- NS JOB 23EN396/ MATRICOLA: 68031

DIMENSIONI (MM) 6300 X 2400 X H.3400 MM ed avente una massa pari a **50000 KG**

IN PARTENZA DALLA TAMINI TRASFORMATORE S.R.L. VIA GASDOTTO 6, 36078 VALDAGNO (VI) - ITALY

DESTINATO ALLA SPETT.LE TERNA ENERGY SOLUTION SRL C/O CANTIERE PRESSO FERRARI S.P.A. MARANELLO (MO).

LEGNANO 30/11/2023

Il Dichiarante

TAMINI TRASFORMATORE S.R.L

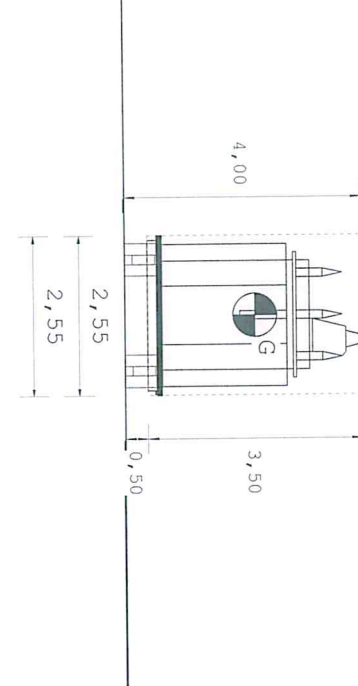
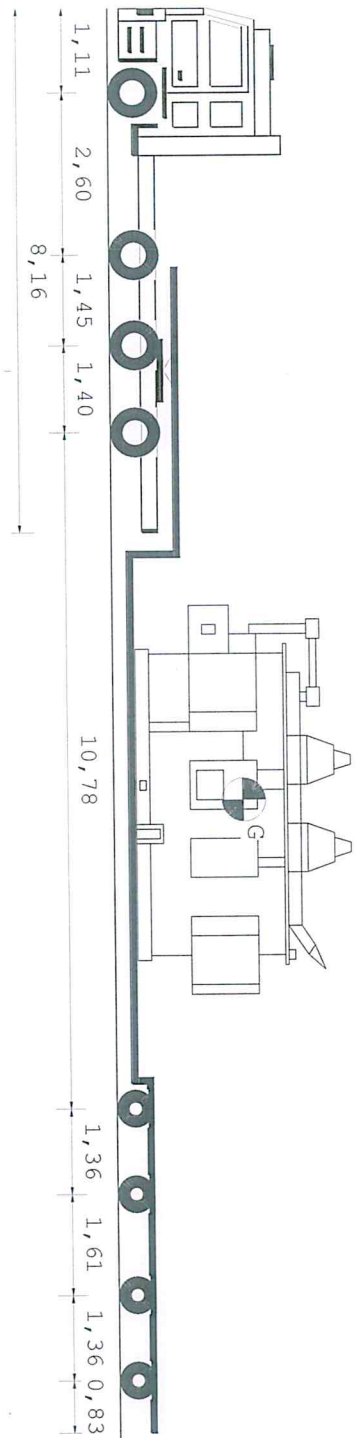

Tipo asse S TSG TSG
 Ruote asse 2 4 4
 Peso a vuoto [t] 5,22 5,81 5,81
 Peso ammesso [t] 9,00 8,00 15,30 15,30
 Press.spec.terreno [Kg/cm²] 5,54 5,61 5,61
 Peso totale asse [t] 6,65 12,35 12,35

C4V C4V C4V C4V
 4 4 4 4
 2,84 2,84 2,84 2,84
 11,80 11,80 11,80 11,80
 6,31 6,31 6,31 6,30
 11,36 11,36 11,36 11,34

Dati	Trattore	Semirimorchio
Tara	t 14,700	18,720
Peso Merce	t	50,000
Peso su ralla	t 23,300	
Portata utile	t 30,300	63,470
Peso tot.effett	t 38,000	45,420
Peso max potenz	t 45,000	82,190
Press.pneumat.	bar 8,0	8,0
Sup.Impronta	cm ² 550	450
Conv. Carico	Lungh. m 22,50	Larg. m 2,55
Eccedenze	Alt. m 4,00	Peso t 83,420
	6,00	0,00
	0,00	0,00
		39,420

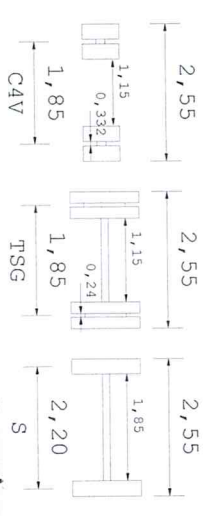
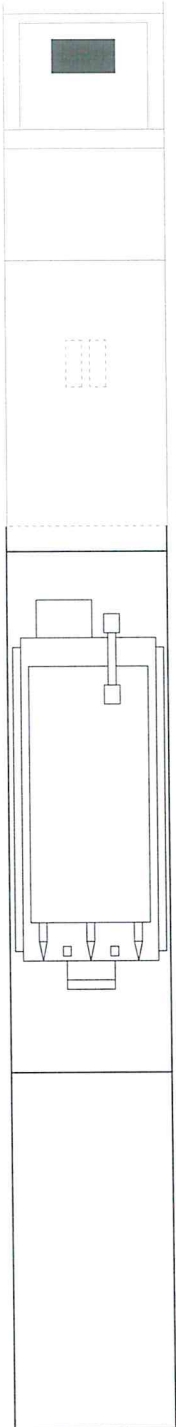

Descrizione carico : 1 TRASFORMATORE



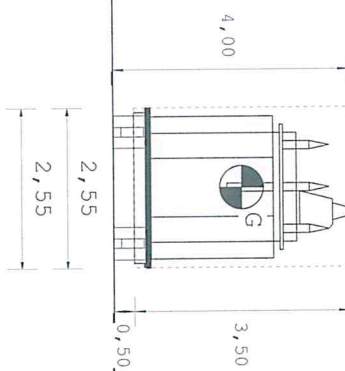
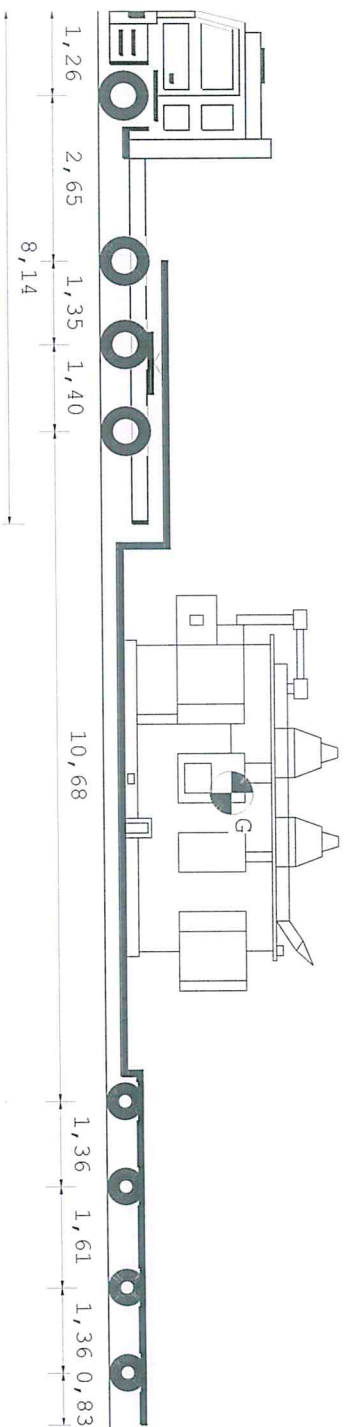

Tipo asse S S G G
 Ruote asse 2 4 4
 Peso a vuoto [t] 5,23 5,63 5,63
 Peso ammesso [t] 8,00 13,00 13,00
 Press.spec.terreno [Kg/cm²] 6,05 5,61 5,61
 Peso totale asse [t] 6,65 12,35 12,35

C4V C4V C4V C4V
 4 4 4 4
 2,85 2,85 2,85 2,85
 11,80 11,80 11,80 11,80
 6,27 6,27 6,27 6,27
 11,28 11,28 11,28 11,28

Dati	Trattore	Semirimorchio
Tara	t 14,400	18,720
Peso Merce	t	50,000
Peso su ralla	t 23,600	
Portata utile	t 25,600	63,470
Peso tot.effett	t 38,000	45,120
Peso max potenz	t 40,000	82,190
Press.pneumat.	bar 8,0	8,0
Sup.Impronta	cm ² 550	450
Conv. Carico	lung. m 22,50 larg. m 2,55	Alt. m 4,00
Eccedenze	6,00	0,00 39,120

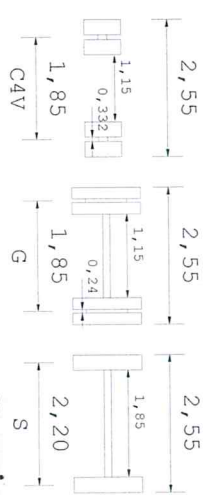
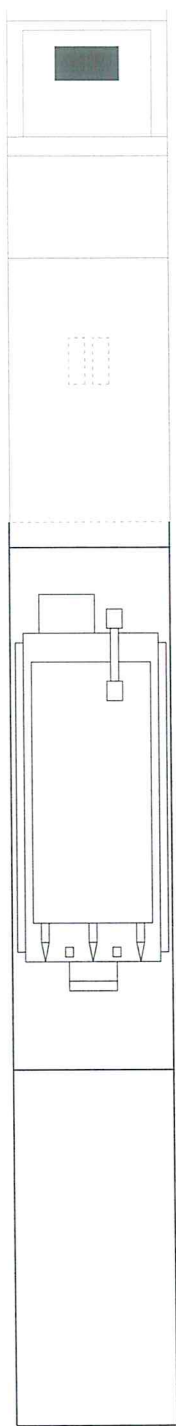

Descrizione carico : 1 TRASFORMATORE



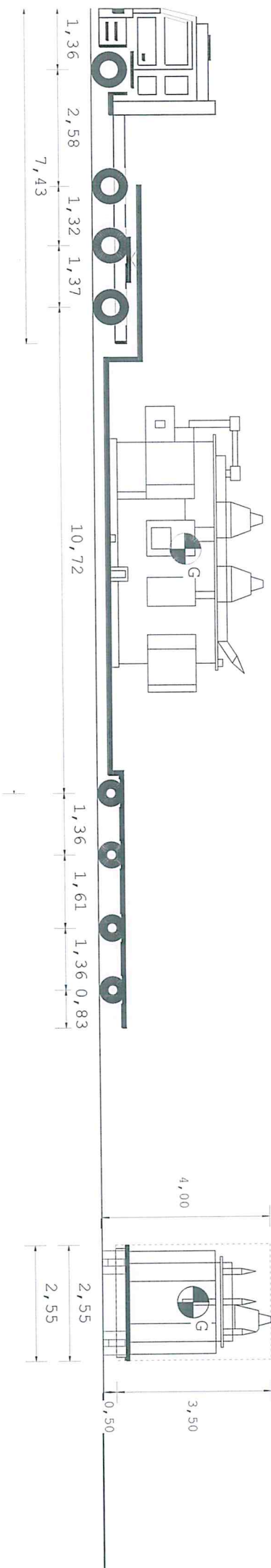

22,50 m

Tipo asse	S	TSG	TSG	C4V	C4V	C4V	C4V
Ruote asse	2	4	4	4	4	4	4
Peso a vuoto [t]	4,75	5,41	5,41	2,85	2,85	2,85	2,85
Peso ammesso [t]	9,00	13,00	13,00	11,80	11,80	11,80	11,80
Press.spec.terreno [Kg/cm ²]	5,54	5,54	5,61	6,07	6,07	6,07	6,07
Peso totale asse [t]	6,65	12,35	12,35	10,93	10,93	10,93	10,93

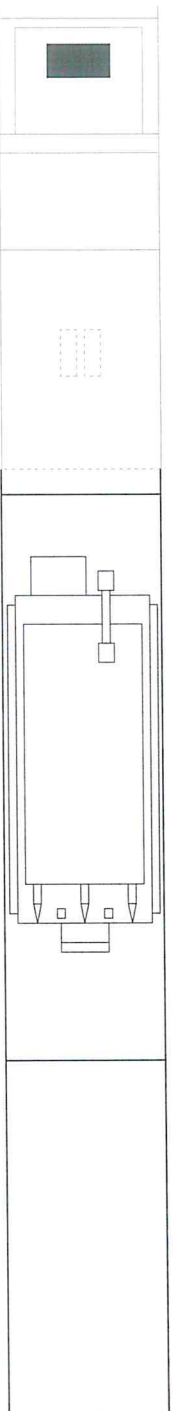

Dati	Trattore	Semirimorchio		
Tara	t 13,000	18,720		
Peso Merce	t 50,000			
Peso su ralla	t 25,000			
Portata utile	t 27,000	63,470		
Peso tot.effett	t 38,000	43,720		
Peso max potenz	t 40,000	82,190		
Press.pneumat.	bar 8,0	8,0		
Sup.Impronta	cm ² 550	450		
Conv. Carico	22,50	2,55		
Eccedenze	6,00	0,00		
	Lungh. m	Larg. m	Alt. m	Peso t
	22,50	2,55	4,00	81,720
	6,00	0,00	0,00	37,720

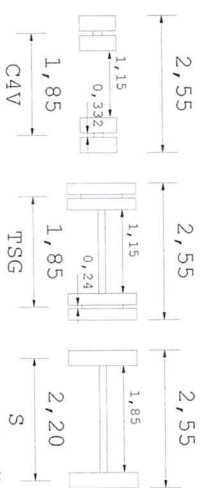

Descrizione carico : 1 TRASFORMATORE

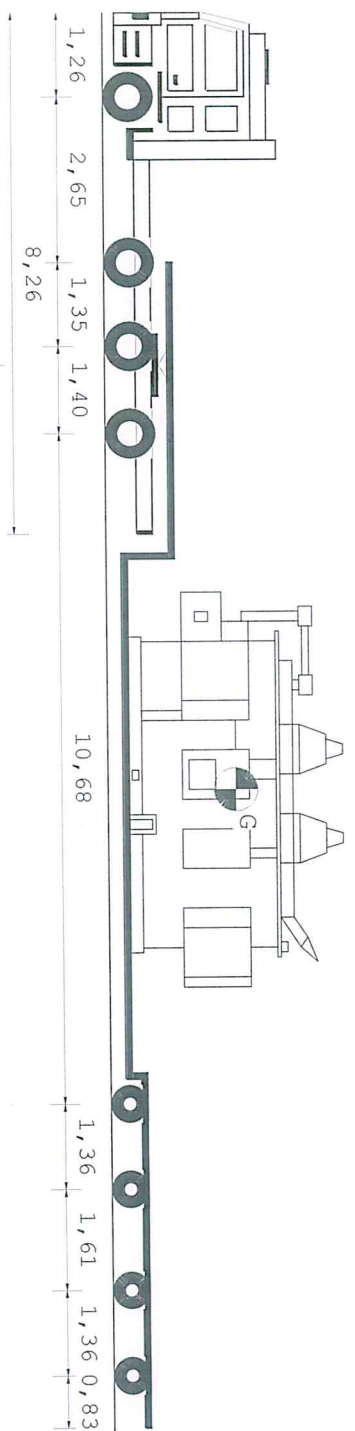

22,50 m

Tipo asse S TSG TSG
Ruote asse 2 4 4
Peso a vuoto [t] 5,17 5,60 5,60
Peso ammesso [t] 9,00 8,00 15,30 15,30
Press.spec.terreno [Kg/cm²] 5,54 5,54 5,61 5,61
Peso totale asse [t] 6,65 12,35 12,35

C4V C4V C4V C4V
4 4 4 4
2,85 2,85 2,85 2,85
11,80 11,80 11,80 11,80
6,24 6,24 6,24 6,24
11,23 11,23 11,23 11,23

Dati	Trattore	Semirimorchio
Tara	t 14,200	18,720
Peso Merce	t 23,800	50,000
Peso su ralla	t 30,800	63,470
Portata utile	t 38,000	44,920
Peso tot.effett	t 45,000	82,190
Peso max potenz	t 8,0	8,0
Press.pneumat.	bar 550	450
Sup.Impronta	cm ² 22,50	2,55
Conv. Carico	Lungh. m 2,55	Larg. m 4,00
Eccedenze	6,00	0,00
		Alt. m 0,00
		Peso t 38,920

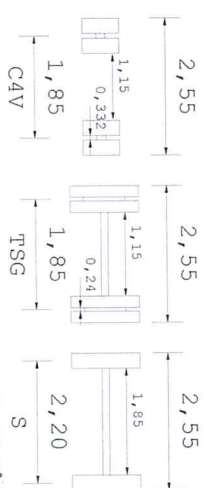
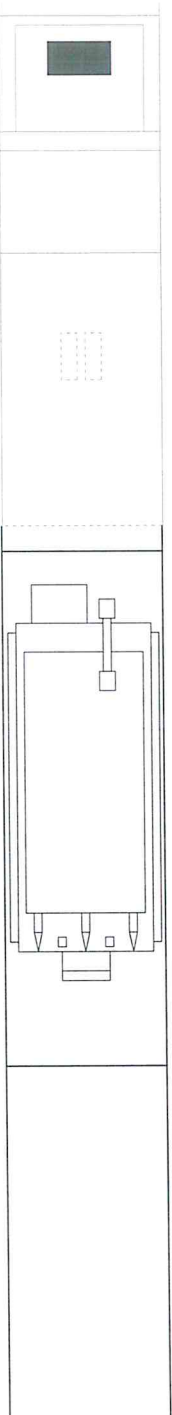

Descrizione carico : 1 TRASFORMATORE

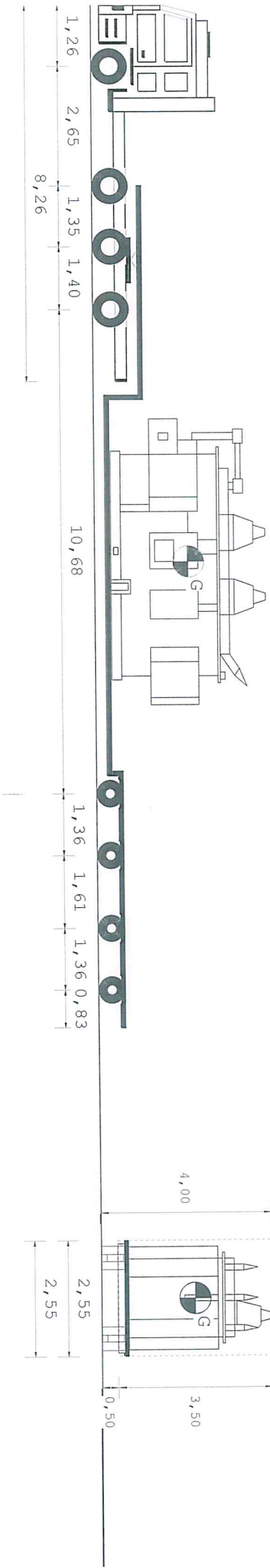

Tipo asse	S	TSG	TSG
Ruote asse	2	4	4
Peso a vuoto [t]	5,27	5,65	5,65
Peso ammesso [t]	9,00	8,00	15,30
Press.spec.terreno [Kg/cm ²]	5,54	5,54	5,61
Peso totale asse [t]	6,65	12,35	12,35

C4V	C4V	C4V	C4V
4	4	4	4
2,85	2,85	2,85	2,85
11,80	11,80	11,80	11,80
6,28	6,28	6,28	6,27
11,31	11,31	11,31	11,29

Dati	Trattore	Semirimorchio		
Tara	t 14,500	18,720		
Peso Merce	t 23,500	50,000		
Peso su ralla	t 30,500	63,470		
Portata utile	t 38,000	45,220		
Peso tot.effett	t 45,000	82,190		
Press.pneumat. bar	8,0	8,0		
Sup. Impronta cm ²	550	450		
Conv. Carico	22,50	2,55		
Eccedenze	6,00	0,00		
	Lungh. m	Larg. m	Alt. m	Peso t
	22,50	2,55	4,00	83,220
	6,00	0,00	0,00	39,220

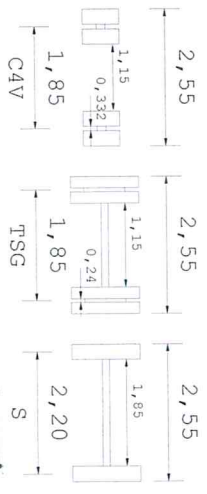
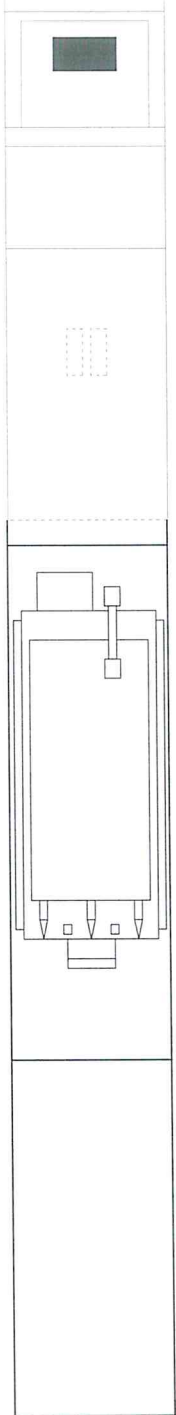

Descrizione carico : 1 TRASFORMATORE



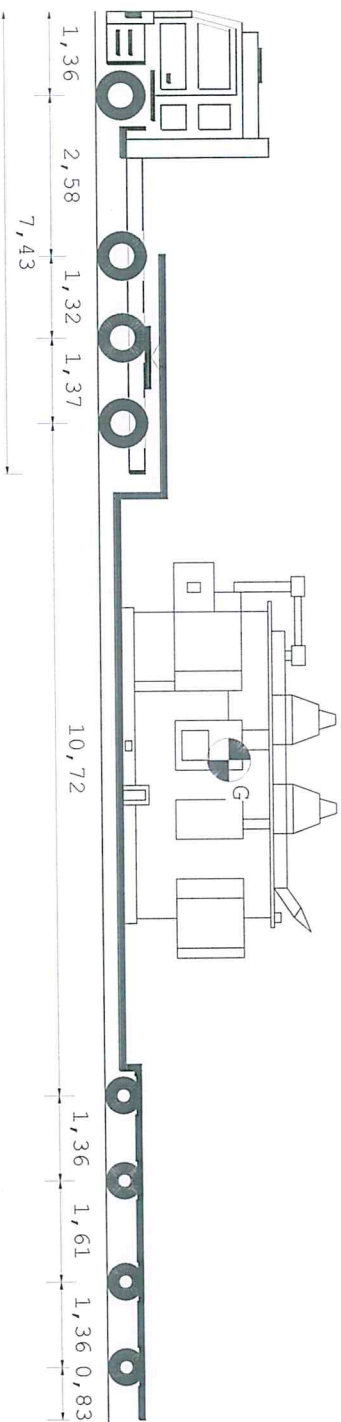

22,50 m

Tipo asse	S	TSG	TSG
Ruote asse	2	4	4
Peso a vuoto [t]	4,75	5,41	5,41
Peso ammesso [t]	9,00	13,00	13,00
Press.spec.terreno [Kg/cm ²]	5,54	5,61	5,61
Peso totale asse [t]	6,65	12,35	12,35

C4V	C4V	C4V	C4V
4	4	4	4
2,85	2,85	2,85	2,85
11,80	11,80	11,80	11,80
6,07	6,07	6,07	6,07
10,93	10,93	10,93	10,93

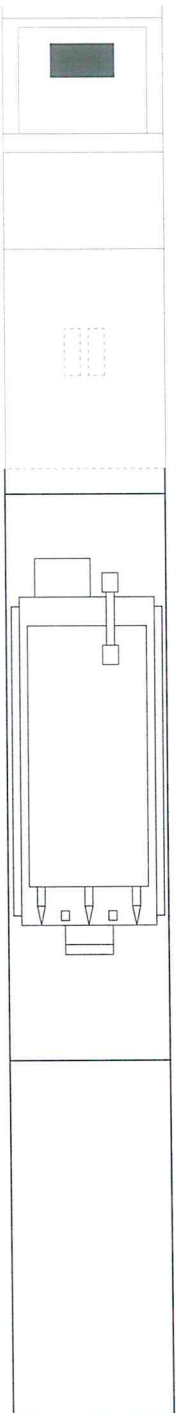

Dati	Trattore	Semirimorchio		
Tara	t	13,000		
Peso Merce	t	50,000		
Peso su ralla	t	25,000		
Portata utile	t	27,000		
Peso tot.effett	t	38,000		
Peso max potenz	t	40,000		
Press.pneumat.	bar	8,0		
Sup.Impronta	cm ²	550		
Conv. Carico	Lungh. m	Larg. m	Alt. m	Peso t
Eccedenze	22,50	2,55	4,00	81,720
	6,00	0,00	0,00	37,720

