



Autorizzazione 11258/2023 del 18/07/2023 08:58

Codice Pratica: **11258/2023**

Nuova domanda

Imposta di bollo
assolta in modo
virtuale. Aut. Agenzia
delle Entrate - Dir.
Prov. di Modena - Uff.
Terr. di Modena n.
15224 del 04/03/2015

GIURIATO E FORTUNA SPA

Via abate Antonio Cesari, 34
37060 CASTEL D'AZZANO (VR)

Tel: 045/8546619

Fax: 045/512242

Mail: tecnico@gf-group.eu

PEC: info@pec.gf-group.eu

**AREA TECNICA - SERVIZIO PROGRAMMAZIONE URBANISTICA, SCOLASTICA E TRASPORTI -
U.O. TRASPORTI E CONCESSIONI**

Visto il D.Lgs. n. 285/92 e s.m.i. e il D.P.R. n. 495/92 e s.m.i.

In esecuzione della L.R. n. 13/2015.

Richiamato quanto disposto relativamente alle competenze dei Dirigenti dall'art. 107 del D.Lgs 18 Agosto 2000, n. 267 e s.m.i. e dallo Statuto e Regolamento di Organizzazione dell'Ente.

Vista la domanda pervenuta in data **28/06/2023** assunta al P.G. **23760/2023** dalla Ditta **GIURIATO E FORTUNA SPA** con sede in **Via abate Antonio Cesari, 34 - 37060 CASTEL D'AZZANO (VR)** P.I/C.F. **02662940234**.

Visto il nulla osta rilasciato dagli Enti proprietari delle strade interessate al transito.

AUTORIZZA

la Ditta in indirizzo ad effettuare il seguente transito eccezionale:

Il veicolo utilizzato è MOTRICE/TRATTORE:

MARCA E TIPO **SCANIA** N° DI TARGA **FY081NX** ASSI **4**

con traino di RIMORCHIO/SEMIRIMORCHIO:

MARCA E TIPO **FAYMONVILLE FS44** N° DI TARGA **XA 549 RR** ASSI **5**

Caratteristiche massime veicolo o complesso di veicoli A CARICO:

larghezza m	3,800	lunghezza m	25,000	altezza m	4,300	MASSA compl. t:	65,000
sporg. ant. m	0,000	sporg. post. m	0,000				

Rimorchi Riserva: **XA 996 EG**

Motrici Riserva: **FY082NX, FY083NX, FY828NX**

MATERIALE TRASPORTATO: N. 1 TAMBURO

L'indennizzo **analitico** per la maggiore usura della strada, di euro 12.48, è versato a **questo Ente**, secondo le modalità di calcolo indicate ai cc. 1 e 3 dell'art. 18 del D.P.R. n. 495/92 e s.m.i.

La presente autorizzazione è valida per il periodo dal **25/07/2023** al **24/10/2023** e per **N. 1 VIAGGI** e può essere revocata o sospesa in qualsiasi momento qualora obiettive esigenze di sicurezza del transito lo richiedano.

Il transito deve essere effettuato sul seguente percorso o elenco stradale autorizzato:

Partenza: DALLA DITTA GC GENERAL COSTRUZIONE SRL VIA ROTTAZZO 2 FINALE EMILIA (MO)

Comune di FINALE EMILIA (MO)

VIA ROTTAZZO - DALLA DITTA GC GENERAL COSTRUZIONE SRL FINO A INNESTO SP2

Provincia di Modena

SP2 (SI AUTORIZZA IL TRANSITO IN DEROGA AL VIGENTE DIVIETO DI TRANSITO PER GLI AUTOCARRI SULLA DIRETTRICE FINALE EMILIA-MODENA),SP.2TER,SP.5 - DA DISINNESTO SC FINALE EMILIA FINO A INNESTO SS.12 DIREZIONE MODENA

Comune di MODENA (MO)

VIA DEL CANALETTO, VIALE LA MARMORA - DA DISINNESTO SS 12 DIREZIONE MODENA FINO A INNESTO TRATTI DI COMPETENZA ANAS (SS.724-SS.413)

Provincia di Modena

SP 13 - DA DISINNESTO TRATTI COMPETENZA ANAS (SS413) FINO A SC CAMPOGALLIANO VIA DEL LAVORO

Unione delle Terre d'Argine (MO)

Comune di CAMPOGALLIANO: VIA DEL LAVORO - DA DISINNESTO SP 13 FINO A INNESTO INGRESSO CASELLO AUTOSTRADA A22 CAMPOGALLIANO

Arrivo: FINO ALA DITTA FCA FONDERIA SOLIMAN VIALE LEONARDO DA VINCI 44 MALO (VI)

Questo provvedimento di autorizzazione non comprende le strade provinciali richieste che alla data dell' 8 Aprile 2021 risultano trasferite ad ANAS SpA. Tali strade, devono essere integrate con una nuova autorizzazione da richiedere ai competenti uffici di ANAS Spa.

La presente autorizzazione è concessa alle seguenti condizioni:

Il veicolo/complesso veicolare deve essere segnalato come previsto dalla normativa vigente. Durante il transito in condizione di eccezionalità è obbligatorio l'uso contemporaneo delle luci di posizione, dei proiettori anabbaglianti e dei dispositivi supplementari di segnalazione visiva a luce lampeggiante gialla o arancione.

La velocità del veicolo/complesso veicolare non deve superare i limiti massimi indicati dal D.Lgs. n. 285/92 e s.m.i. e dalla Carta di circolazione nonché quelli, se diversi, fissati dagli Enti proprietari delle strade. La velocità deve essere ulteriormente ridotta nei tratti di strada a visibilità limitata, nelle curve e quando ricorrono le condizioni indicate dall'art. 141 del D.Lgs. n. 285/92 e s.m.i.

Il transito può essere effettuato **nelle ore diurne e notturne.**

Il transito deve rispettare le seguenti **PRESCRIZIONI SULL'ORARIO:**

PROVINCIA DI MODENA: E' PRESCRITTO CHE IL TRANSITO DEL VEICOLO ECCEZIONALE AVVENGA AL DI FUORI DEGLI ORARI DI MASSIMO FLUSSO DEL TRAFFICO PER EVITARE INTRALCI ALLA CIRCOLAZIONE *

La presente autorizzazione non esime dal possesso dei regolari documenti di circolazione rilasciati dal competente Ufficio locale della Motorizzazione Civile.

Durante il transito devono essere osservati gli obblighi e le limitazioni localmente imposti e risultanti dalla segnaletica stradale e dalle disposizioni in vigore. L'autorizzazione non è valida nei giorni e periodi indicati annualmente da apposite disposizioni ministeriali e relativi decreti prefettizi. In caso di neve, ghiaccio, nebbia o visibilità di norma inferiore a m. 70 (settanta), il veicolo dev'essere tempestivamente allontanato dalla sede stradale e condotto alla più vicina area disponibile.

Il conducente deve essere munito del presente documento da esibire a richiesta del personale cui all'art. 12 del D.Lgs. n. 285/92 e s.m.i.

Il veicolo/complesso può circolare **SOLO CON SCORTA TECNICA.**

La scorta tecnica deve osservare le disposizioni contenute nel D.Lgs. n. 285/92 e s.m.i. (Nuovo Codice della Strada), nel D.P.R. n. 495/92 e s.m.i. (Regolamento di esecuzione del Nuovo Codice della Strada) e nel D.M. 18.07.1997 e

s.m.i. (Disciplinare per le scorte tecniche ai veicoli eccezionali ed ai trasporti in condizioni di eccezionalità) ed in particolare, deve rispettare le modalità indicate dal Ministero dell'Interno. Altresì, il personale di scorta tecnica abilitato deve mettere in atto tutti gli interventi di segnalazione, pilotaggio e regolazione del traffico per rendere sicure sia le manovre del veicolo/complesso eccezionale che la circolazione degli altri veicoli presenti sulla strada, istituendo, qualora necessario, anche il senso unico alternato o la temporanea chiusura della strada (o tratto di essa). Il capo-scorta, quando dovuto, deve comunicare il movimento e le soste dei carichi eccezionali al Centro Operativo Compartmentale di Polizia Stradale territorialmente competente.

La scorta o il capo-scorta deve comunicare, in forma digitale, la data e l'ora dell'inizio e della fine dell'attività di scorta a questo Ente che ha rilasciato l'autorizzazione.

E' ammessa la facoltà di ridurre, anche congiuntamente, le dimensioni o la massa degli elementi oggetto del trasporto o il loro posizionamento o il loro numero, a condizione che permangano le condizioni che impongono la scorta, ove è prescritta. Inoltre, deve essere garantito il rispetto, in qualunque condizione di carico, delle prescrizioni di cui all'art. 16 del D.P.R. n. 495/92 e s.m.i. e deve rimanere inalterata la natura del materiale e la tipologia degli elementi. Resta fermo l'indennizzo per la maggiore usura della strada già corrisposto ai sensi dell'art. 18 del D.P.R. n. 495/92.

Il transito sulle strade autorizzate deve effettuarsi evitando le ore di maggiore punta del traffico del mattino e del pomeriggio.

E' vietata la circolazione e la sosta sulle banchine stradali e in aree esterne alla carreggiata.

La validità della presente è subordinata al rispetto delle prescrizioni previste nell'autorizzazione del gestore della rete ferroviaria, qualora il veicolo o trasporto eccezionale abbia un'altezza superiore a 4,30 metri e attraversi linee ferroviarie elettrificate.

La Ditta è obbligata a risarcire per intero i danni eventualmente arrecati al Demanio stradale su semplice presentazione da parte di questo Ente, del conto spese per le riparazioni.

Resta a carico della Ditta ogni responsabilità per danni arrecati a sé, a terzi, o cose per effetto della presente autorizzazione, rimanendo sempre questo Ente rilevato ed indenne.

Ogni spesa relativa alla presente autorizzazione, dipendente sia da accertamenti istruttori eccezionali che dalle prescrizioni in essa contenute, è a carico della Ditta.

La Ditta deve verificare l'agibilità del percorso con un giorno di anticipo rispetto alla data in cui sarà effettuato ogni singolo transito.

Gli Organi preposti al controllo devono verificare sia il rispetto delle prescrizioni ivi contenute e sia, quando dovuto, se le origini e le destinazioni finali dei relativi percorsi (o tratte) sono quelle autorizzate. Questo Ente, resta peraltro in attesa di conoscere quanto accertato per l'adozione dei necessari provvedimenti da adottarsi sull'autorizzazione concessa.

La Ditta prima di effettuare ogni viaggio, qualora sia dovuto l'indennizzo d'usura, deve comunicare l'ora e il giorno di effettuazione dello stesso. Tale comunicazione deve effettuarsi, in forma digitale, all'Ente che ha rilasciato l'autorizzazione.

Per l'utilizzo dei veicoli di riserva, prima dell'inizio del viaggio, qualora sia dovuto l'indennizzo d'usura, la Ditta deve comunicare i numeri delle targhe del veicolo o del complesso di veicoli da utilizzare per il trasporto all'Ente che ha rilasciato l'autorizzazione. La comunicazione sostituisce quella di inizio viaggio e deve essere effettuata, in forma digitale, anche dalla ditta che esegue la scorta o dal capo-scorta, se presenti.

L'utilizzo di veicoli di riserva trainanti che trainati, combinati anche in modo incrociato, è sempre subordinato alla condizione di provata abbinabilità, ai sensi dell'art. 219, c. 3, del D.P.R. n. 495/92.

PRESCRIZIONI PARTICOLARI:

Parere PROVINCIA DI MODENA - U.O. LAVORI SPECIALI STRADE (del 18/07/2023):

in	corrispondenza	dei	seguenti	ponti	e	manufatti	di	proprietà	provinciale:
70)	Sp5	di	Cavezzo	-	ponticello	San	Pietro	-	km.4+350
71)	SP5	di	Cavezzo	-	ponticello	cavo	Dogaro	-	km. 3+450
72)	SP5 di Cavezzo - ponticello Cavo Fiumicello - km. 2+500								

dovranno essere rispettate le seguenti prescrizioni:

a) la velocità transitoria sia costante e non superiore a 10 km/h

- b) non sono ammessi cambi di direzione, soste, deviazioni, inversioni
- c) la traiettoria del mezzo dovrà essere in asse con l'impalcato
- d) il transito dovrà essere isolato con sospensione temporanea della circolazione: non è ammesso altro transito veicolare durante l'attraversamento del ponte
- f) **OBBLIGO DI SCORTA TECNICA** che consentire il rispetto delle prescrizioni di cui ai punti c), d), e)

La scorta tecnica deve osservare le disposizioni contenute nel D.Lgs. n. 285/92 e s.m.i. (Nuovo Codice della Strada), nel D.P.R. n. 495/92 e s.m.i. (Regolamento di esecuzione del Nuovo Codice della Strada) e nel D.M. 18.07.1997 e s.m.i. (Disciplinare per le scorte tecniche ai veicoli eccezionali ed ai trasporti in condizioni di eccezionalità) ed in particolare, deve rispettare le modalità indicate dal Ministero dell'Interno. Altresì, il personale di scorta tecnica abilitato deve mettere in atto tutti gli interventi di segnalazione, pilotaggio e regolazione del traffico per rendere sicure sia le manovre del veicolo/complesso eccezionale che la circolazione degli altri veicoli presenti sulla strada, istituendo, qualora necessario, anche il senso unico alternato o la temporanea chiusura della strada (o tratto di essa). Il capo-scorta, quando dovuto, deve comunicare il movimento e le soste dei carichi eccezionali al Centro Operativo Compartimentale di Polizia Stradale territorialmente competente.

NOTA 1 - SI FA PRESENTE CHE NEL CORSO DELL'ANNO 2023 VERRANNO EFFETTUATI CONTROLLI A CAMPIONE PER LA VERIFICA DEL RISPETTO DELLE PRESCRIZIONI PER IL TRANSITO SUI PONTI CHE VERRANNO SANZIONATE AI SENSI DELL'ART. 10 del Codice della Strada, commi 18, 19, 24 e 25.

NOTA 2 – CHIEDIAMO OBBLIGATORIAMENTE DI SEGNALARE IL PASSAGGIO DELL'AUTOMEZZO VIA MAIL a santi.e@provincia.modena.it e a poliziaprovinciale@provincia.modena.it con data , ora di transito e percorso scelto, con un anticipo di tre giorni

PROVINCIA DI MODENA:

**Dal momento che le strade provinciali interessate dal transito dei suddetti trasporti eccezionali saranno oggetto di interventi di manutenzione straordinaria delle pavimentazioni stradali nel periodo luglio-novembre 2023, si prescrive che il concessionario prenda contatti con l'Assistente di Zona ;

- Andrea Ruosi (mail : ruosi.a@provincia.modena.it per la Zona di Mirandola),

con almeno TRE giorni lavorativi di preavviso, la data, l'ora del transito e il percorso autorizzato . La ditta dovrà attendere conferma di autorizzazione al transito rilasciata dall'assistente di Zona. In ogni modo i trasporti eccezionali non potranno transitare sulle strade oggetto di intervento di manutenzione se non saranno trascorse almeno 72 ORE DAL TERMINE DELL'INTERVENTO.

Nullaosta Comune di FINALE EMILIA (prot. 23971/2023 del 30/06/2023):

NULLA OSTA sulle strade richieste, alle seguenti condizioni:

OBBLIGO DI SCORTA TECNICA.

Comunicare al Comando di Polizia Locale data e ora del transito con almeno 24 ore prima del trasporto. Il giorno precedente il transito, verificare l'agibilità del percorso.

Nullaosta Comune di MODENA (prot. 24880/2023 del 07/07/2023):

E' PRESCRITTA LA SCORTA TECNICA E LA VERIFICA DELL'ALTEZZA DEI MANUFATTI QUALI PONTI,CAVALCAVIA,CAVALCAFERROVIE ,SOTTOPASSI CHE DALLA PAVIMENTAZIONE FINITA FINO ALL'INTRADOSSO DELLE OPERE D'ARTE, TALE ALTEZZA DEVE AVERE UN MARGINE DI ALMENO 20 CM IN PIU' RISPETTO ALL'ALTEZZA REALE RILEVATA. LA DITTA RICHIEDENTE DOVRA' COMUNICARE TRAMITE FAX N.059 2033740 AL COMANDO POLIZIA LOCALE DI MODENA DATA E ORA DEL TRANSITO CON ALMENO 2G.G. DI ANTICIPO. E' PRESCRITTA LA SOSTA IN AREA INTERNA PRIVATA. INOLTRE DOVRA' ESSERE VERIFICATO PREVENTIVAMENTE LA LARGHEZZA DELLA CARREGGIATA ED I RAGGI DI CURVATURA CHE IL TRASPORTO ECCEZIONALE O IL MEZZO D'OPERA DOVRA' EFFETTUARE SUL PERCORSO RICHiesto.

Nullaosta Unione delle Terre d'Argine (prot. 24557/2023 del 05/07/2023):

COMUNE DI CAMPOGALLIANO:

- VERIFICA PREVENTIVA DEL PERCORSO IL GIORNO PRECEDENTE AL TRANSITO

- OBBLIGO DI COMUNICAZIONE, ALMENO 5 GIORNI PRIMA DEL TRANSITO,DELLA DATA ED ORA DELLO STESSO, NONCHE' DELL'ARRIVO DEL VEICOLO ECCEZIONALE NEL COMUNE DI CAMPOGALLIANO, ALL'INDIRIZZO E-MAIL stradesicure@terredargine.it

- DURANTE IL TRANSITO SIA GARANTITA LA CONSERVAZIONE DEL MANTO STRADALE,DELLA SEGNALETICA STRADALE E DI QUANTO COSTITUISCA PERTINENZA STRADALE

Per ulteriori informazioni rivolgersi all'Ufficio Permessi della Polizia Locale presso la Territoriale di Carpi

PROVINCIA DI MODENA: OBBLIGO DI VERIFICA DELL'AGIBILITÀ DEL PERCORSO DA EFFETTUARSI IL GIORNO PRECEDENTE AL TRANSITO PER EVITARE EVENTUALI INCONVENIENTI CHE SI DOVESSERO

PRESENTARE CON L'ECCEZIONALITÀ. La ditta dovrà sempre verificare sull'intero percorso autorizzato il rispetto dei franchi di sicurezza previsti dal c.d.s. dall'intradosso delle opere d'arte e dalle linee elettriche. E' PRESCRITTO CHE IL TRANSITO DEL VEICOLO ECCEZIONALE AVVENGA AL DI FUORI DEGLI ORARI DI MASSIMO FLUSSO DEL TRAFFICO PER EVITARE INTRALCI ALLA CIRCOLAZIONE

Avverso il presente provvedimento è esperibile **ricorso al competente TAR regionale** nel termine di **60 gg**, o in alternativa ricorso straordinario al **Capo di Stato** nel termine di **120 gg**, entrambi decorrenti dalla data comunicazione dell'atto.

MODENA 18/07/2023 08:58

**IL FUNZIONARIO P.O.
Pacchioni Maria Teresa**

Documento firmato digitalmente ai sensi del D.Lgs. 82/2005 "CAD"

Documento prodotto e conservato in originale informatico e firmato digitalmente ai sensi dell'art. 20 del Codice dell'Amministrazione Digitale nella data risultante dai dati della sottoscrizione digitale. L'eventuale stampa del documento costituisce **copia analogica** sottoscritta con firma a mezzo stampa predisposta secondo l'articolo 3 del D.lgs 12 dicembre 1993, n. 39 e l'articolo 3bis, comma 4bis del Codice dell'amministrazione digitale. L'originale di questo documento è consultabile all'indirizzo:

<https://teonline.regione.emilia-romagna.it/WAMswf40/LinkTE.ashx?pdoc=43e70031-5a6f-414a-8afa-9a82316c1da3-6>

Il retro di questa pagina è annullato e non utilizzato (bianco)

DICHIARAZIONE SOSTITUTIVA DELL'ATTO DI NOTORIETA'
(art. 47 D.P.R 28.12.2000, n. 445, e s.m.i.)
(trasporti in conto terzi)

La sottoscritto, Pagliarini Marco nato a Losanna (Svizzera) residente a Modena (MO)
Via Cardinal Morone nr. 36 codice fiscale PGLMRC66H07Z133V in qualità rappresentante
legale dell'impresa OFFICINE MECCANICHE BELLOI & ROMAGNOLI SRL codice
fiscale/P.IVA 00180770364, con sede in Modena (prov. MO) Via GANDHI nr. 50
Consapevole delle sanzioni penali richiamate dall'art. 76 del DPR 28.12.2000, n. 445, e s.m.i.,
in caso di dichiarazioni false o mendaci;

Consapevole che, ai sensi dell'art. 7 del DLgs 21.11.2005, n. 286, e s.m.i., l'esecuzione di un
trasporto in sovraccarico, violando il limite di massa complessiva massima indicata
nell'autorizzazione al trasporto eccezionale, determina la corresponsabilità del committente
con il vettore, con l'applicazione, in concorso, delle sanzioni previste dall'art. 10, c. 18, e
dall'art. 167, cc. 2 e 11, del DLgs 30.04.1992, n. 285, in ottemperanza e per gli effetti di cui
all'art. 47 del DPR 28.12.2000, n. 445, e s.m.i, e all'art. 14, c. 7, punto B), lett. b), del DPR
16.12.1992, n. 495, sotto la propria personale responsabilità,

DICHIARA

- Di essere il committente del trasporto nella qualità di: proprietario o produttore del bene,
 spedizioniere, altro (specificare)*
- che il carico indivisibile affidato all'impresa di autotrasporto per conto di terzi * :
FARESIN SRL con sede in VIA FONDOVILLA, 86, CARRE' 36010
 iscritta al registro elettronico nazionale delle imprese di trasporto su strada con il n.
VI271159
 titolare di licenza comunitaria numero 00103627
 titolare di autorizzazione bilaterale/multilaterale numero
Consiste di Tamburo , ha una massa pari a 32,7 tonnellate* e le seguenti dimensioni
Largh. (m) 3,75 Lungh. (m) 9,9 Altezza (m) 3,75 N.ro pezzi/viaggio: 1
- carico* GC General Costruzioni Srl - Via Rottazzo nr. 2/b - 41034 Finale Emilia (MO) - Tel
0535 98283 - email: epaganelli@gecotech.com
- scarico* Fonderie Soliman Spa - Via Leonardo da Vinci nr. 44 - 36034 Malo (VI) - Tel 0445
602135 - email: fonderiesoliman@solimangroup.com

Data, 15/05/2023

Timbro e firma del legale
rappresentante

Allegato: Copia doc. identità (tipo, numero, scadenza)

* = campo obbligatorio

= spuntare e compilare solo i punti pertinenti

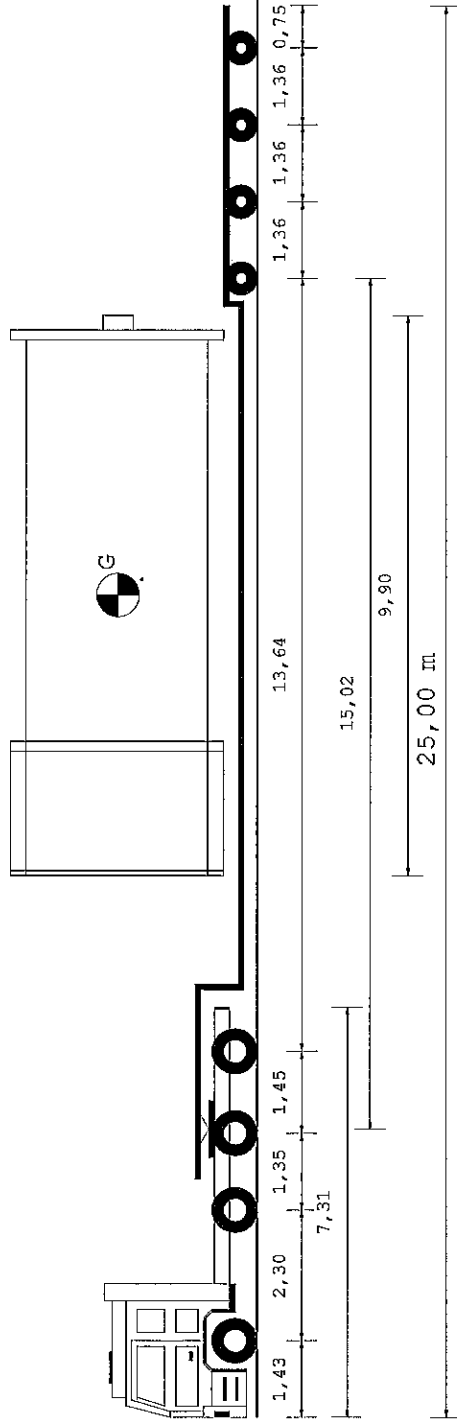

Tipo asse	S	TSG	TSG	C4V	C4V	C4V	C4V
Ruote asse	2	4	4	4	4	4	4
Peso a vuoto [t]	5,07	5,07	5,30	2,77	2,77	2,77	2,77
Peso ammesso [t]	9,00	9,00	15,60	12,00	12,00	12,00	12,00
Press.spec.terreno [Kg/cm ²]	4,20	4,20	3,90	3,63	3,63	3,63	3,63
Peso totale asse [t]	6,30	6,30	11,70	7,25	7,25	7,25	7,25

Dati	Trattore	Semirimorchio
Tara	t 12,825	19,000
Peso Merce	t 23,175	33,175
Peso su ralla	t 34,275	59,000
Portata utile	t 36,000	29,000
Peso max potenz	t 47,100	78,000
Press.pneumat.	bar 8,0	8,0
Sup.Impronta	cm ² 750	500
	Lungh. m larg. m	Alt. m
Conv. Carico	25,00 3,80	4,30 65,000
Eccedenze	8,50 1,25	0,30 21,000

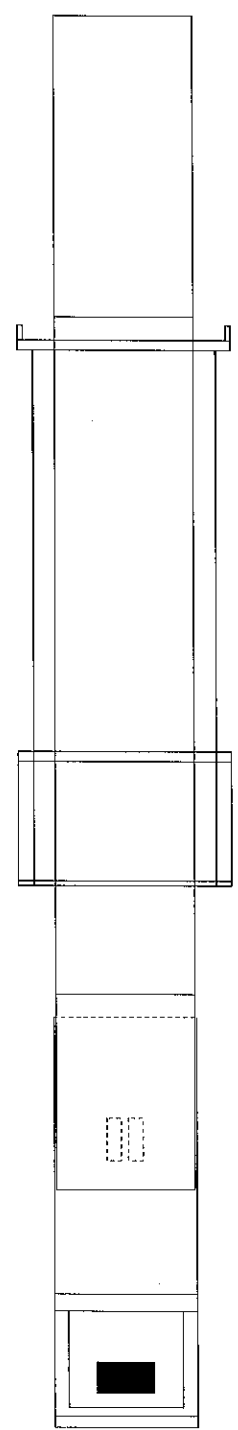

Giurato & Fortuna SPA

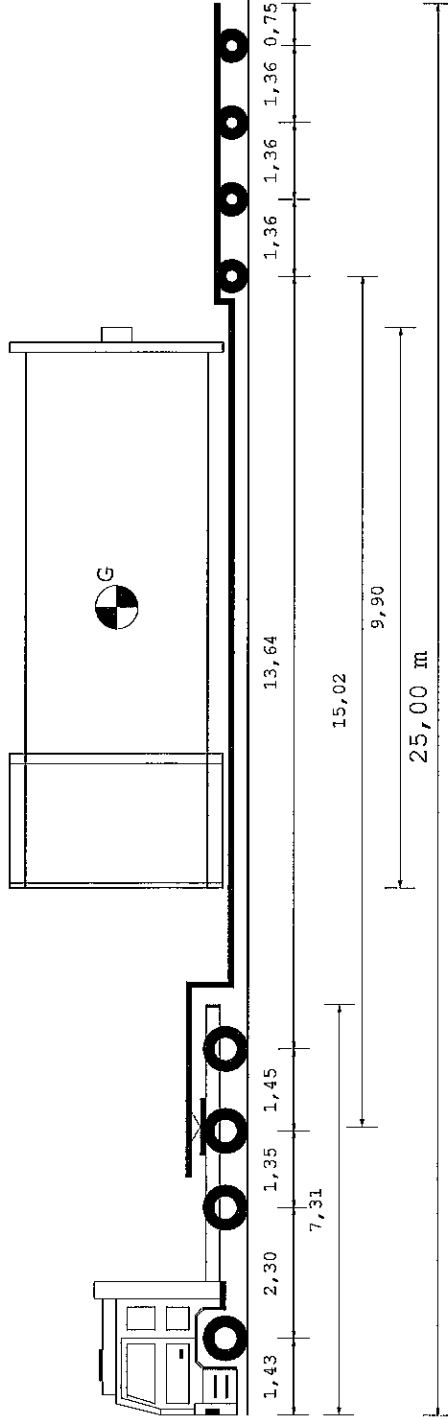

Tipo asse	S	TSG	TSG	C4V	C4V	C4V	C4V
Ruote asse	2	4	4	4	4	4	4
Peso a vuoto [t]	5,07	5,07	5,30	5,30	2,77	2,77	2,77
Peso ammesso [t]	9,00	9,00	15,60	15,60	12,00	12,00	12,00
Press.spec.terreno [Kg/cm ²]	4,20	4,20	3,90	3,90	3,63	3,63	3,63
Peso totale asse [t]	6,30	6,30	11,70	11,70	7,25	7,25	7,25

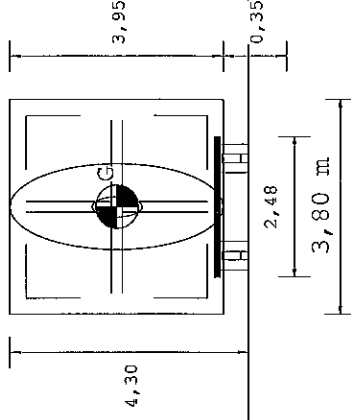

Dati	Trattore	Semirimorchio
Tara	t 12,825	19,000
Peso Merce	t	33,175
Peso su ralla	t	23,175
Portata utile	t	34,275
Peso tot.effett	t	36,000
Peso max potenz	t	47,100
Press.pneumat.	bar	8,0
Sup.Impronta	cm ²	750
Lungh. m	Larg. m	Alt. m
25,00	3,80	4,30
Conv. Carico		Peso t
8,50	1,25	0,30
Eccedenze		21,000

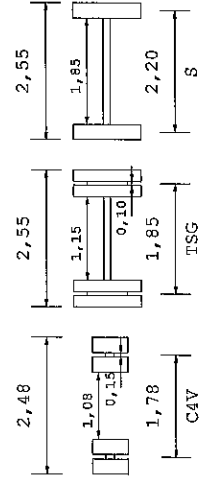
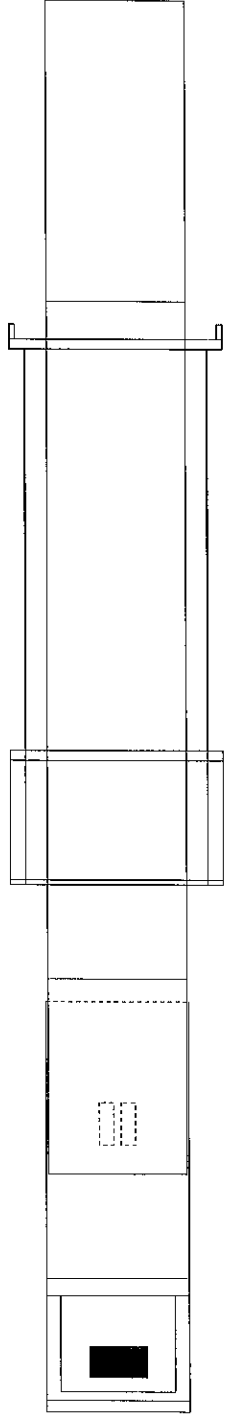

Giurato & Fortuna SPA

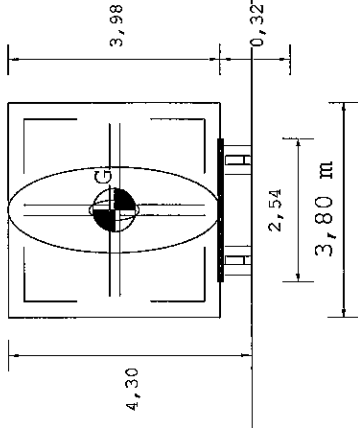
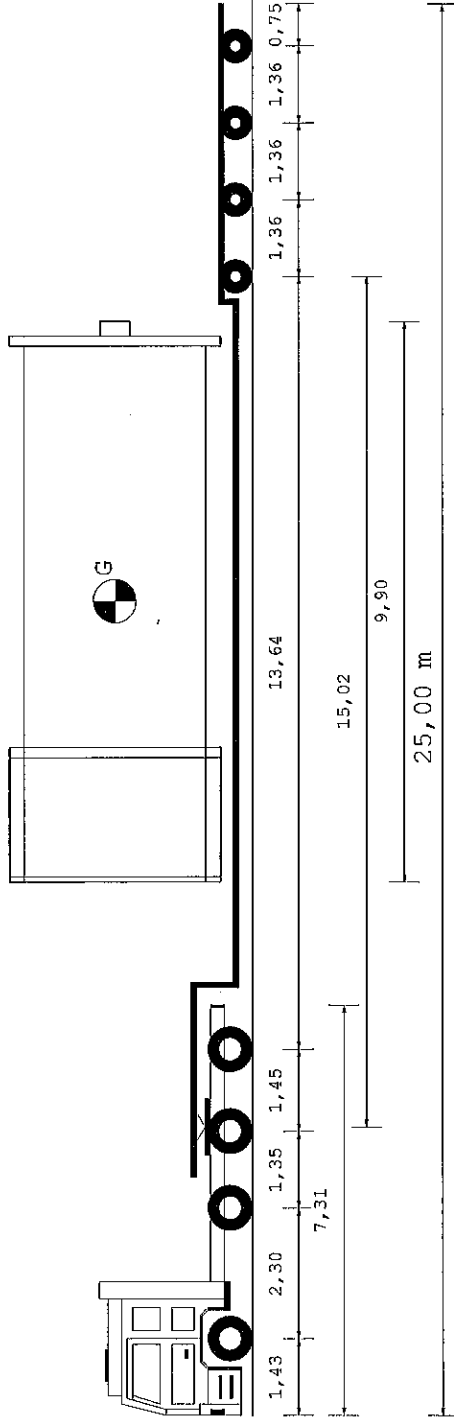

Tipo asse	S	S	TSG	TSG	C4V	C4V	C4V	C4V	C4V
Ruote asse	2	2	4	4	4	4	4	4	4
Peso a vuoto [t]	5,07	9,07	5,30	5,30	2,77	2,77	2,77	2,77	2,77
Peso ammesso [t]	9,00	9,00	15,60	15,60	12,00	12,00	12,00	12,00	12,00
Press.spec.terreno [Kg/cm ²]	4,20	4,20	3,90	3,90	3,63	3,63	3,63	3,63	3,63
Peso totale asse [t]	6,30	6,30	11,70	11,70	7,25	7,25	7,25	7,25	7,25

Dati	Trattore	Semiriorchio	
Tara	t	12,825	19,000
Peso Merce	t		33,175
Peso su ralla	t	23,175	
Portata utile	t	34,275	59,000
Peso tot.effett	t	36,000	29,000
Peso max potenz	t	47,100	78,000
Press.pneumat. bar		8,0	8,0
Sup.Impronta	cm ²	750	500
	Lungh. m	Larg. m	Alt. m
Conv. Carico	25,00	3,80	4,30
Eccedenze	8,50	1,25	0,30
			Peso t
			65,000
			21,000

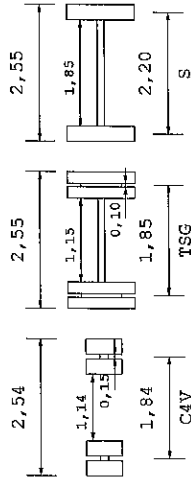
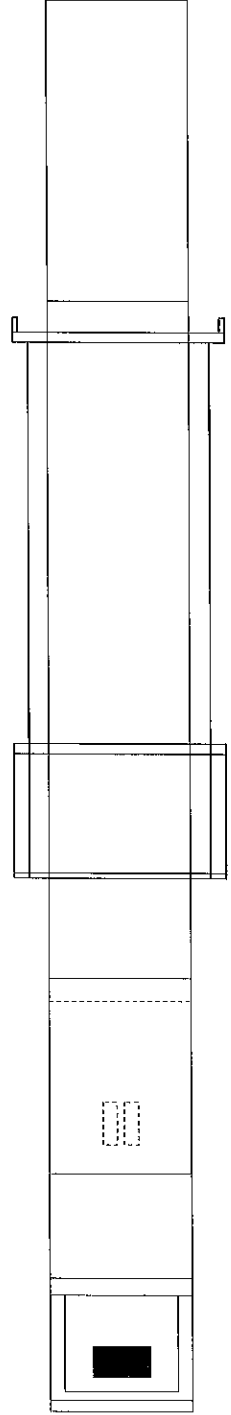

Giurato & Fortuna S.p.A.
GIURIATO & FORTUNA S.p.A.
Via Vittorio Veneto, 111 - 00187 Roma (RM)

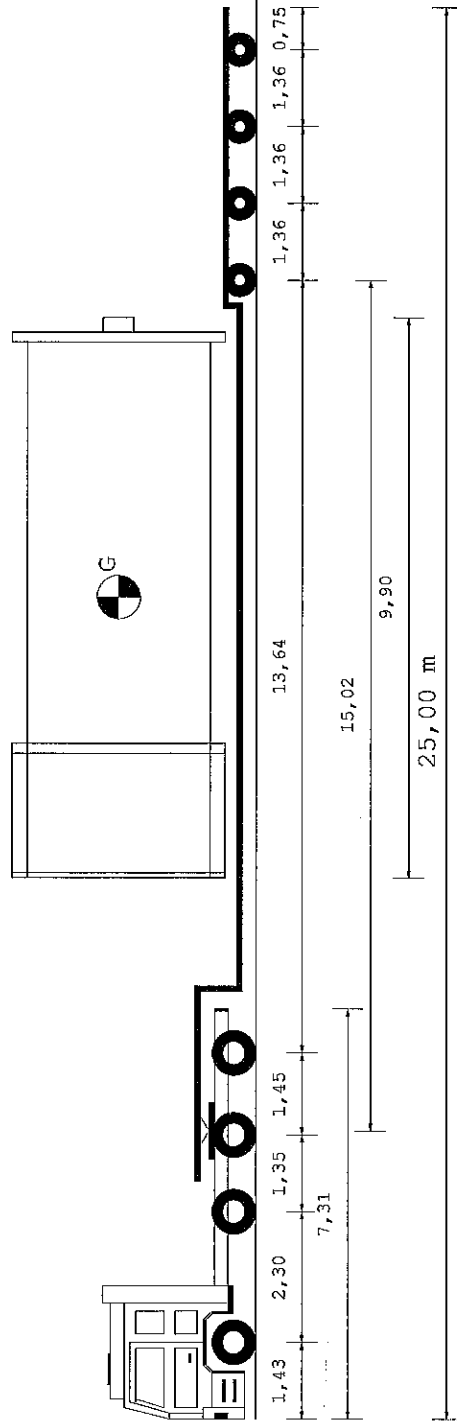

Tipo asse	S	TSG	TSG	TSG	CAV	CAV	CAV	CAV
Ruote asse	2	4	4	4	4	4	4	4
Peso a vuoto [t]	5,07	5,07	5,30	5,30	2,77	2,77	2,77	2,77
Peso ammesso [t]	9,00	9,00	15,60	15,60	12,00	12,00	12,00	12,00
Press.spec.terreno [Kg/cm ²]	4,20	4,20	3,90	3,90	3,63	3,63	3,63	3,63
Peso totale asse [t]	6,30	6,30	11,70	11,70	7,25	7,25	7,25	7,25

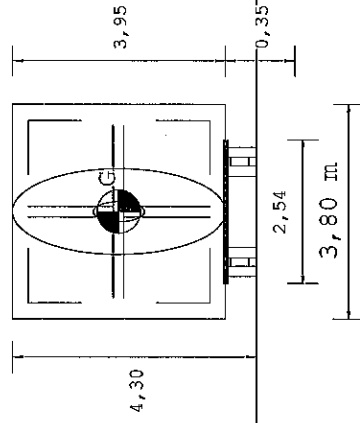

Dati	Trattore	Semirimorchio
Tara	t 12,825	19,000
Peso Merce	t 23,175	33,175
Peso su ralla	t 34,275	59,000
Portata utile	t 36,000	29,000
Peso tot.effett	t 47,100	78,000
Press.pneumat.	bar 8,0	8,0
Sup.Impronta	cm ² 750	500
Lungh. m	25,00	Alt. m
Larg. m	3,80	4,30
Conv. Carico	8,50	1,25
Eccedenze	8,50	0,30
		21,000

