



Autorizzazione 297/2023/S/S/S del 09/03/2023 09:41

Codice Pratica: **297/2023/S/S/S**

Nuova domanda

Integrazione pratica 297/2023/S/S

Imposta di bollo
assolta in modo
virtuale. Aut. Agenzia
delle Entrate - Dir.
Prov. di Modena - Uff.
Terr. di Modena n.
15224 del 04/03/2015

AUTOTRASPORTI CORTI SRL

Via G. Di Vittorio, 8,10,12

23844 SIRONE (LC)

Tel: 031852494

Fax: 031870274

Mail: ufficiopermessi@autotrasporticorti.com

PEC: info@pec.autotrasporticorti.com

**AREA TECNICA - SERVIZIO PROGRAMMAZIONE URBANISTICA, SCOLASTICA E TRASPORTI -
U.O. TRASPORTI E CONCESSIONI**

Visto il D.Lgs. n. 285/92 e s.m.i. e il D.P.R. n. 495/92 e s.m.i.

In esecuzione della L.R. n. 13/2015.

Richiamato quanto disposto relativamente alle competenze dei Dirigenti dall'art. 107 del D.Lgs 18 Agosto 2000, n. 267 e s.m.i. e dallo Statuto e Regolamento di Organizzazione dell'Ente.

Vista la domanda pervenuta in data **20/02/2023** assunta al P.G. **5881/2023** dalla Ditta **AUTOTRASPORTI CORTI SRL** con sede in **Via G. Di Vittorio, 8,10,12 - 23844 SIRONE (LC)** P.I./C.F. **00201390135**.

Visto il nulla osta rilasciato dagli Enti proprietari delle strade interessate al transito.

AUTORIZZA

la Ditta in indirizzo ad effettuare il seguente transito eccezionale:

Il veicolo utilizzato è MOTRICE/TRATTORE:

MARCA E TIPO **MAN** N° DI TARGA **FM 710 XC** ASSI **4**

con traino di RIMORCHIO/SEMIRIMORCHIO:

MARCA E TIPO **GOLDHOFER** N° DI TARGA **AD 24628** ASSI **8**

Caratteristiche massime veicolo o complesso di veicoli A CARICO:

larghezza m	4,000	lunghezza m	34,170	altezza m	4,500	MASSA compl. t:	143,600
sporg. ant. m	0,000	sporg. post. m	0,000				

Caratteristiche veicolo o complesso di veicoli A VUOTO:

larghezza m	3,000	lunghezza m	27,390	altezza m	4,000	MASSA compl. t:	63,600
sporg. ant. m	0,000	sporg. post. m	0,000				

Rimorchi Riserva: **AD 24781**

Motrici Riserva: **ES 066 MZ, FJ 918 SW, FM 708 XC, FM 709 XC, GK857LY**

MATERIALE TRASPORTATO: TRASFORMATORE

AREA TECNICA - SERVIZIO PROGRAMMAZIONE URBANISTICA, SCOLASTICA E TRASPORTI -
U.O. TRASPORTI E CONCESSIONI

via J. Barozzi 340, 41124 Modena - tel 059 209 910 fax 059 209 661 c.f. e p.i. 01375710363
Mail: trasportieccezionali@provincia.modena.it PEC: teonline@cert.provincia.modena.it Web: www.provincia.modena.it

L'indennizzo **analitico** per la maggiore usura della strada, di euro 2.86, è versato a **questo Ente**, secondo le modalità di calcolo indicate ai cc. 1 e 3 dell'art. 18 del D.P.R. n. 495/92 e s.m.i.

La presente autorizzazione è valida per il periodo dal **09/03/2023** al **22/04/2023** e per **N. 1 VIAGGI** e può essere revocata o sospesa in qualsiasi momento qualora obiettive esigenze di sicurezza del transito lo richiedano.

Il transito deve essere effettuato sul seguente percorso o elenco stradale autorizzato:

Partenza: MODENA (MO)

Comune di MODENA

VIA DEGLI SCARLATTI - VIA EMILIA EST - DA SEDE DITTA ELETTROMECCANICA TIRONI AD INN. TRATTI

COMP. ANAS (SS 724)DIR. PIACENZA

RACC.AUTOSTRADALE - DA DISINNESTO TRATTI COMP. ANAS AD INGRESSO CASELLO AUTOSTRADALE

A/1 MODENA NORD.

Arrivo: SAVONA (SV)

E VICEVERSA A VUOTO CON CARRELLO SMONTATO CON LE SEGUENTI DIMENSIONI:

27,39 X 3,00 X 4,00 TON. 63,60

Questo provvedimento di autorizzazione non comprende le strade provinciali richieste che alla data dell' 8 Aprile 2021 risultano trasferite ad ANAS SpA. Tali strade, devono essere integrate con una nuova autorizzazione da richiedere ai competenti uffici di ANAS Spa.

La presente autorizzazione è concessa alle seguenti condizioni:

Il veicolo/complesso veicolare deve essere segnalato come previsto dalla normativa vigente. Durante il transito in condizione di eccezionalità è obbligatorio l'uso contemporaneo delle luci di posizione, dei proiettori anabbaglianti e dei dispositivi supplementari di segnalazione visiva a luce lampeggiante gialla o arancione.

La velocità del veicolo/complesso veicolare non deve superare i limiti massimi indicati dal D.Lgs. n. 285/92 e s.m.i. e dalla Carta di circolazione nonché quelli, se diversi, fissati dagli Enti proprietari delle strade. La velocità deve essere ulteriormente ridotta nei tratti di strada a visibilità limitata, nelle curve e quando ricorrono le condizioni indicate dall'art. 141 del D.Lgs. n. 285/92 e s.m.i.

Il transito può essere effettuato **nelle ore diurne e notturne**.

La presente autorizzazione non esime dal possesso dei regolari documenti di circolazione rilasciati dal competente Ufficio locale della Motorizzazione Civile.

Durante il transito devono essere osservati gli obblighi e le limitazioni localmente imposti e risultanti dalla segnaletica stradale e dalle disposizioni in vigore. L'autorizzazione non è valida nei giorni e periodi indicati annualmente da apposite disposizioni ministeriali e relativi decreti prefettizi. In caso di neve, ghiaccio, nebbia o visibilità di norma inferiore a m. 70 (settanta), il veicolo dev'essere tempestivamente allontanato dalla sede stradale e condotto alla più vicina area disponibile.

Il conducente deve essere munito del presente documento da esibire a richiesta del personale cui all'art. 12 del D.Lgs. n. 285/92 e s.m.i.

Il veicolo/complesso può circolare **SOLO CON SCORTA TECNICA**.

Il veicolo/complesso deve rispettare le seguenti **PRESCRIZIONI SULLA SCORTA TECNICA**:

Nullaosta Comune di MODENA (prot. 8154/2023 del 07/03/2023): E' PRESCRITTO L'UTILIZZO DEI MOVIERI SU VIA EMILIA EST E VIA DEGLI SCARLATTI IN ANDATA E RITORNO PER REGOLAMENTARE LA CIRCOLAZIONE VEICOLARE E PEDONALE DURANTE I TRANSITI DEL VEICOLO ECCEZIONALE.

La scorta tecnica deve osservare le disposizioni contenute nel D.Lgs. n. 285/92 e s.m.i. (Nuovo Codice della Strada), nel D.P.R. n. 495/92 e s.m.i. (Regolamento di esecuzione del Nuovo Codice della Strada) e nel D.M. 18.07.1997 e s.m.i. (Disciplinare per le scorte tecniche ai veicoli eccezionali ed ai trasporti in condizioni di eccezionalità) ed in particolare, deve rispettare le modalità indicate dal Ministero dell'Interno. Altresì, il personale di scorta tecnica abilitato

deve mettere in atto tutti gli interventi di segnalazione, pilotaggio e regolazione del traffico per rendere sicure sia le manovre del veicolo/complesso eccezionale che la circolazione degli altri veicoli presenti sulla strada, istituendo, qualora necessario, anche il senso unico alternato o la temporanea chiusura della strada (o tratto di essa). Il capo-scorta, quando dovuto, deve comunicare il movimento e le soste dei carichi eccezionali al Centro Operativo Compartmentale di Polizia Stradale territorialmente competente.

La scorta o il capo-scorta deve comunicare, in forma digitale, la data e l'ora dell'inizio e della fine dell'attività di scorta a questo Ente che ha rilasciato l'autorizzazione.

E' ammessa la facoltà di ridurre, anche congiuntamente, le dimensioni o la massa degli elementi oggetto del trasporto o il loro posizionamento o il loro numero, a condizione che permangano le condizioni che impongono la scorta, ove è prescritta. Inoltre, deve essere garantito il rispetto, in qualunque condizione di carico, delle prescrizioni di cui all'art. 16 del D.P.R. n. 495/92 e s.m.i. e deve rimanere inalterata la natura del materiale e la tipologia degli elementi. Resta fermo l'indennizzo per la maggiore usura della strada già corrisposto ai sensi dell'art. 18 del D.P.R. n. 495/92.

Il transito sulle strade autorizzate deve effettuarsi evitando le ore di maggiore punta del traffico del mattino e del pomeriggio.

E' vietata la circolazione e la sosta sulle banchine stradali e in aree esterne alla carreggiata.

La validità della presente è subordinata al rispetto delle prescrizioni previste nell'autorizzazione del gestore della rete ferroviaria, qualora il veicolo o trasporto eccezionale abbia un'altezza superiore a 4,30 metri e attraversi linee ferroviarie elettrificate.

La Ditta è obbligata a risarcire per intero i danni eventualmente arrecati al Demanio stradale su semplice presentazione da parte di questo Ente, del conto spese per le riparazioni.

Resta a carico della Ditta ogni responsabilità per danni arrecati a sé, a terzi, o cose per effetto della presente autorizzazione, rimanendo sempre questo Ente rilevato ed indenne.

Ogni spesa relativa alla presente autorizzazione, dipendente sia da accertamenti istruttori eccezionali che dalle prescrizioni in essa contenute, è a carico della Ditta.

La Ditta deve verificare l'agibilità del percorso con un giorno di anticipo rispetto alla data in cui sarà effettuato ogni singolo transito.

Gli Organi preposti al controllo devono verificare sia il rispetto delle prescrizioni ivi contenute e sia, quando dovuto, se le origini e le destinazioni finali dei relativi percorsi (o tratte) sono quelle autorizzate. Questo Ente, resta peraltro in attesa di conoscere quanto accertato per l'adozione dei necessari provvedimenti da adottarsi sull'autorizzazione concessa.

La Ditta prima di effettuare ogni viaggio, qualora sia dovuto l'indennizzo d'usura, deve comunicare l'ora e il giorno di effettuazione dello stesso. Tale comunicazione deve effettuarsi, in forma digitale, all'Ente che ha rilasciato l'autorizzazione.

Per l'utilizzo dei veicoli di riserva, prima dell'inizio del viaggio, qualora sia dovuto l'indennizzo d'usura, la Ditta deve comunicare i numeri delle targhe del veicolo o del complesso di veicoli da utilizzare per il trasporto all'Ente che ha rilasciato l'autorizzazione. La comunicazione sostituisce quella di inizio viaggio e deve essere effettuata, in forma digitale, anche dalla ditta che esegue la scorta o dal capo-scorta, se presenti.

L'utilizzo di veicoli di riserva trainanti che trainati, combinati anche in modo incrociato, è sempre subordinato alla condizione di provata abbinabilità, ai sensi dell'art. 219, c. 3, del D.P.R. n. 495/92.

PRESCRIZIONI PARTICOLARI:

Nullaosta Comune di MODENA (prot. 8154/2023 del 07/03/2023):

SI RILASCIA NULLA OSTA A SEGUITO DELLA PERIZIA TECNICA RICEVUTA:

- E' PRESCRITTA LA SCORTA TECNICA E LA VERIFICA DELL'ALTEZZA DEI MANUFATTI QUALI PONTI,CAVALCAVIA,CAVALCAFERROVIE ,SOTTOPASSI CHE DALLA PAVIMENTAZIONE FINITA FINO ALL'INTRADOSSO DELLE OPERE D'ARTE, TALE ALTEZZA DEVE AVERE UN MARGINE DI ALMENO 20 CM IN PIU' RISPETTO ALL'ALTEZZA REALE RILEVATA.E' PRESCRITTO L'UTILIZZO DEI MOVIERI SU VIA EMILIA EST E VIA DEGLI SCARLATTI IN ANDATA E RITORNO PER REGOLAMENTARE LA CIRCOLAZIONE VEICOLARE E PEDONALE DURANTE I TRANSITI DEL VEICOLO ECCEZIONALE

AREA TECNICA - SERVIZIO PROGRAMMAZIONE URBANISTICA, SCOLASTICA E TRASPORTI -
U.O. TRASPORTI E CONCESSIONI

via J. Barozzi 340, 41124 Modena - tel 059 209 910 fax 059 209 661 c.f. e p.i. 01375710363
Mail: trasportieccezionali@provincia.modena.it PEC: teonline@cert.provincia.modena.it Web: www.provincia.modena.it

LA DITTA RICHIEDENTE DOVRA' COMUNICARE TRAMITE FAX N.059 2033740 AL COMANDO POLIZIA LOCALE DI MODENA DATA E ORA DEL TRANSITO CON ALMENO 2G.G. DI ANTICIPO.
INOLTRE DOVRA' ESSERE VERIFICATO PREVENTIVAMENTE LA LARGHEZZA DELLA CARREGGIATA ED I RAGGI DI CURVATURA CHE IL TRASPORTO ECCEZIONALE O IL MEZZO D'OPERA DOVRA' EFFETTUARE SUL PERCORSO RICHiesto
VALIDITA' DALLA DATA DEL RILASCIO FINO ALLA DATA DEL 22/04/2023

Avverso il presente provvedimento è esperibile **ricorso al competente TAR regionale** nel termine di **60 gg**, o in alternativa ricorso straordinario al **Capo di Stato** nel termine di **120 gg**, entrambi decorrenti dalla data comunicazione dell'atto.

MODENA 09/03/2023 09:41

IL FUNZIONARIO P.O.
Pacchioni Maria Teresa

Documento firmato digitalmente ai sensi del D.Lgs. 82/2005 "CAD"

Documento prodotto e conservato in originale informatico e firmato digitalmente ai sensi dell'art. 20 del Codice dell'Amministrazione Digitale nella data risultante dai dati della sottoscrizione digitale. L'eventuale stampa del documento costituisce **copia analogica** sottoscritta con firma a mezzo stampa predisposta secondo l'articolo 3 del D.lgs 12 dicembre 1993, n. 39 e l'articolo 3bis, comma 4bis del Codice dell'amministrazione digitale. L'originale di questo documento è consultabile all'indirizzo:

https://teonline.regione.emilia-romagna.it/WAMswf40/TRASPORTI_ECCEZIONALI/StampaTE.aspx?PK_Pratica=151202&PK_TipoDocumento=6&stampa=PraticaDocumento

Il retro di questa pagina è annullato e non utilizzato (bianco)

DICHIARAZIONE SOSTITUTIVA DELL'ATTO DI NOTORIETA'
(art. 47 D.P.R 28.12.2000, n. 445, e s.m.i.)
(trasporti in conto terzi)

Il/La sottoscritto/a, TIRONI ING. MAURIZIO GINO _____
nato/a a LEGNANO Prov. (MI) il 09/02/1948 _____ residente a
MODENA (MO) Viale MONCHIO NR. 109 _____ codice fiscale
TRNMZG48B09E514B _____ in qualità di LEGALE RAPPRESENTANTE dell'impresa
ELETTROMECCANICA TIRONI SRL
codice fiscale/P.IVA IT02024950368, con sede in MODENA (prov. MO)
Via EMILIA EST NR.1303 _____

Consapevole delle sanzioni penali richiamate dall'art. 76 del DPR 28.12.2000, n. 445, e s.m.i., in caso di dichiarazioni false o mendaci;

Consapevole che, ai sensi dell'art. 7 del DLgs 21.11.2005, n. 286, e s.m.i., l'esecuzione di un trasporto in sovraccarico, violando il limite di massa complessiva massima indicata nell'autorizzazione al trasporto eccezionale, determina la corresponsabilità del committente con il vettore, con l'applicazione, in concorso, delle sanzioni previste dall'art. 10, c. 18, e dall'art. 167, cc. 2 e 11, del DLgs 30.04.1992, n. 285, in ottemperanza e per gli effetti di cui all'art. 47 del DPR 28.12.2000, n. 445, e s.m.i, e all'art. 14, c. 7, punto B), lett. b), del DPR 16.12.1992, n. 495, sotto la propria personale responsabilità,

DICHIARA

- Di essere il committente del trasporto nella qualità di: proprietario o produttore del bene, spedizioniere, altro (specificare)* _____
- che il carico indivisibile affidato all'impresa di autotrasporto per conto di terzi*
_AUTOTRASPORTI CORTI SRL _____
con sede in _SIRONE _____ (LC_) Via _G. DI VITTORIO, 8/10/12 _____
 iscritta al registro elettronico nazionale delle imprese di trasporto su strada con il n _M0015706 _____
 titolare di licenza comunitaria numero _00089548 _____
 titolare di autorizzazione bilaterale/multilaterale numero ____//_____
consiste di N. 1 TRASFORMATORE, ha una massa pari a _80,00_ tonnellate* e le seguenti dimensioni Largh. (m) _4,00_ Lung. (m) _7,30_ Altezza (m) _4,10_
 - Luogo di carico* ELETTROMECCANICA TIRONI – VIA DEGLI SCARLATTI- MODENA
 - Luogo di scarico* S/E SAVONA- CORSO RICCI 265 – 17100 SAVONA

Timbro e firma del legale
Rappresentante

Modena, 15/11/2022

Allegato: Copia doc. identità (tipo, numero, scadenza)

Elettromeccanica TIRONI srl
Via Emilia Est 1303 - MODENA
Partita IVA 02024950368

* = campo obbligatorio

= spuntare e compilare solo i punti pertinenti

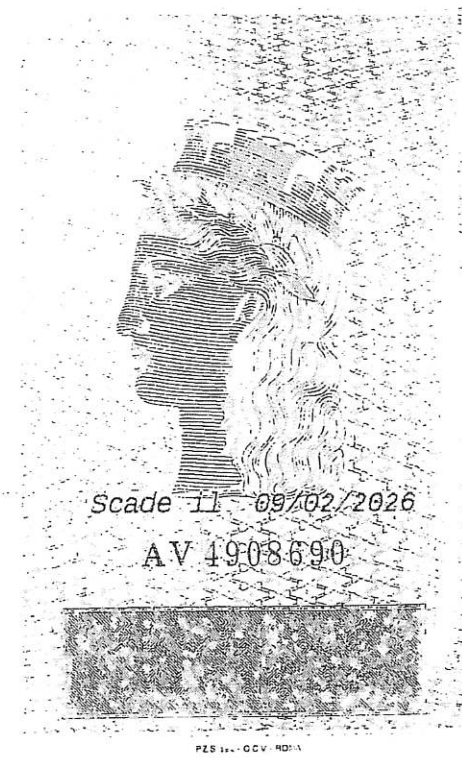

Cognome TIRONI

Nome MAURIZIO GINO

Nato il 09/02/1948

(atto n. 73 P. 1 S. A)

a Legnano (MI)

Cittadinanza ITALIANA

Residenza Modena

Via VIALE MONCHIO, n. 109

Stato civile coniugato

Professione _____

CONIUGATI E CONTRASSEGNI SALIENI

Statura 1,84

Capelli BRIZZOLATI

Occhi AZZURRI

Segno particolari _____



Firma del titolare Roberto Benevelli

Modena il 19/03/2015

PL. SINDACO

Impronta del dito indice sinistro Roberto Benevelli

DIR. SEGR,	6.26
IMP. FISSO,	5.16
TOT.,	5.42

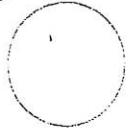

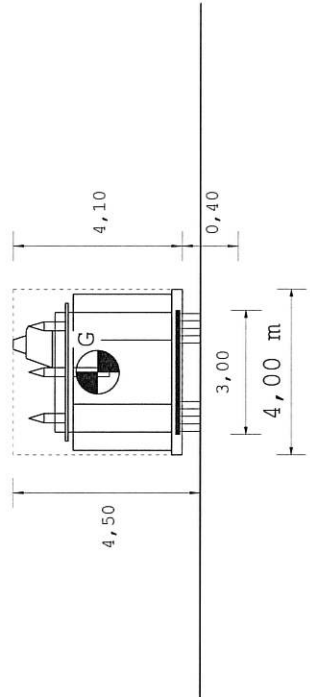
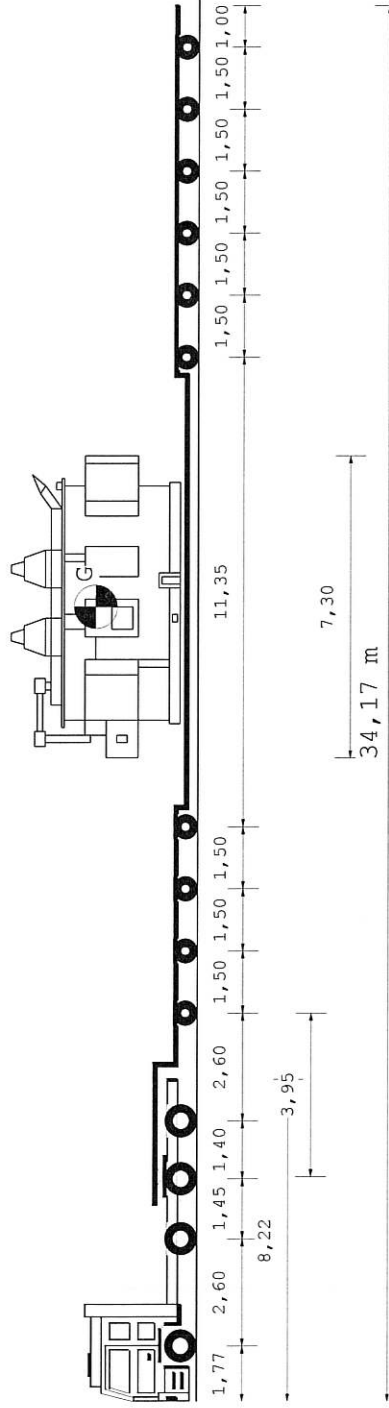

Tipo asse	S	TSG	TSG	C8	C8	C8	C8	C8	C8	C8	C8	C8	C8
Ruote asse	2	4	4	8	8	8	8	8	8	8	8	8	8
Peso a vuoto [t]	5,59	5,41	5,41	4,16	4,16	4,16	4,16	4,16	4,16	4,16	4,16	4,16	4,16
Peso ammesso [t]	9,00	8,00	15,30	18,00	18,00	18,00	18,00	18,00	18,00	18,00	18,00	18,00	18,00
Press.spec.terreno [Kg/cm ²]	4,85	4,85	4,50	2,99	2,99	2,99	2,99	2,99	2,99	2,99	2,99	2,99	2,99
Peso totale asse [t]	6,30	11,70	11,70	10,76	10,76	10,76	10,76	10,76	10,76	10,76	10,76	10,76	10,76

Dati	Trattore	Semirimorchio
Tara	t 14,700	48,900
Peso Merce	t 21,300	80,000
Peso su ralla	t 30,300	192,100
Portata utile	t 36,000	107,600
Peso tot.effett	t 45,000	241,000
Peso max potenz	t 8,0	8,0
Press.pneumat. bar	650	450
Sup.Impronta	Lungh. m 34,17	Alt. m 4,50
Conv. Carico	Larg. m 4,00	Peso t 143,600
Eccedenze	17,67	0,50
	1,45	99,600

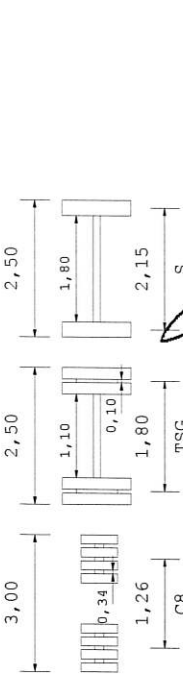
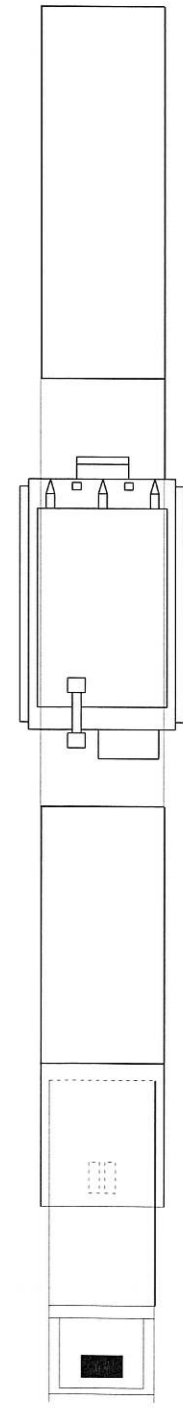

AUTOTRASPORTI CORTI s.r.l.
 Via S. D. Vittorini 8/10/12
 23847 S. PIETRO ES (LB)
 Partita IVA 0201390135

Descrizione carico : TRASFORMATORE

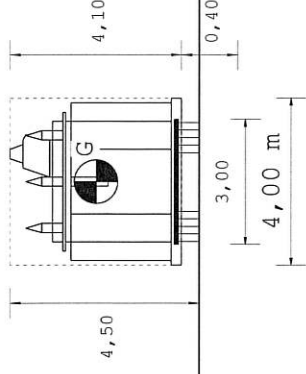
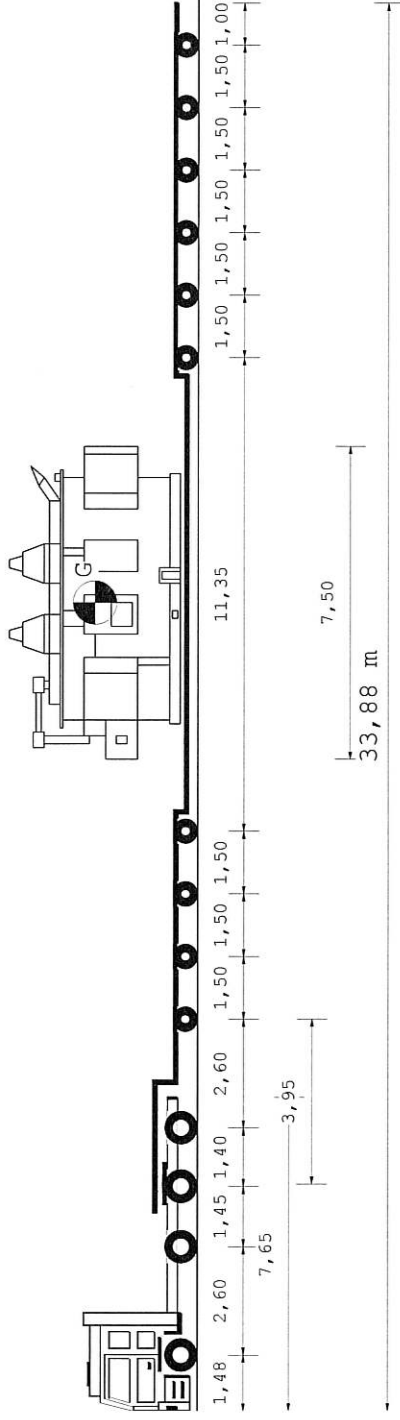

Tipo asse	S	TSG	TSG	C8	C8	C8	C8	C8	C8	C8	C8
Ruote asse	2	4	4	8	8	8	8	8	8	8	8
Peso a vuoto [t]	5,33	5,29	5,29	4,16	4,16	4,16	4,16	4,16	4,16	4,16	4,16
Peso ammesso [t]	9,00	8,00	15,30	15,30	18,00	18,00	18,00	18,00	18,00	18,00	18,00
Press.spec.terreno [Kg/cm ²]	4,85	4,85	4,50	4,50	2,97	2,97	2,97	2,97	2,97	2,97	2,97
Peso totale asse [t]	6,30	6,30	11,70	11,70	10,68	10,68	10,68	10,68	10,68	10,68	10,70

Dati	Trattore	Semirmorchio		
Tara	t 13,925	48,900		
Peso Merce	t	80,000		
Peso su raila	t 22,075			
Portata utile	t 31,000	192,100		
Peso tot.effett	t 36,000	106,825		
Peso max potenz	t 44,925	241,000		
Press.pneumat.	bar 8,0	8,0		
Sup.Impronta	cm ² 650	450		
	Lungh. m	Larg. m	Alt. m	Peso t
Conv. Carico	33,88	4,00	4,50	142,825
Eccedenze	17,38	1,45	0,50	98,825

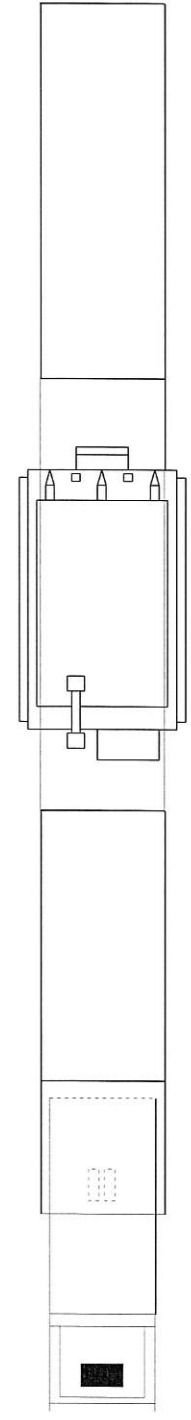
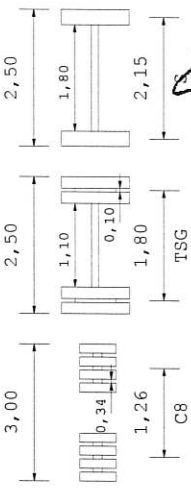

AUTOTRASPORTI CORTI s.r.l.
 Via S. D. ... 8/10/12
 23844 SIRMIONE (Lb)
 Partita IVA 00201390135

Descrizione carico : TRASFORMATORE

