



Autorizzazione 1782/2023 del 23/02/2023 13:52

Codice Pratica: **1782/2023**

Nuova domanda

Imposta di bollo
assolta in modo
virtuale. Aut. Agenzia
delle Entrate - Dir.
Prov. di Modena - Uff.
Terr. di Modena n.
15224 del 04/03/2015

INTERNATIONAL TRUCK SRL
VIA NERIO TOFFALETTI NR.30
37135 VERONA (VR)
Tel: 0471402121
Mail: info@bacherlogistik.it
PEC: internationaltruck@legalmail.it

**AREA TECNICA - SERVIZIO PROGRAMMAZIONE URBANISTICA, SCOLASTICA E TRASPORTI -
U.O. TRASPORTI E CONCESSIONI**

Visto il D.Lgs. n. 285/92 e s.m.i. e il D.P.R. n. 495/92 e s.m.i.
In esecuzione della L.R. n. 13/2015.
Richiamato quanto disposto relativamente alle competenze dei Dirigenti dall'art. 107 del D.Lgs 18 Agosto 2000, n. 267 e s.m.i. e dallo Statuto e Regolamento di Organizzazione dell'Ente.
Vista la domanda pervenuta in data **20/02/2023** assunta al P.G. **5812/2023** dalla Ditta **INTERNATIONAL TRUCK SRL** con sede in **VIA NERIO TOFFALETTI NR.30 - 37135 VERONA (VR)** P.I./C.F. **04590280238**.
Visto il nulla osta rilasciato dagli Enti proprietari delle strade interessate al transito.

AUTORIZZA

la Ditta in indirizzo ad effettuare il seguente transito eccezionale:

Il veicolo utilizzato è AUTOGRU AD USO SPECIALE:

MARCA E TIPO	VOLVO	N° DI TELAIO	YV2R0P0K1NA309078	ASSI	5
larghezza m	2,550	lunghezza m	11,100	altezza m	4,000
sbalzo	0,000	MASSA compl.p.c t: 40,000			
ATTREZZATO CON GRU					

MATERIALE TRASPORTATO: GRU E ASSIMILABILI

L'indennizzo **analitico** per la maggiore usura della strada, di euro 10.00, è versato a **questo Ente**, secondo le modalità di calcolo indicate ai cc. 1 e 3 dell'art. 18 del D.P.R. n. 495/92 e s.m.i.

La presente autorizzazione è valida per il periodo dal **03/03/2023** al **02/06/2023** e per **N. 1 VIAGGI** e può essere revocata o sospesa in qualsiasi momento qualora obiettive esigenze di sicurezza del transito lo richiedano.

Il transito deve essere effettuato sul seguente percorso o elenco stradale autorizzato:

Partenza: DALLA SEDE DELLA DITTA PM OIL & STEEL SPA - VIA GIUSEPPE VERDI - 41018 SAN CESARIO S/P (MO)
COMUNE DI SAN CESARIO SUL PANARO (MO)
VIA VERDI sino a intersezione con via Bellini, VIA BELLINI sino a intersezione con via Colombara, VIA

AREA TECNICA - SERVIZIO PROGRAMMAZIONE URBANISTICA, SCOLASTICA E TRASPORTI -
U.O. TRASPORTI E CONCESSIONI

COLOMBARA sino a innesto

sp.14 - DA SEDE DITTA PM OIL & STEEL A INNESTO SP14

Provincia di Modena

SP14 - DA DISINNESTO SC SAN CESARIO S/P A INNESTO S.C. DI CASTELFRANCO EMILIA (VIA LODA)

Comune di CASTELFRANCO EMILIA (MO)

VIA LODA - DA DISINNESTO SP.14 AD INNESTO SS.9 COMPETENZA ANAS DIREZIONE MODENA

Comune di MODENA (MO)

VIA EMILIA EST - DA DISINNESTO SS9 COMP. ANAS a INNESTO ANAS TANG:LE SS724DIR DIREZIONE SUD

RACCORDO AUTOSTRADALE - DA DISINNESTO SS724DIR A INNESTO INGRESSO AUTOSTRADALE A1

MODENA NORD

Arrivo: INNESTO A1 MODENA NORD

La presente autorizzazione è concessa alle seguenti condizioni:

Il veicolo/complesso veicolare deve essere segnalato come previsto dalla normativa vigente. Durante il transito in condizione di eccezionalità è obbligatorio l'uso contemporaneo delle luci di posizione, dei proiettori anabbaglianti e dei dispositivi supplementari di segnalazione visiva a luce lampeggiante gialla o arancione.

La velocità del veicolo/complesso veicolare non deve superare i limiti massimi indicati dal D.Lgs. n. 285/92 e s.m.i. e dalla Carta di circolazione nonché quelli, se diversi, fissati dagli Enti proprietari delle strade. La velocità deve essere ulteriormente ridotta nei tratti di strada a visibilità limitata, nelle curve e quando ricorrono le condizioni indicate dall'art. 141 del D.Lgs. n. 285/92 e s.m.i.

Il transito può essere effettuato **nelle ore diurne e notturne**.

La presente autorizzazione non esime dal possesso dei regolari documenti di circolazione rilasciati dal competente Ufficio locale della Motorizzazione Civile.

Durante il transito devono essere osservati gli obblighi e le limitazioni localmente imposti e risultanti dalla segnaletica stradale e dalle disposizioni in vigore. L'autorizzazione non è valida nei giorni e periodi indicati annualmente da apposite disposizioni ministeriali e relativi decreti prefettizi. In caso di neve, ghiaccio, nebbia o visibilità di norma inferiore a m. 70 (settanta), il veicolo dev'essere tempestivamente allontanato dalla sede stradale e condotto alla più vicina area disponibile.

Il conducente deve essere munito del presente documento da esibire a richiesta del personale cui all'art. 12 del D.Lgs. n. 285/92 e s.m.i.

Il veicolo/complesso può circolare **SENZA SCORTA TECNICA**.

E' ammessa la facoltà di ridurre, anche congiuntamente, le dimensioni o la massa degli elementi oggetto del trasporto o il loro posizionamento o il loro numero, a condizione che permangano le condizioni che impongono la scorta, ove è prescritta. Inoltre, deve essere garantito il rispetto, in qualunque condizione di carico, delle prescrizioni di cui all'art. 16 del D.P.R. n. 495/92 e s.m.i. e deve rimanere inalterata la natura del materiale e la tipologia degli elementi. Resta fermo l'indennizzo per la maggiore usura della strada già corrisposto ai sensi dell'art. 18 del D.P.R. n. 495/92.

Il transito sulle strade autorizzate deve effettuarsi evitando le ore di maggiore punta del traffico del mattino e del pomeriggio.

E' vietata la circolazione e la sosta sulle banchine stradali e in aree esterne alla carreggiata.

La validità della presente è subordinata al rispetto delle prescrizioni previste nell'autorizzazione del gestore della rete ferroviaria, qualora il veicolo o trasporto eccezionale abbia un'altezza superiore a 4,30 metri e attraversi linee ferroviarie elettrificate.

La Ditta è obbligata a risarcire per intero i danni eventualmente arrecati al Demanio stradale su semplice presentazione da parte di questo Ente, del conto spese per le riparazioni.

Resta a carico della Ditta ogni responsabilità per danni arrecati a sé, a terzi, o cose per effetto della presente autorizzazione, rimanendo sempre questo Ente rilevato ed indenne.

Ogni spesa relativa alla presente autorizzazione, dipendente sia da accertamenti istruttori eccezionali che dalle prescrizioni in essa contenute, è a carico della Ditta.

La Ditta deve verificare l'agibilità del percorso con un giorno di anticipo rispetto alla data in cui sarà effettuato ogni singolo transito.

Gli Organi preposti al controllo devono verificare sia il rispetto delle prescrizioni ivi contenute e sia, quando dovuto, se le origini e le destinazioni finali dei relativi percorsi (o tratte) sono quelle autorizzate. Questo Ente, resta peraltro in attesa di conoscere quanto accertato per l'adozione dei necessari provvedimenti da adottarsi sull'autorizzazione concessa.

La Ditta prima di effettuare ogni viaggio, qualora sia dovuto l'indennizzo d'usura, deve comunicare l'ora e il giorno di effettuazione dello stesso. Tale comunicazione deve effettuarsi, in forma digitale, all'Ente che ha rilasciato l'autorizzazione.

Per l'utilizzo dei veicoli di riserva, prima dell'inizio del viaggio, qualora sia dovuto l'indennizzo d'usura, la Ditta deve comunicare i numeri delle targhe del veicolo o del complesso di veicoli da utilizzare per il trasporto all'Ente che ha rilasciato l'autorizzazione. La comunicazione sostituisce quella di inizio viaggio e deve essere effettuata, in forma digitale, anche dalla ditta che esegue la scorta o dal capo-scorta, se presenti.

PRESCRIZIONI PARTICOLARI:

LA PRESENTE AUTORIZZAZIONE VIENE RILASCIATA ESCLUSIVAMENTE ALLA CIRCOLAZIONE PER ESIGENZE CONNESSE CON PROVE TECNICHE, SPERIMENTALI O COSTRUTTIVE, DIMOSTRAZIONI O TRASPERIMENTI PER RAGIONI DI VENDITA O DI ALLESTIMENTO (AUTORIZZAZIONE PER LA CIRCOLAZIONE IN PROVA VRTP003 RILASCIATA DAL MINISTERO DELLE INFRASTRUTTURE E DEI TRASPORTI - UFFICIO PROVINCIALE DEL DIPARTIMENTO DEI TRASPORTI DI VERONA DEL 21/11/2022)

PROVINCIA DI MODENA: OBBLIGO Verifica dell'agibilità del percorso da effettuarsi il giorno precedente al transito per evitare eventuali inconvenienti che si dovessero presentare con l'eccezionalità. La ditta dovrà sempre verificare sull'intero percorso autorizzato il rispetto dei franchi di sicurezza previsti dal c.d.s. dall'intradosso delle opere d'arte e dalle linee elettriche. E' prescritto che il transito del veicolo eccezionale avvenga al di fuori degli orari di massimo flusso del traffico per evitare intralci alla circolazione

Nullaosta Comune di CASTELFRANCO EMILIA (prot. 6298/2023 del 22/02/2023):

COMUNE DI CASTELFRANCO: LA DITTA DOVRÀ SEMPRE VERIFICARE SULL'INTERO PERCORSO AUTORIZZATO IL RISPETTO DEI FRANCHI DI SICUREZZA PREVISTI DAL CODICE DELLA STRADA DALL'INTRADOSSO DELLE OPERE D'ARTE E DALLE LINEE ELETTRICHE. IL GIORNO PRECEDENTE IL TRANSITO IL RICHIEDENTE AVRA' L'ONERE DI VERIFICARE L'AGIBILITÀ DEL PERCORSO. LA DATA DI EFFETTUAZIONE DEL VIAGGIO DEVE ESSERE COMUNICATA DALL'INTERESSATO AL SETTORE POLIZIA MUNICIPALE DEL COMUNE DI CASTELFRANCO EMILIA (N. FAX 059/950287, MAIL: POLIZIA.LOCALE@COMUNE.CASTELFRANCO-EMILIA.MO.IT), ALMENO VENTiquattro ORE PRIMA DELL'INIZIO DEL VIAGGIO E COMUNQUE, DEVE ESSERE SEMPRE EFFETTUATO NEL PERIODO AUTORIZZATO.

Nullaosta Comune di MODENA (prot. 6521/2023 del 23/02/2023):

NON E' PRESCRITTA LA SCORTA TECNICA MA E' PRESCRITTA LA VERIFICA DELL'ALTEZZA DEI MANUFATTI QUALI PONTI, CAVALCAVIA, CAVALCAFERROVIE, SOTTOPASSI CHE DALLA PAVIMENTAZIONE FINITA FINO ALL'INTRADOSSO DELLE OPERE D'ARTE, TALE ALTEZZA DEVE AVERE UN MARGINE DI ALMENO 20 CM IN PIU' RISPETTO ALL'ALTEZZA REALE RILEVATA. LA DITTA RICHIEDENTE DOVRA' COMUNICARE TRAMITE FAX N.059 2033740 AL COMANDO POLIZIA LOCALE DI MODENA DATA E ORA DEL TRANSITO CON ALMENO 2G.G. DI ANTICIPO. INOLTRE DOVRA' ESSERE VERIFICATO PREVENTIVAMENTE LA LARGHEZZA DELLA CARREGGIATA ED I RAGGI DI CURVATURA CHE IL TRASPORTO ECCEZIONALE O IL MEZZO D'OPERA DOVRA' EFFETTUARE SUL PERCORSO RICHIESTO.

Nullaosta COMUNE DI SAN CESARIO SUL PANARO (prot. 6185/2023 del 21/02/2023):

COMUNE DI SAN CESARIO SUL PANARO :LA DITTA DOVRÀ SEMPRE VERIFICARE SULL'INTERO PERCORSO AUTORIZZATO IL RISPETTO DEI FRANCHI DI SICUREZZA PREVISTI DAL CODICE DELLA STRADA DALL'INTRADOSSO DELLE OPERE D'ARTE E DALLE LINEE ELETTRICHE. IL GIORNO PRECEDENTE IL TRANSITO IL RICHIEDENTE AVRA' L'ONERE DI VERIFICARE L'AGIBILITÀ DEL PERCORSO. LA DATA DI EFFETTUAZIONE DEL VIAGGIO DEVE ESSERE COMUNICATA DALL'INTERESSATO AL SETTORE POLIZIA MUNICIPALE DEL COMUNE DI CASTELFRANCO EMILIA (N. FAX 059. 936773 , MAIL: PM@COMUNE.SANCESARIOSULPANARO.MO.IT),ALMENO VENTiquattro ORE PRIMA DELL'INIZIO DEL VIAGGIO E COMUNQUE, DEVE ESSERE SEMPRE EFFETTUATO NEL PERIODO AUTORIZZATO.

Avverso il presente provvedimento è esperibile **ricorso al competente TAR regionale** nel termine di **60 gg**, o in alternativa ricorso straordinario al **Capo di Stato** nel termine di **120 gg**, entrambi decorrenti dalla data comunicazione dell'atto.

MODENA 23/02/2023 13:52

**IL FUNZIONARIO P.O.
Pacchioni Maria Teresa**

Documento firmato digitalmente ai sensi del D.Lgs. 82/2005 "CAD"

Documento prodotto e conservato in originale informatico e firmato digitalmente ai sensi dell'art. 20 del Codice dell'Amministrazione Digitale nella data risultante dai dati della sottoscrizione digitale. L'eventuale stampa del documento costituisce **copia analogica** sottoscritta con firma a mezzo stampa predisposta secondo l'articolo 3 del D.lgs 12 dicembre 1993, n. 39 e l'articolo 3bis, comma 4bis del Codice dell'amministrazione digitale. L'originale di questo documento è consultabile all'indirizzo:

https://teonline.regione.emilia-romagna.it/WAMswf40/TRASPORTI_ECCEZIONALI/StampaTE.aspx?PK_Pratica=152160&PK_TipoDocumento=6&stampa=PraticaDocumento

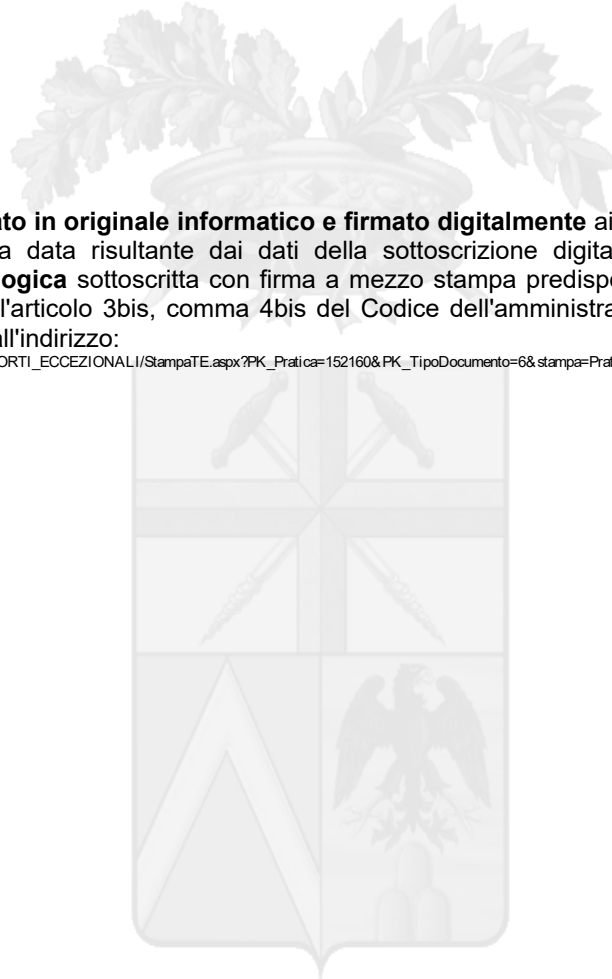

Il retro di questa pagina è annullato e non utilizzato (bianco)

DICHIARAZIONE SOSTITUTIVA DELL'ATTO DI NOTORIETA'
(art. 47 D.P.R 28.12.2000, n. 445, e s.m.i.)
(trasporti in conto terzi)

Il/La sottoscritto/a, RUBIANO GONZALES KAROL YULIETH

nata a COLOMBIA prov. (EE) il 30/12/1994 residente a VERONA Via ANTONIO BADILE 7;
codice fiscale _____ in qualità di titolare/rappresentante legale dell'impresa
INTERNATIONAL TRUCK SRL codice fiscale/P.IVA ,04590280238 con sede in VERONA Via
FRANCO NERIO TOFFALETTI

Consapevole delle sanzioni penali richiamate dall'art. 76 del DPR 28.12.2000, n. 445, e
s.m.i., in caso di dichiarazioni false o mendaci;

Consapevole che, ai sensi dell'art. 7 del DLgs 21.11.2005, n. 286, e s.m.i., l'esecuzione di un
trasporto in sovraccarico, violando il limite di massa complessiva massima indicata
nell'autorizzazione al trasporto eccezionale, determina la corresponsabilità del committente
con il vettore, con l'applicazione, in concorso, delle sanzioni previste dall'art. 10, c. 18, e
dall'art. 167, cc. 2 e 11, del DLgs 30.04.1992, n. 285, in ottemperanza e per gli effetti di cui
all'art. 47 del DPR 28.12.2000, n. 445, e s.m.i, e all'art. 14, c. 7, punto B), lett. b), del DPR
16.12.1992, n. 495, sotto la propria personale responsabilità,

DICHIARA

- Di essere il committente del trasporto nella qualità di: proprietario o produttore del bene,
 spedizioniere, altro (specificare)* _____

- che il carico indivisibile affidato all'impresa di autotrasporto per conto di terzi*
INTERNATIONAL TRUCK SRL

con sede in VERONA (VR) Via NERIO TOFFALETTI 30

iscritta al registro elettronico nazionale delle imprese di trasporto su strada con il
n _____

titolare di licenza comunitaria numero _____

titolare di autorizzazione bilaterale/multilaterale numero _____

consiste di UN AUTOVEICOLO USO SPECIALE – AUTOGRU , ha una massa pari a 40,00
tonnellate* e le seguenti dimensioni

Largh. (m) 2,55 Lungh. (m) 11,10 Altezza (m) 4,00

Timbro e firma del legale
rappresentante

Allegato: Copia doc. identità (tipo, numero, scadenza)

* = campo obbligatorio

= spuntare e compilare solo i punti pertinenti

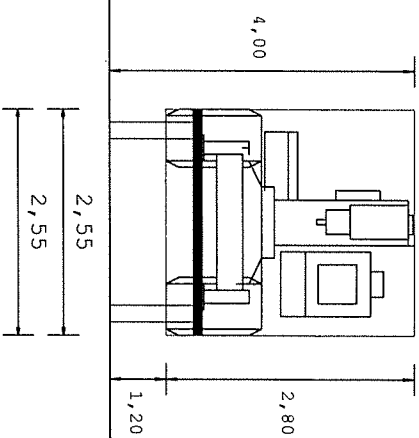
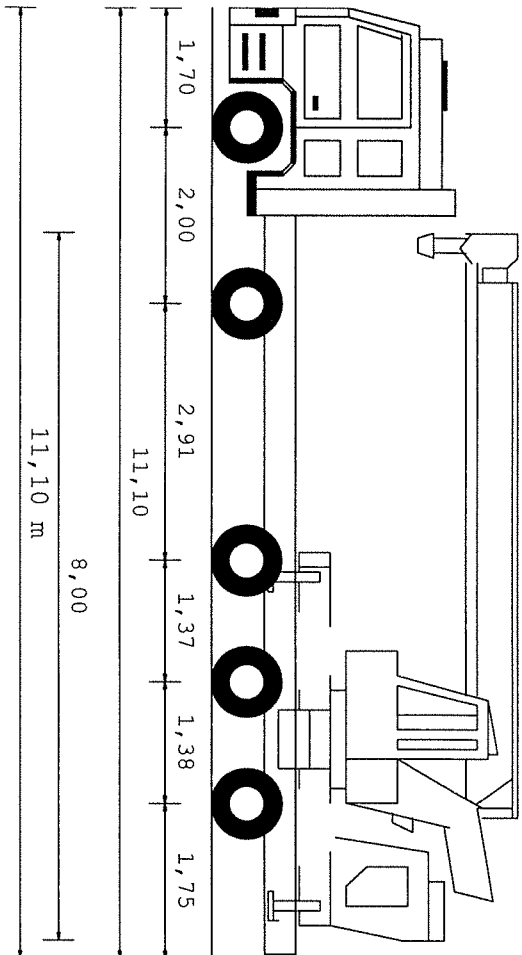

Tipo asse	S	S	TSG	TSG	S
Ruote asse	2	2	4	4	2
Peso a vuoto [t]	7,00	7,00	9,50	9,50	7,00
Peso ammesso [t]	9,00	9,00	10,50	10,50	8,10
Press.spec.terreno [Kg/cm ²]	4,67	4,67	3,96	3,96	4,67
Peso totale asse [t]	7,00	7,00	9,50	9,50	7,00

Dati	Motrice			
Tara	t	40,000		
Peso Merce	t	0,000		
Peso su ralla	t			
Portata utile	t	0,000		
Peso tot. effett	t	40,000		
Peso max potenz	t	40,000		
Press.pneumat.	bar	8,0		
Sup. Impronta	cm ²	750		
	Lungh. m	Larg. m	Alt. m	Peso t
Conv. Carico	11,10	2,55	4,00	40,000
Eccedenze	0,00	0,00	0,00	8,000

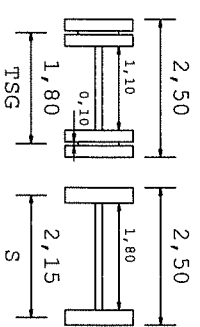
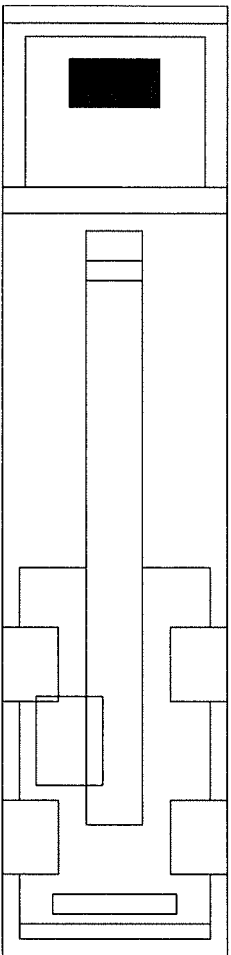

Descrizione carico : AUTOVEICOLO USO SPECIALE - AUTOGRU