



Autorizzazione 10510/2022 del 07/07/2022 11:21

Codice Pratica: **10510/2022**
Rinnovo pratica **13790/2020**

Imposta di bollo
assolta in modo
virtuale. Aut. Agenzia
delle Entrate - Dir.
Prov. di Modena - Uff.
Terr. di Modena n.
15224 del 04/03/2015

AUTOTRASPORTI CORTI SRL

Via G. Di Vittorio, 8,10,12
23844 SIRONE (LC)
Tel: 031852494
Fax: 031870274
Mail: ufficiopermessi@autotrasporticorti.com
PEC: info@pec.autotrasporticorti.com

**AREA TECNICA - SERVIZIO PROGRAMMAZIONE URBANISTICA, SCOLASTICA E TRASPORTI -
U.O. TRASPORTI E CONCESSIONI**

Visto il D.Lgs. n. 285/92 e s.m.i. e il D.P.R. n. 495/92 e s.m.i.
In esecuzione della L.R. n. 13/2015.
Richiamato quanto disposto relativamente alle competenze dei Dirigenti dall'art. 107 del D.Lgs 18 Agosto 2000, n. 267 e s.m.i. e dallo Statuto e Regolamento di Organizzazione dell'Ente.
Vista la domanda pervenuta in data **14/06/2022** assunta al P.G. **19972/2022** dalla Ditta **AUTOTRASPORTI CORTI SRL** con sede in **Via G. Di Vittorio, 8,10,12 - 23844 SIRONE (LC) P.I./C.F. 00201390135**.
Visto il nulla osta rilasciato dagli Enti proprietari delle strade interessate al transito.

AUTORIZZA

la Ditta in indirizzo ad effettuare il seguente transito eccezionale:

Il veicolo utilizzato è MOTRICE/TRATTORE:

MARCA E TIPO **MAN** N° DI TARGA **FM 710 XC** ASSI **4**

con traino di RIMORCHIO/SEMIRIMORCHIO:

MARCA E TIPO **GOLDHOFER** N° DI TARGA **AD 24628** ASSI **10**

Caratteristiche massime veicolo o complesso di veicoli A CARICO:

larghezza m	3,000	lunghezza m	25,720	altezza m	4,400	MASSA compl. t:	111,650
sporg. ant. m	0,000	sporg. post. m	0,000				

Caratteristiche veicolo o complesso di veicoli A VUOTO:

larghezza m	3,000	lunghezza m	25,720	altezza m	4,000	MASSA compl. t:	51,650
sporg. ant. m	0,000	sporg. post. m	0,000				

Rimorchi Riserva: **AD 24781**

Motrici Riserva: **ES 066 MZ, FJ 918 SW, FM 708 XC, FM 709 XC**

MATERIALE TRASPORTATO: TRASFORMATORE

AREA TECNICA - SERVIZIO PROGRAMMAZIONE URBANISTICA, SCOLASTICA E TRASPORTI -
U.O. TRASPORTI E CONCESSIONI

via J. Barozzi 340, 41124 Modena - tel 059 209 910 fax 059 209 661 c.f. e p.i. 01375710363
Mail: trasportieccezionali@provincia.modena.it PEC: teonline@cert.provincia.modena.it Web: www.provincia.modena.it

L'indennizzo **analitico** per la maggiore usura della strada, di euro 16.56, è versato a **questo Ente**, secondo le modalità di calcolo indicate ai cc. 1 e 3 dell'art. 18 del D.P.R. n. 495/92 e s.m.i.

La presente autorizzazione è valida per il periodo dal **07/07/2022** al **06/10/2022** e per **N. 1 VIAGGI** e può essere revocata o sospesa in qualsiasi momento qualora obiettive esigenze di sicurezza del transito lo richiedano.

Il transito deve essere effettuato sul seguente percorso o elenco stradale autorizzato:

Partenza: LEGNANO (MI)

Comune di MODENA (MO)

RACCORDO AUTOSTRADALE - DA USCITA A/1 MODENA NORD AD INN.TAG.PIRANDELLO (ANAS)

E VICEVERSA A VUOTO

VIA EMILIA EST - DA DISINNESTO TRATTI DI COMPETENZA ANAS (EX TANG.LE CARDUCCI E EX TANG.LE

PASTERNAK ORA COMP. ANAS) ALLA DITTA TIRONI TRASFORMATORI

E VICEVERSA A VUOTO

Arrivo: MODENA (MO)

Questo provvedimento di autorizzazione non comprende le strade provinciali richieste che alla data dell' 8 Aprile 2021 risultano trasferite ad ANAS SpA. Tali strade, devono essere integrate con una nuova autorizzazione da richiedere ai competenti uffici di ANAS Spa.

I termini relativi ai controlli tecnici di revisione dei veicoli devono obbligatoriamente effettuarsi al termine delle proroghe previste per l'impraticabile esecuzione degli stessi a causa delle misure adottate per impedire o contenere la diffusione della COVID-19, pena l'invalidità dell'autorizzazione stessa; medesimi obblighi valgono anche per i rinnovi dei documenti per la circolazione sulle strade italiane da parte dei vettori esteri (in particolare per il documento tecnico di cui al c. 12, dell'art.14, del DPR n. 495/92).

La presente autorizzazione è concessa alle seguenti condizioni:

Il veicolo/complesso veicolare deve essere segnalato come previsto dalla normativa vigente. Durante il transito in condizione di eccezionalità è obbligatorio l'uso contemporaneo delle luci di posizione, dei proiettori anabbaglianti e dei dispositivi supplementari di segnalazione visiva a luce lampeggiante gialla o arancione.

La velocità del veicolo/complesso veicolare non deve superare i limiti massimi indicati dal D.Lgs. n. 285/92 e s.m.i. e dalla Carta di circolazione nonché quelli, se diversi, fissati dagli Enti proprietari delle strade. La velocità deve essere ulteriormente ridotta nei tratti di strada a visibilità limitata, nelle curve e quando ricorrono le condizioni indicate dall'art. 141 del D.Lgs. n. 285/92 e s.m.i.

Il transito può essere effettuato **nelle ore diurne e notturne.**

La presente autorizzazione non esime dal possesso dei regolari documenti di circolazione rilasciati dal competente Ufficio locale della Motorizzazione Civile.

Durante il transito devono essere osservati gli obblighi e le limitazioni localmente imposti e risultanti dalla segnaletica stradale e dalle disposizioni in vigore. L'autorizzazione non è valida nei giorni e periodi indicati annualmente da apposite disposizioni ministeriali e relativi decreti prefettizi. In caso di neve, ghiaccio, nebbia o visibilità di norma inferiore a m. 70 (settanta), il veicolo dev'essere tempestivamente allontanato dalla sede stradale e condotto alla più vicina area disponibile.

Il conducente deve essere munito del presente documento da esibire a richiesta del personale cui all'art. 12 del D.Lgs. n. 285/92 e s.m.i.

Il veicolo/complesso può circolare **SOLO CON SCORTA TECNICA.**

La scorta tecnica deve osservare le disposizioni contenute nel D.Lgs. n. 285/92 e s.m.i. (Nuovo Codice della Strada), nel D.P.R. n. 495/92 e s.m.i. (Regolamento di esecuzione del Nuovo Codice della Strada) e nel D.M. 18.07.1997 e s.m.i. (Disciplinare per le scorte tecniche ai veicoli eccezionali ed ai trasporti in condizioni di eccezionalità) ed in particolare, deve rispettare le modalità indicate dal Ministero dell'Interno. Altresì, il personale di scorta tecnica abilitato deve mettere in atto tutti gli interventi di segnalazione, pilotaggio e regolazione del traffico per rendere sicure sia le manovre del veicolo/complesso eccezionale che la circolazione degli altri veicoli presenti sulla strada, istituendo, qualora necessario, anche il senso unico alternato o la temporanea chiusura della strada (o tratto di essa). Il capo-

scorta, quando dovuto, deve comunicare il movimento e le soste dei carichi eccezionali al Centro Operativo Compartimentale di Polizia Stradale territorialmente competente.

La scorta o il capo-scorta deve comunicare, in forma digitale, la data e l'ora dell'inizio e della fine dell'attività di scorta a questo Ente che ha rilasciato l'autorizzazione.

E' ammessa la facoltà di ridurre, anche congiuntamente, le dimensioni o la massa degli elementi oggetto del trasporto o il loro posizionamento o il loro numero, a condizione che permangano le condizioni che impongono la scorta, ove è prescritta. Inoltre, deve essere garantito il rispetto, in qualunque condizione di carico, delle prescrizioni di cui all'art. 16 del D.P.R. n. 495/92 e s.m.i. e deve rimanere inalterata la natura del materiale e la tipologia degli elementi. Resta fermo l'indennizzo per la maggiore usura della strada già corrisposto ai sensi dell'art. 18 del D.P.R. n. 495/92.

Il transito sulle strade autorizzate deve effettuarsi evitando le ore di maggiore punta del traffico del mattino e del pomeriggio.

E' vietata la circolazione e la sosta sulle banchine stradali e in aree esterne alla carreggiata.

La validità della presente è subordinata al rispetto delle prescrizioni previste nell'autorizzazione del gestore della rete ferroviaria, qualora il veicolo o trasporto eccezionale abbia un'altezza superiore a 4,30 metri e attraversi linee ferroviarie elettrificate.

La Ditta è obbligata a risarcire per intero i danni eventualmente arrecati al Demanio stradale su semplice presentazione da parte di questo Ente, del conto spese per le riparazioni.

Resta a carico della Ditta ogni responsabilità per danni arrecati a sé, a terzi, o cose per effetto della presente autorizzazione, rimanendo sempre questo Ente rilevato ed indenne.

Ogni spesa relativa alla presente autorizzazione, dipendente sia da accertamenti istruttori eccezionali che dalle prescrizioni in essa contenute, è a carico della Ditta.

La Ditta deve verificare l'agibilità del percorso con un giorno di anticipo rispetto alla data in cui sarà effettuato ogni singolo transito.

Gli Organi preposti al controllo devono verificare sia il rispetto delle prescrizioni ivi contenute e sia, quando dovuto, se le origini e le destinazioni finali dei relativi percorsi (o tratte) sono quelle autorizzate. Questo Ente, resta peraltro in attesa di conoscere quanto accertato per l'adozione dei necessari provvedimenti da adottarsi sull'autorizzazione concessa.

La Ditta prima di effettuare ogni viaggio, qualora sia dovuto l'indennizzo d'usura, deve comunicare l'ora e il giorno di effettuazione dello stesso. Tale comunicazione deve effettuarsi, in forma digitale, all'Ente che ha rilasciato l'autorizzazione.

Per l'utilizzo dei veicoli di riserva, prima dell'inizio del viaggio, qualora sia dovuto l'indennizzo d'usura, la Ditta deve comunicare i numeri delle targhe del veicolo o del complesso di veicoli da utilizzare per il trasporto all'Ente che ha rilasciato l'autorizzazione. La comunicazione sostituisce quella di inizio viaggio e deve essere effettuata, in forma digitale, anche dalla ditta che esegue la scorta o dal capo-scorta, se presenti.

L'utilizzo di veicoli di riserva trainanti che trainati, combinati anche in modo incrociato, è sempre subordinato alla condizione di provata abbinabilità, ai sensi dell'art. 219, c. 3, del D.P.R. n. 495/92.

PRESCRIZIONI PARTICOLARI:

Comune di MODENA (prot. 433/2021 del 08/01/2021 e successivo prot. 24422/2022 del 07/07/2022):

PER QUANTO DI NOSTRA COMPETENZA SI RILASCIA NULLA OSTA A SEGUITO DELLA PERIZIA TECNICA PERVENUTA

E' PRESCRITTA LA SCORTA TECNICA E LA VERIFICA DELL'ALTEZZA DEI MANUFATTI QUALI PONTI,CAVALCAVIA,CAVALCAFERROVIE ,SOTTOPASSI CHE DALLA PAVIMENTAZIONE FINITA FINO ALL'INTRADOSSO DELLE OPERE D'ARTE, TALE ALTEZZA DEVE AVERE UN MARGINE DI ALMENO 20 CM IN PIU' RISPETTO ALL'ALTEZZA REALE RILEVATA.E' PRESCRITTO L'UTILIZZO DEI MOVIERI SU VIA EMILIA EST DURANTE IL TRANSITO DEL VEICOLO ECCEZIONALE PER REGOLAMENTARE LA CIRCOLAZIONE VEICOLARE E PEDONALE

LA DITTA RICHIEDENTE DOVRA' COMUNICARE TRAMITE FAX N.059 2033740 AL COMANDO POLIZIA LOCALE DI MODENA DATA E ORA DEL TRANSITO CON ALMENO 2G.G. DI ANTICIPO.INOLTRE DOVRA' ESSERE VERIFICATO PREVENTIVAMENTE LA LARGHEZZA DELLA CARREGGIATA ED I RAGGI DI CURVATURA CHE IL

TRASPORTO ECCEZIONALE O IL MEZZO D'OPERA DOVRA' EFFETTUARE SUL PERCORSO RICHIESTO.

QUESTO PROVVEDIMENTO DI AUTORIZZAZIONE NON COMPRENDE LE STRADE COMUNALI RICHIESTE (EX TANLE CARDUCCI E EX TANG.LE PASTERNAK ORA ANAS) CHE ALLA DATA DELL' 8 APRILE 2021 RISULTANO TRASFERITE AD ANAS SPA. TALI STRADE, DEVONO ESSERE INTEGRATE CON UNA NUOVA AUTORIZZAZIONE DA RICHIEDERE AI COMPETENTI UFFICI DI ANAS SPA.

Avverso il presente provvedimento è esperibile **ricorso al competente TAR regionale** nel termine di **60 gg**, o in alternativa ricorso straordinario al **Capo di Stato** nel termine di **120 gg**, entrambi decorrenti dalla data comunicazione dell'atto.

MODENA 07/07/2022 11:21

IL FUNZIONARIO P.O.
Pacchioni Maria Teresa

Documento firmato digitalmente ai sensi del D.Lgs. 82/2005 "CAD"

Documento prodotto e conservato in originale informatico e firmato digitalmente ai sensi dell'art. 20 del Codice dell'Amministrazione Digitale nella data risultante dai dati della sottoscrizione digitale. L'eventuale stampa del documento costituisce **copia analogica** sottoscritta con firma a mezzo stampa predisposta secondo l'articolo 3 del D.lgs 12 dicembre 1993, n. 39 e l'articolo 3bis, comma 4bis del Codice dell'amministrazione digitale. L'originale di questo documento è consultabile all'indirizzo:

https://teonline.regione.emilia-romagna.it/WAMswf40/TRASPORTI_ECCEZIONALI/StampaTE.aspx?PK_Pratica=137750&PK_TipoDocumento=6&stampa=PraticaDocumento

Il retro di questa pagina è annullato e non utilizzato (bianco)

DICHIARAZIONE SOSTITUTIVA DELL'ATTO DI NOTORIETA'
(art. 47 D.P.R 28.12.2000, n. 445, e s.m.i.)
(trasporti in conto terzi)

Il/La sottoscritto/a, BERTELLI GIANLUIGI

nato/a a San Giorgio S/L prov. (MI) il 30/05/1968 residente a Busto Arsizio (VA)

Via Costantino Nigra, codice fiscale BRTGLG68E30H884W in qualità di titolare/rappresentante legale dell'impresa Legnano Teknoelectric Company SPA .

codice fiscale/P.IVA,07121130152 con sede in San Giorgio su Legnano (prov. MI) Via Roma, 3

Consapevole delle sanzioni penali richiamate dall'art. 76 del DPR 28.12.2000, n. 445, e s.m.i., in caso di dichiarazioni false o mendaci;

Consapevole che, ai sensi dell'art. 7 del DLgs 21.11.2005, n. 286, e s.m.i., l'esecuzione di un trasporto in sovraccarico, violando il limite di massa complessiva massima indicata nell'autorizzazione al trasporto eccezionale, determina la corresponsabilità del committente con il vettore, con l'applicazione, in concorso, delle sanzioni previste dall'art. 10, c. 18, e dall'art. 167, cc. 2 e 11, del DLgs 30.04.1992, n. 285, in ottemperanza e per gli effetti di cui all'art. 47 del DPR 28.12.2000, n. 445, e s.m.i, e all'art. 14, c. 7, punto B), lett. b), del DPR 16.12.1992, n. 495, sotto la propria personale responsabilità,

• DICHIARA

- Di essere il committente del trasporto nella qualità di: proprietario o produttore del bene.
- che il carico indivisibile affidato all'impresa di autotrasporto per conto di terzi*

AUTOTRASPORTI CORTI SRL con sede in SIRONE (LC) Via G. DI VITTORIO, 8/10/12
iscritta al registro elettronico nazionale delle imprese di trasporto su strada con il n
M0015706

titolare di licenza comunitaria numero 00089548

titolare di autorizzazione bilaterale/multilaterale numero

- consiste di Nucleo per trasformatore, ha una massa pari a 60 tonnellate* e le seguenti dimensioni

Largh. (m) 2300 mm

Lungh. (m) 5800 mm

Altezza (m) 4000 mm

Luogo di carico* Via Novara, 81/83 - (Legnano) - Legnano Teknoelectric Company SPA

Luogo di scarico* VIA DEGLI SCARLATTI, 85 - 41122 MODENA (MO)

Timbro e firma del legale
Rappresentante

Allegato: Copia doc. identità (tipo, numero, scadenza)

* = campo obbligatorio

= spuntare e compilare solo i punti pertinenti

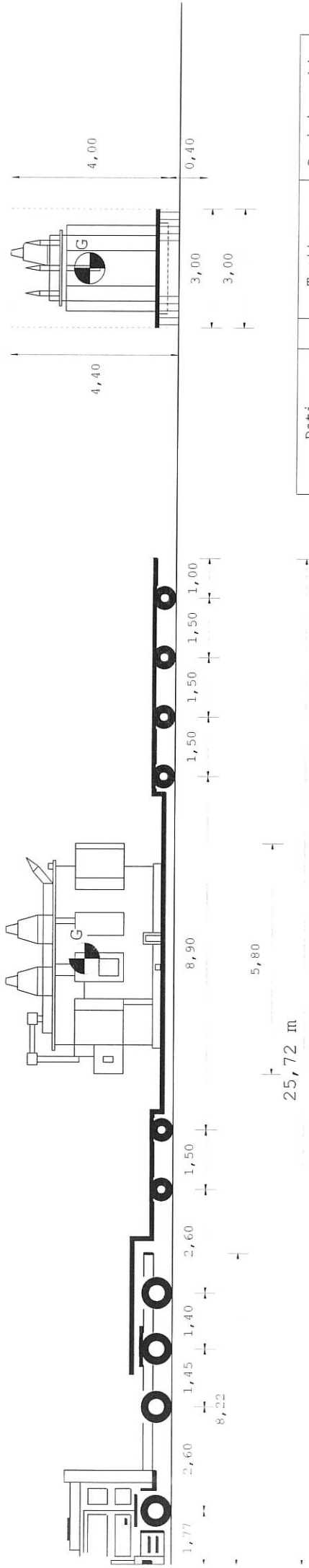

Tipo asse	S	TSG	TSG	C8	C8	C8	C8
Ruote asse	2	4	4	8	8	8	8
Peso a vuoto [t]	5,65	5,65	5,69	4,83	4,83	4,83	4,83
Peso ammesso [t]	9,00	8,00	15,30	12,00	12,00	12,00	12,00
Press.spec.terreno [Kg/cm ²]	6,15	4,62	4,62	3,32	3,32	3,32	3,32
Peso totale asse [t]	8,00	12,00	12,00	11,94	11,94	11,94	11,95

Dati	Trattore		Semirimorchio	
Tara	t	14,700		36,950
Peso Merce	t			60,000
Peso su ralla	t	25,300		
Portata utile	t	30,300		124,050
Peso tot.effett	t	40,000		71,650
Peso max potenz	t	45,000		161,000
Press.pneumat.	bar	8,0		0,0
Sup.Impronta	cm ²	650		450
	Lungh. m	Larg. m	Alt. m	Peso t
Conv. Carico	25,72	3,00	4,40	111,650
Eccedenze	9,22	0,45	0,40	67,650

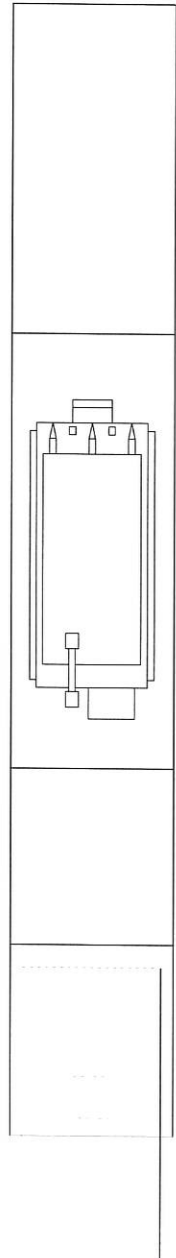
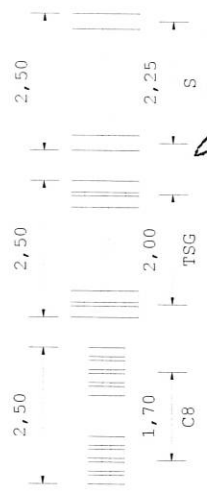

Descrizione carico : TRASFORMATORE

AUTOTRASPORTI CORTI s.r.l.
 Via S. P. M. 8/10/12
 23844 SIRONÈ (EG) L
 Partita IVA 00201390135

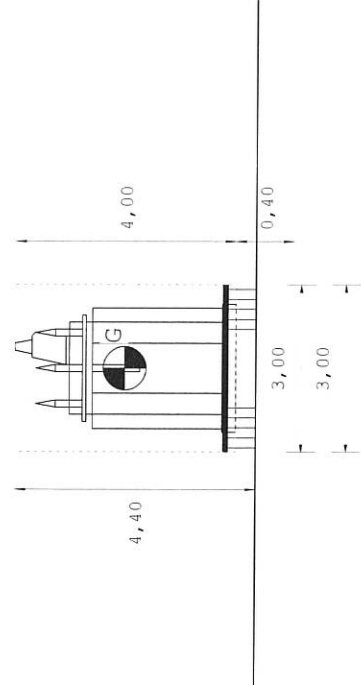
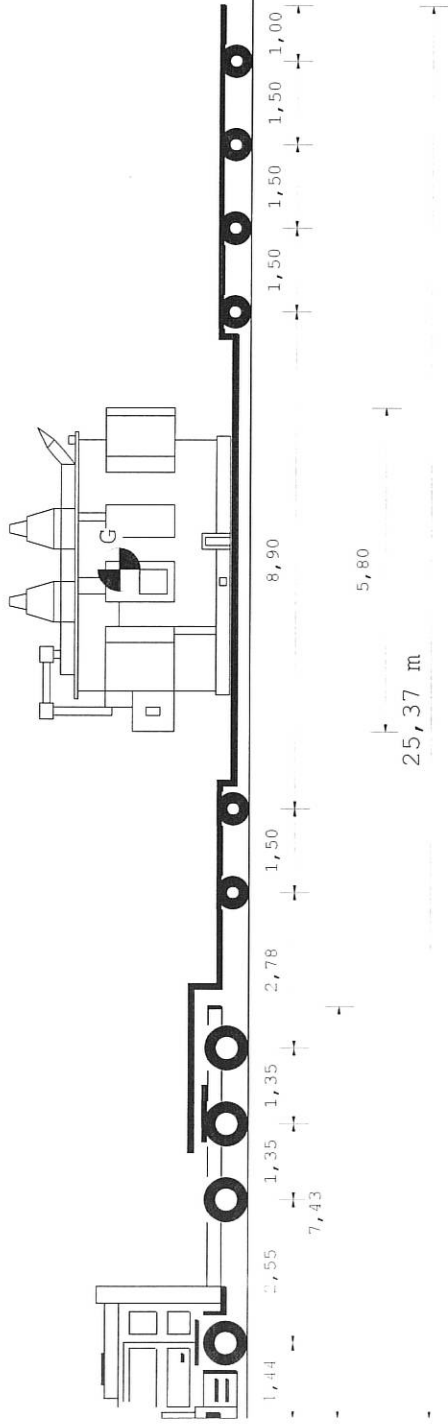

Tipo asse	S	TSG	TSG	C8	C8	C8	C8
Ruote asse	2	4	4	8	8	8	8
Peso a vuoto [t]	5,13	5,13	5,63	4,84	4,84	4,84	4,84
Peso ammesso [t]	8,00	15,65	15,65	21,00	21,00	21,00	21,00
Press.spec.terreno [Kg/cm ²]	6,45	4,62	4,62	3,27	3,27	3,27	3,26
Peso totale asse [t]	8,00	12,00	12,00	11,76	11,76	11,76	11,75

Dati	Trattore	Semirimorchio
Tara	t 13,600	36,950
Peso Merce	t	60,000
Peso su ralla	t	26,400
Portata utile	t	32,000
Peso tot.effett	t	40,000
Peso max potenz	t	45,600
Press.pneumat.	bar	8,0
Sup.Impronta	cm ²	650
Lungh. m	Larg. m	Alt. m
25,37	3,00	4,40
Conv. Carico		Peso t
8,86	0,45	0,40
Eccedenze		66,550

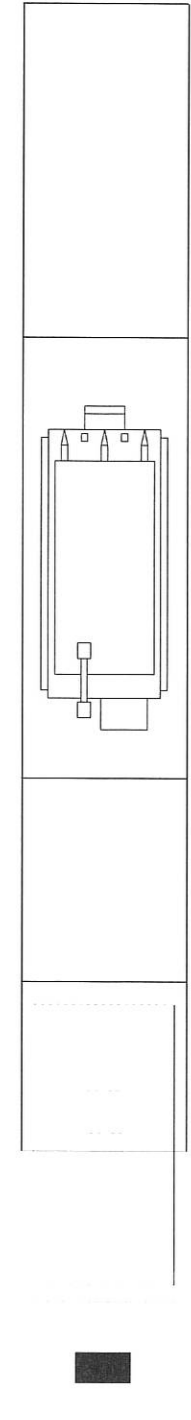

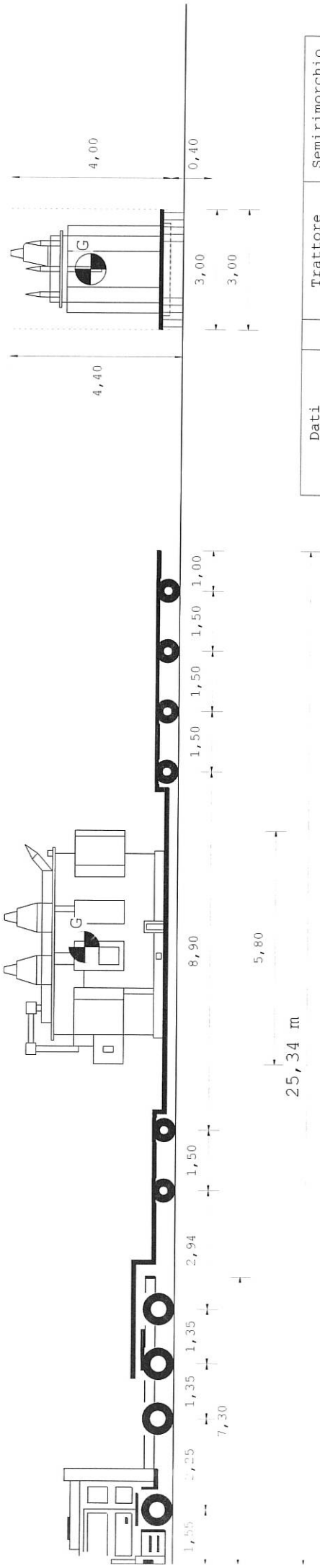

Dati		Trattore		Semirimorchio	
Tara	t	13,050		26,950	
Peso Merce	t			60,000	
Peso su ralla	t	26,950			
Portata utile	t	34,150		134,050	
Peso tot.effett	t	40,000		60,000	
Peso max potenz	t	47,200		161,000	
Press.pneumat.	bar	8,0		0,0	
Sup.Impronta	cm ²	650		450	
		Lungh. m	Larg. m	Alt. m	Peso t
Conv. Carico		25,34	3,00	4,40	100,000
Eccedenze		8,84	0,45	0,40	56,000

Tipo asse	S	TSG	TSG	C8	C8	C8	C8
Ruote asse	2	4	4	8	8	8	8
Peso a vuoto [t]	6,14	4,59	4,59	3,35	3,35	3,35	3,35
Peso ammesso [t]	8,50	15,60	15,60	12,00	12,00	12,00	12,00
Press.spec.terreno [Kg/cm ²]	6,15	4,62	4,62	2,78	2,78	2,78	2,78
Peso totale asse [t]	8,00	12,00	12,00	10,00	10,00	10,00	10,00

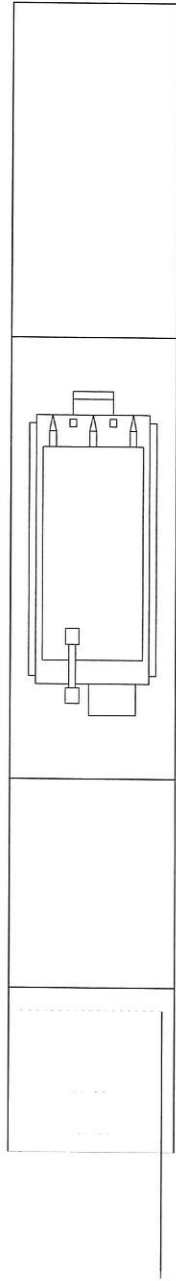
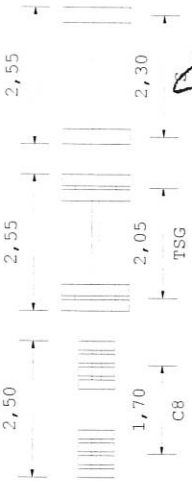

AUTOTRASPORTI CORTI s.r.l.
 Via G. P. V. 10, 8410/12
 23844 SIMONE (LT)
 Partita IVA 00201390135

Descrizione carico : TRASFORMATORE

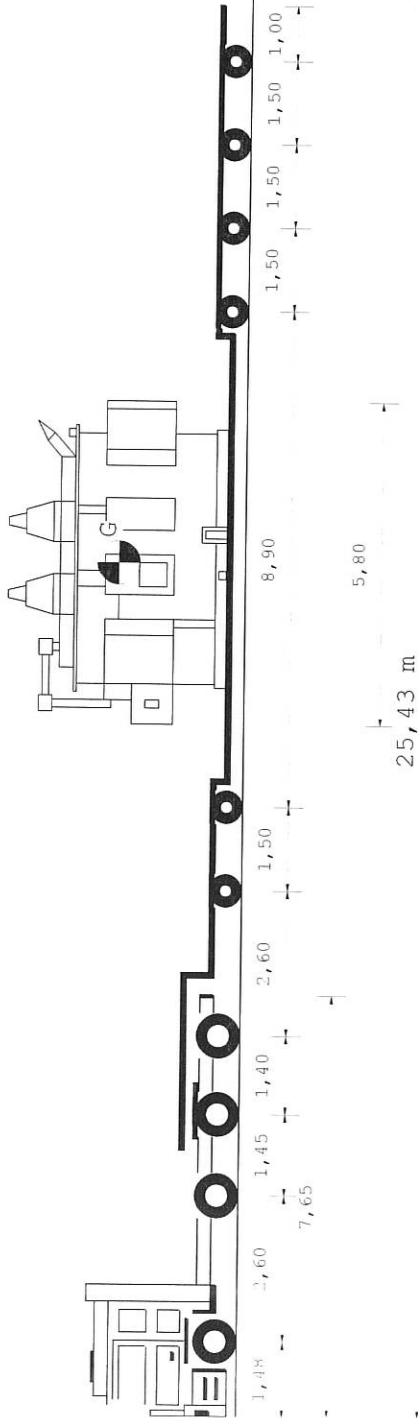

Tipo asse	S	TSG	TSG	C8	C8	C8	C8	C8	C8
Ruote asse	2	4	4	8	8	8	8	8	8
Peso a vuoto [t]	5,42	5,42	5,57	5,57	4,83	4,83	4,83	4,83	4,83
Peso ammesso [t]	8,00	8,00	15,30	15,30	12,00	12,00	12,00	12,00	12,00
Press.spec.terreno [Kg/cm ²]	6,15	6,15	4,62	4,62	3,29	3,29	3,29	3,29	3,28
Peso totale asse [t]	8,00	8,00	12,00	12,00	11,83	11,83	11,83	11,83	11,80

Dati	Trattore	Semirimorchio
Tara	t 14,000	36,950
Peso Merce	t	60,000
Peso su ralla	t 26,000	
Portata utile	t 31,000	124,050
Peso tot.effett	t 40,000	70,950
Peso max potenz	t 45,000	161,000
Press.pneumat. bar	8,0	0,0
Sup.Impronta	cm ² 650	450
	Lungh. m	Larg. m
	25,43	3,00
Conv. Carico	8,93	0,45
Eccedenze		0,40
		4,40
		110,950
		66,950

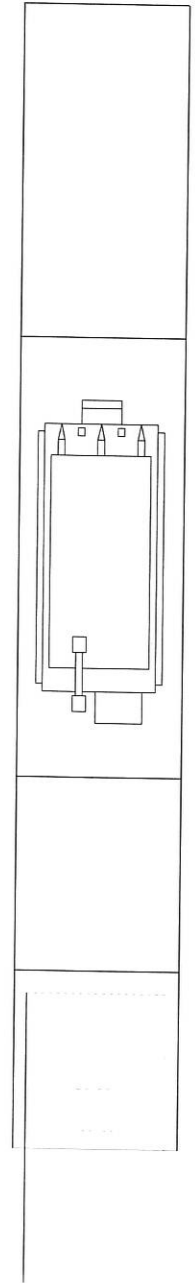
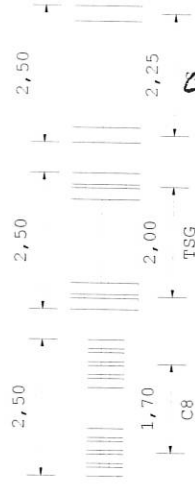

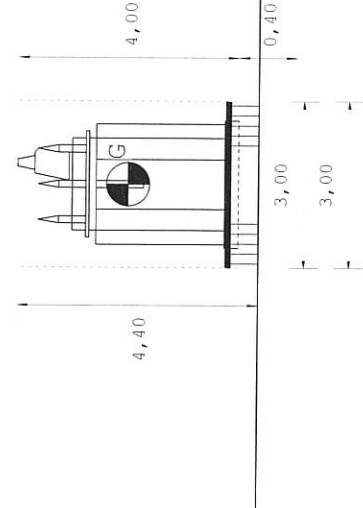
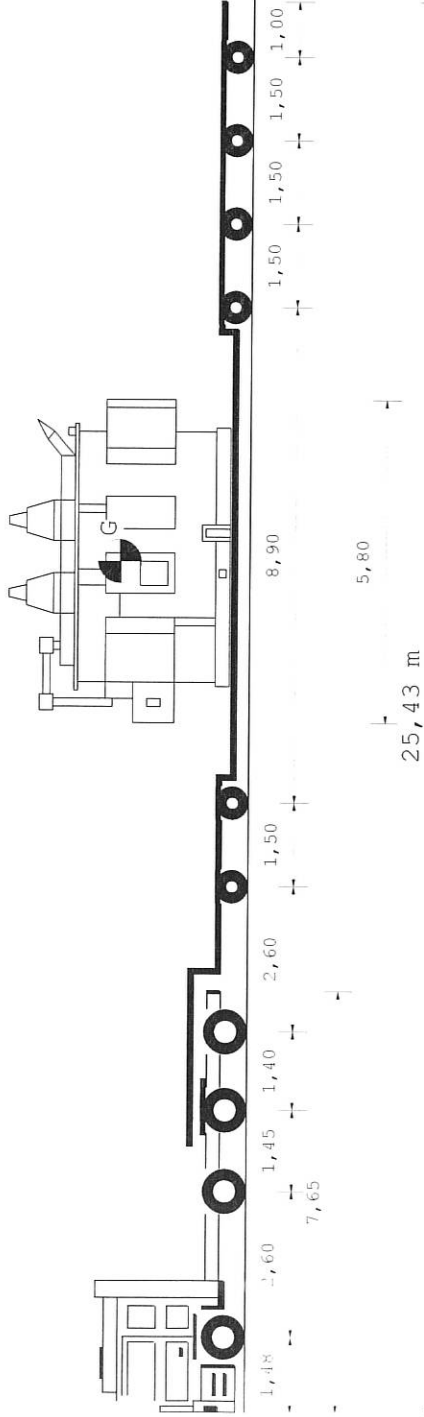

Tipo asse	S	TSG	TSG	C8	C8	C8	C8	C8
Ruote asse	2	4	4	8	8	8	8	8
Peso a vuoto [t]	5,42	5,57	5,57	4,83	4,83	4,83	4,83	4,83
Peso ammesso [t]	8,00	15,30	15,30	12,00	12,00	12,00	12,00	12,00
Press.spec.terreno [Kg/cm ²]	6,15	4,62	4,62	3,29	3,29	3,29	3,29	3,28
Peso totale asse [t]	8,00	8,00	12,00	11,83	11,83	11,83	11,83	11,80

Dati	Trattore		Semirimorchio
Tara	t	14,000	36,950
Peso Merce	t		60,000
Peso su ralla	t	26,000	
Portata utile	t	31,000	124,050
Peso tot.effett	t	40,000	70,950
Peso max potenz	t	45,000	161,000
Press.pneumat.	bar	8,0	0,0
Sup.Impronta	cm ²	650	450
	Lungh. m	Larg. m	Alt. m
Conv. Carico	25,43	3,00	4,40
Eccedenze	8,93	0,45	0,40
			Peso t
			66,950

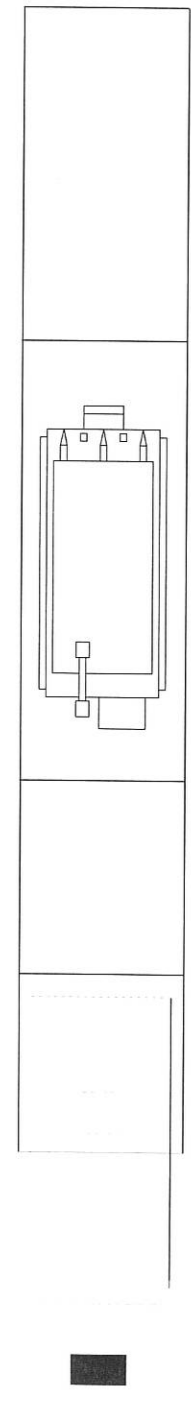

AUTOTRASPORTI CORTI s.r.l.
 Via G. Di Vittorio, 8/10/12
 AUTOTRASPORTI S. IFFONIE (AR)
 Partita IVA 00201390135

Descrizione carico : TRASFORMATORE

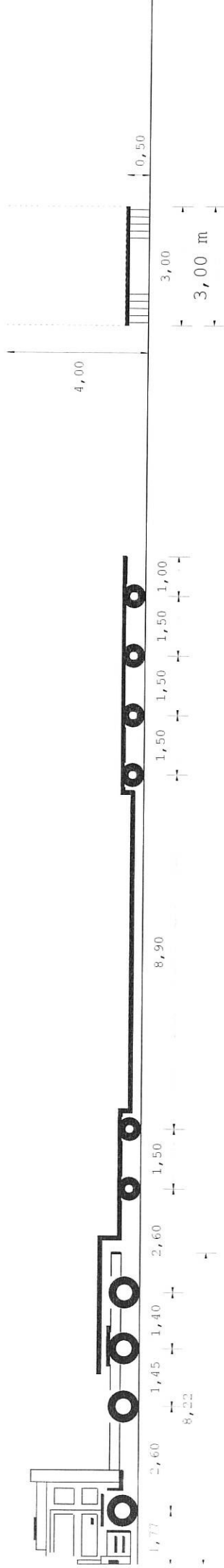

25,72 m

Dati	Trattore	Semirimorchio		
Tara	t 14,700	36,950		
Peso Merce	t	0,000		
Peso su ralla	t 7,979			
Portata utile	t 30,300	124,050		
Peso tot.effett	t 22,679	28,971		
Peso max potenz	t 45,000	161,000		
Press.pneumat.	bar 8,0	0,0		
Sup.Impronta	cm ² 650	450		
	Lungh. m	Larg. m	Alt. m	Peso t
Conv. Carico	25,72	3,00	4,00	51,650
Eccedenze	9,22	0,45	0,00	7,650

Tipo asse	S	TSG	TSG	C8	C8	C8	C8
Ruote asse	2	4	4	8	8	8	8
Peso a vuoto [t]	5,65	5,69	5,69	4,83	4,83	4,83	4,83
Peso ammesso [t]	8,00	15,30	15,30	21,00	21,00	21,00	21,00
Press.spec.terreno [Kg/cm ²]	4,35	2,19	2,19	1,34	1,34	1,34	1,34
Peso totale asse [t]	5,65	5,69	5,69	4,83	4,83	4,83	4,82

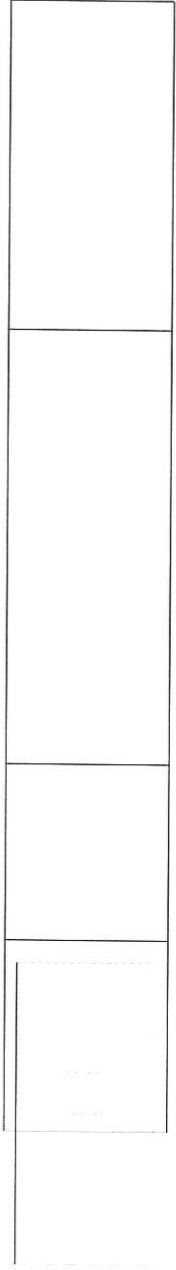
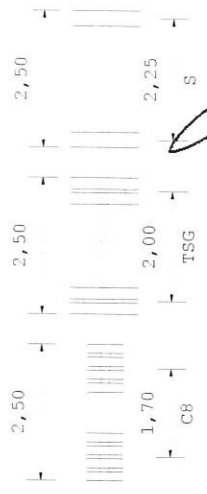

AUTOTRASPORTI CORTI s.r.l.
Via S. D. Vittorini, 8/10/12
23844 S. APONTE (LB)
Partita IVA 0201390135

Descrizione carico : VIAGGIO A VUOTO

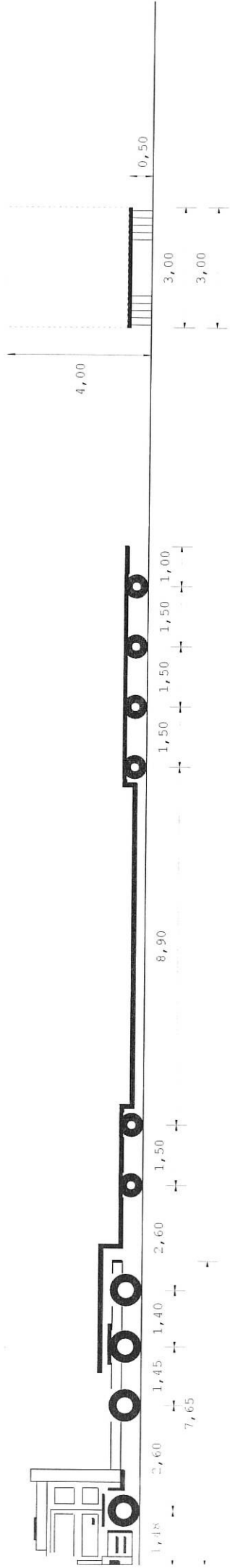

25,43 m

Dati	Trattore	Semirimorchio
Tara	t 14,000	36,950
Peso Merce	t	0,000
Peso su ralla	t 7,979	
Portata utile	t 31,000	124,050
Peso tot.effett	t 21,979	28,971
Peso max potenz	t 45,000	161,000
Press.pneumat.	bar 8,0	0,0
Sup.Impronta	cm ² 650	450
	Lungh. m 25,43	Alt. m 4,00
Conv. Carico	3,00	50,950
Eccedenze	8,93	0,00
	Larg. m 0,45	Peso t 6,950

Tipo asse	S	TSG	TSG	C8	C8	C8	C8
Ruote asse	2	4	4	8	8	8	8
Peso a vuoto [t]	5,42	5,57	5,57	4,83	4,83	4,83	4,82
Peso ammesso [t]	8,00	15,30	15,30	21,00	21,00	21,00	21,00
Press.spec.terreno [Kg/cm ²]	4,17	2,14	2,14	1,34	1,34	1,34	1,34
Peso totale asse [t]	5,42	5,57	5,57	4,83	4,83	4,83	4,82

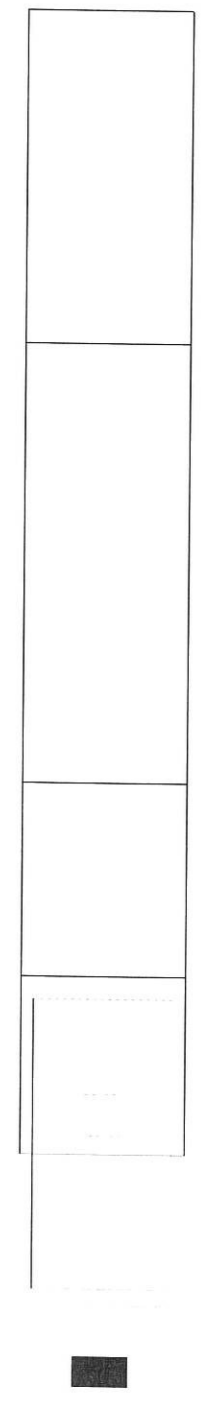
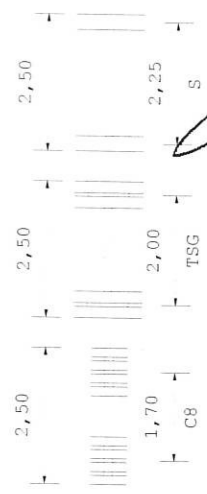

AUTOTRASPORTI CORTI s.r.l.
Via S. Vittoria 8/10/12
28847 S. PIETRE (PV)
Partita IVA 0201390135

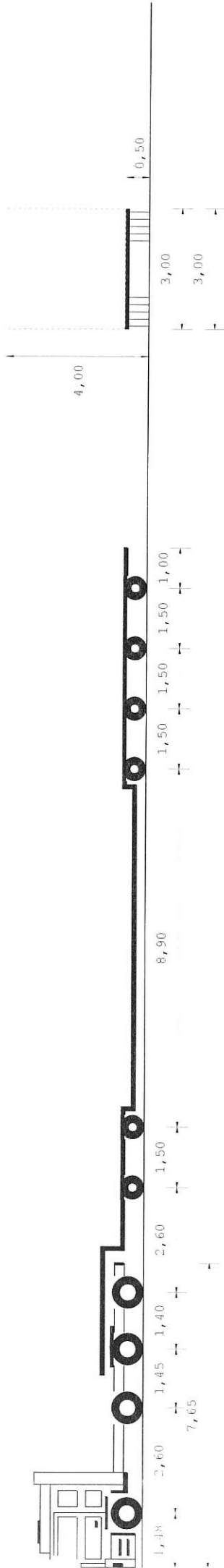

25,43 m

Dati	Trattore	Semirimorchio
Tara	t 14,000	36,950
Peso Merce	t	0,000
Peso su ralla	t 7,979	
Portata utile	t 31,000	124,050
Peso tot. effett	t 21,979	28,971
Peso max potenz	t 45,000	161,000
Press. pneumat.	bar 8,0	0,0
Sup. Impronta	cm ² 650	450
	Lungh. m Larg. m	Alt. m
Conv. Carico	25,43 3,00	4,00
Eccedenze	8,93 0,45	0,00
		Peso t
		50,950
		6,950

Tipo asse	S	TSG	TSG	C8	C8	C8	C8
Ruote asse	2	4	4	8	8	8	8
Peso a vuoto [t]	5,42	5,57	5,57	4,83	4,83	4,83	4,82
Peso ammesso [t]	8,00	15,30	15,30	21,00	21,00	21,00	21,00
Press. spec. terreno [Kg/cm ²]	4,17	2,14	2,14	1,34	1,34	1,34	1,34
Peso totale asse [t]	5,42	5,57	5,57	4,83	4,83	4,83	4,82

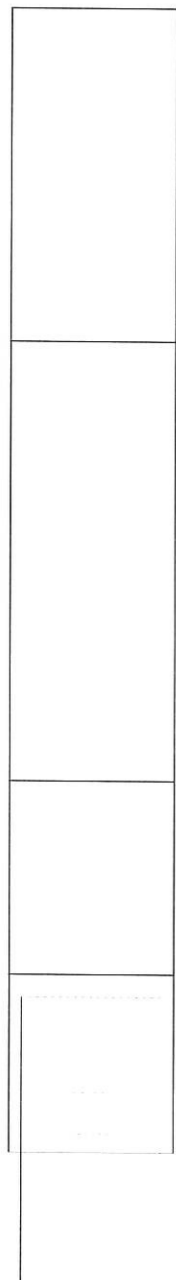
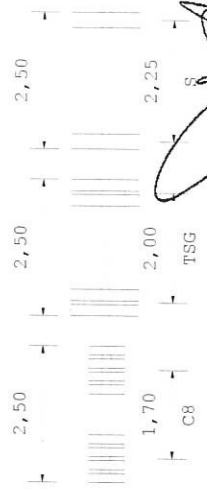

AUTOTRASPORTI CORTI s.r.l.
 Via G. Di Vittorio, 8/10/12
AUTOTRASPORTI CORTI S.R.L.
 Partita IVA 00201390135

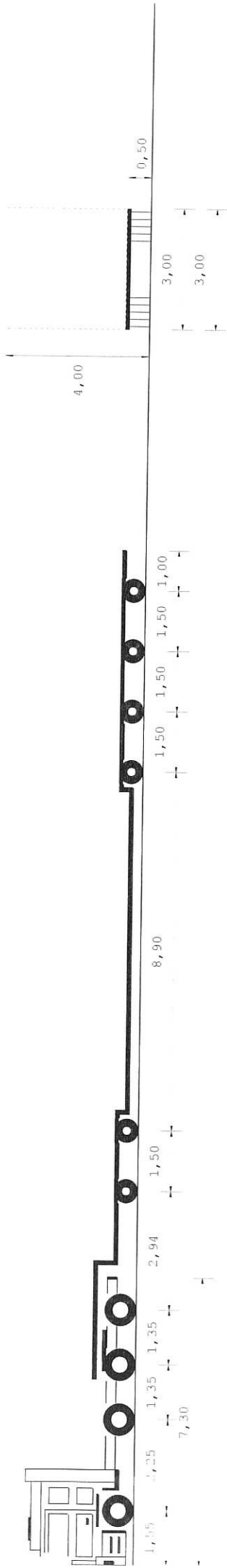

25,34 m

Dati		Trattore	Semirimorchio
Tara	t	13,050	36,950
Peso Merce	t		0,000
Peso su raila	t	8,758	
Portata utile	t	34,150	124,050
Peso tot. effett	t	21,808	28,192
Peso max potenz	t	47,200	161,000
Press.pneumat.	bar	8,0	0,0
Sup.Impronta	cm ²	650	450
	Lungh. m	Larg. m	Alt. m
Conv. Carico	25,34	3,00	4,00
Eccedenze	8,84	0,45	0,00
			6,000

Tipo asse	S	TSG	TSG	C8	C8	C8	C8
Ruote asse	2	4	4	8	8	8	8
Peso a vuoto [t]	5,17	5,17	5,17	4,70	4,70	4,70	4,70
Peso ammesso [t]	8,50	15,60	15,60	21,00	21,00	21,00	21,00
Press.spec.terreno [Kg/cm ²]	4,84	3,98	1,99	1,31	1,31	1,31	1,30
Peso totale asse [t]	6,29	5,17	5,17	4,70	4,70	4,70	4,69

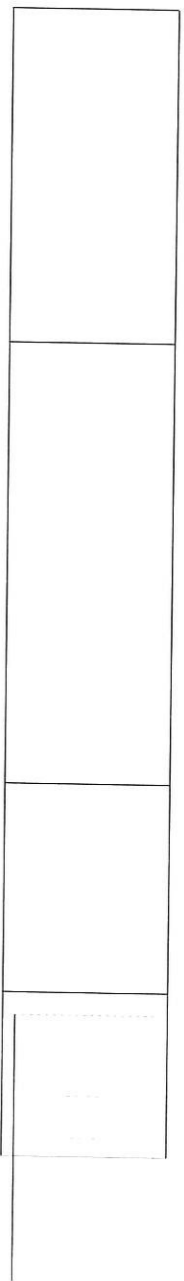
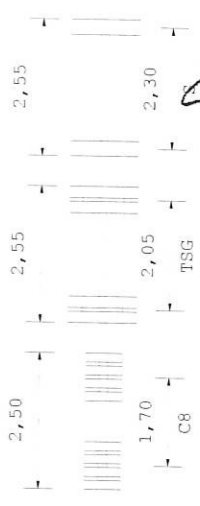

AUTOTRASPORTI CORTI s.r.l.
 Via G. Di Vittorio, 86/10/12
 28844 SIMONE (Lb)
 Partita IVA 02021390135

Descrizione carico : VIAGGIO A VUOTO

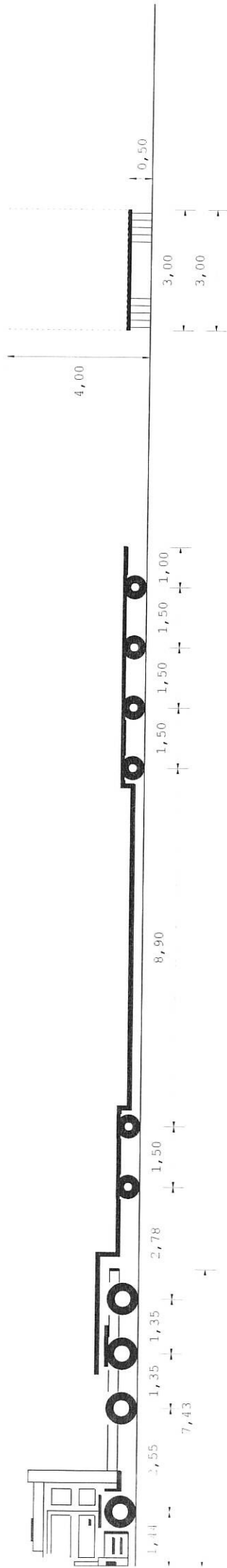

25,37 m

Dati	Trattore	Semirimorchio
Tara	t 13,600	36,950
Peso Merce	t	0,000
Peso su ralla	t 7,690	
Portata utile	t 32,000	124,050
Peso tot. effett	t 21,290	29,260
Peso max potenz	t 45,600	161,000
Press. pneumat. bar	8,0	
Sup. Impronta	cm ² 650	450
	Lungh. m Larg. m	Alt. m
Conv. Carico	25,37 3,00	4,00
Eccedenze	8,86 0,45	0,00
		6,550

Tipo asse	S	TSG	TSG	C8	C8	C8	C8
Ruote asse	2	4	4	8	8	8	8
Peso a vuoto [t]	5,12	5,53	5,53	4,88	4,88	4,88	4,88
Peso ammesso [t]	8,00	15,65	15,65	21,00	21,00	21,00	21,00
Press. spec. terreno [Kg/cm ²]	4,13	2,13	2,13	1,36	1,36	1,36	1,35
Peso totale asse [t]	5,12	5,53	5,53	4,88	4,88	4,88	4,86

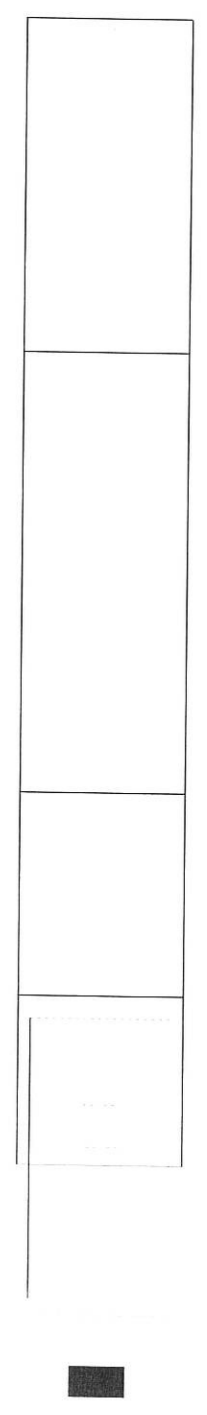
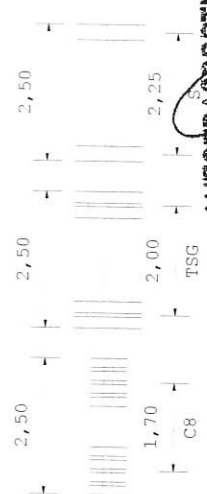

AUTOTRASPORTI CORTI s.r.l.
 Via G. D'Annunzio, 8/10/12
 23844 SIFIONE (Lc)
 PIAZZA IWA 00701000135

Descrizione carico : VIAGGIO A VUOTO