



Autorizzazione 4899/2022/S del 09/05/2022 09:54

Codice Pratica: **4899/2022/S**

Nuova domanda

Sostituzione pratica 4899/2022

Imposta di bollo
assolta in modo
virtuale. Aut. Agenzia
delle Entrate - Dir.
Prov. di Modena - Uff.
Terr. di Modena n.
15224 del 04/03/2015

TRASPORTI F.LLI RONDI S.r.l.

via Nazionale, 93

24068 SERIATE (BG)

Tel: 3889867445

Fax: 035/525586

Mail: permessi@trasportirondi.com

PEC: TRASPORTIRONDI@LEGALMAIL.IT

**AREA TECNICA - SERVIZIO PROGRAMMAZIONE URBANISTICA, SCOLASTICA E TRASPORTI -
U.O. TRASPORTI E CONCESSIONI**

Visto il D.Lgs. n. 285/92 e s.m.i. e il D.P.R. n. 495/92 e s.m.i.

In esecuzione della L.R. n. 13/2015.

Richiamato quanto disposto relativamente alle competenze dei Dirigenti dall'art. 107 del D.Lgs 18 Agosto 2000, n. 267 e s.m.i. e dallo Statuto e Regolamento di Organizzazione dell'Ente.

Vista la domanda pervenuta in data **05/05/2022** assunta al P.G. **14072/2022** dalla Ditta **TRASPORTI F.LLI RONDI S.r.l.** con sede in **via Nazionale, 93 - 24068 SERIATE (BG)** P.I./C.F. **00210640165**.

Visto il nulla osta rilasciato dagli Enti proprietari delle strade interessate al transito.

AUTORIZZA

la Ditta in indirizzo ad effettuare il seguente transito eccezionale:

Il veicolo utilizzato è MOTRICE/TRATTORE:

MARCA E TIPO **SCANIA** N° DI TARGA **FX470TM** ASSI **3**

con traino di RIMORCHIO/SEMIRIMORCHIO MODULARE:

MARCA E TIPO **FAYMONVILLE** N° DI TARGA **XA219GB**

Motrici Riserva: **FF336TR**

Il convoglio modulare circola SOLO con le seguenti combinazioni:

Descrizione	Assi	Larghezza m	Lunghezza m	Altezza m	Peso t
Convoglio a carico	7	3,700	20,760	4,350	68,070
Convoglio a vuoto	7	2,550	20,760	4,000	31,570

MATERIALE TRASPORTATO: MACCHINARIO LAVORAZIONE METALLI

L'indennizzo **analitico** per la maggiore usura della strada, di euro 16.20, è versato a **questo Ente**, secondo le modalità di calcolo indicate ai cc. 1 e 3 dell'art. 18 del D.P.R. n. 495/92 e s.m.i.

La presente autorizzazione è valida per il periodo dal **09/05/2022** al **08/08/2022** e per **N. 1 VIAGGI** e può essere revocata o sospesa in qualsiasi momento qualora obiettive esigenze di sicurezza del transito lo richiedano.

Il transito deve essere effettuato sul seguente percorso o elenco stradale autorizzato:

Partenza: DA DIS.TO A22 CAMPOGALLIANO

Unione delle Terre d'Argine (MO)

COMUNE DI CAMPOGALLIANO: VIA DEL LAVORO - Da uscita casello autostradale A22 Campogalliano fino innesto SP13

- e viceversa a vuoto -

Provincia di Modena

SP 13 - TANG.LE RABIN - SP255 - TANG.LE DI NONANTOLA - SP255 - da dis.to tratti competenza Anas (SS413 - S724 DirA) sino a confine città Metropolitana di Bologna (S.Agata Bolognese)

- e viceversa a vuoto -

Città metropolitana di Bologna

Strade della Città metropolitana di Bologna (BO):

S.P. 255 'DI SAN MATTEO DELLA DECIMA' da confine con la Provincia di Modena fino a S.S. 568VAR (ANAS).

S.P. 41 'CASTELFRANCO' da S.S. 568VAR per rotonda fino a S.C. di San Giovanni in Persiceto.

- e viceversa a vuoto -

COMUNE DI SAN GIOVANNI IN PERSICETO (BO)

Da S.P. 41 per via Sabin, via Newton, via Einstein sino alla ditta "Modelleria Ara" al civ. n°19.

- e viceversa a vuoto -

Arrivo: MODELLERIA ARA - VIA EINSTEIN 19 - SAN GIOVANNI PERSICETO (BO)

E VICEVERSA A VUOTO

I termini relativi ai controlli tecnici di revisione dei veicoli devono obbligatoriamente effettuarsi al termine delle proroghe previste per l'impraticabile esecuzione degli stessi a causa delle misure adottate per impedire o contenere la diffusione della COVID-19, pena l'invalidità dell'autorizzazione stessa; medesimi obblighi valgono anche per i rinnovi dei documenti per la circolazione sulle strade italiane da parte dei vettori esteri (in particolare per il documento tecnico di cui al c. 12, dell'art.14, del DPR n. 495/92).

La presente autorizzazione è concessa alle seguenti condizioni:

Il veicolo/complesso veicolare deve essere segnalato come previsto dalla normativa vigente. Durante il transito in condizione di eccezionalità è obbligatorio l'uso contemporaneo delle luci di posizione, dei proiettori anabbaglianti e dei dispositivi supplementari di segnalazione visiva a luce lampeggiante gialla o arancione.

La velocità del veicolo/complesso veicolare non deve superare i limiti massimi indicati dal D.Lgs. n. 285/92 e s.m.i. e dalla Carta di circolazione nonché quelli, se diversi, fissati dagli Enti proprietari delle strade. La velocità deve essere ulteriormente ridotta nei tratti di strada a visibilità limitata, nelle curve e quando ricorrono le condizioni indicate dall'art. 141 del D.Lgs. n. 285/92 e s.m.i.

Il transito può essere effettuato **nelle ore diurne e notturne.**

Il transito deve rispettare le seguenti **PRESCRIZIONI SULL'ORARIO:**

Nullaosta Città metropolitana di Bologna (prot. 14511/2022 del 06/05/2022): Transito non concesso dalle ore 07:00 alle 09:00 dalle 12:00 alle 13:30 e dalle 16:30 alle 19:30 causa elevate punte di traffico.

La presente autorizzazione non esime dal possesso dei regolari documenti di circolazione rilasciati dal competente Ufficio locale della Motorizzazione Civile.

Durante il transito devono essere osservati gli obblighi e le limitazioni localmente imposti e risultanti dalla segnaletica stradale e dalle disposizioni in vigore. L'autorizzazione non è valida nei giorni e periodi indicati annualmente da apposite disposizioni ministeriali e relativi decreti prefettizi. In caso di neve, ghiaccio, nebbia o visibilità di norma inferiore a m. 70 (settanta), il veicolo dev'essere tempestivamente allontanato dalla sede stradale e condotto alla più vicina area disponibile.

Il conducente deve essere munito del presente documento da esibire a richiesta del personale cui all'art. 12 del D.Lgs. n. 285/92 e s.m.i.

Il veicolo/complesso può circolare **SOLO CON SCORTA TECNICA A CARICO, MA SENZA SCORTA A VUOTO.**

La scorta tecnica deve osservare le disposizioni contenute nel D.Lgs. n. 285/92 e s.m.i. (Nuovo Codice della Strada), nel D.P.R. n. 495/92 e s.m.i. (Regolamento di esecuzione del Nuovo Codice della Strada) e nel D.M. 18.07.1997 e s.m.i. (Disciplinare per le scorte tecniche ai veicoli eccezionali ed ai trasporti in condizioni di eccezionalità) ed in particolare, deve rispettare le modalità indicate dal Ministero dell'Interno. Altresì, il personale di scorta tecnica abilitato deve mettere in atto tutti gli interventi di segnalazione, pilotaggio e regolazione del traffico per rendere sicure sia le manovre del veicolo/complesso eccezionale che la circolazione degli altri veicoli presenti sulla strada, istituendo, qualora necessario, anche il senso unico alternato o la temporanea chiusura della strada (o tratto di essa). Il capo-scorta, quando dovuto, deve comunicare il movimento e le soste dei carichi eccezionali al Centro Operativo Compartimentale di Polizia Stradale territorialmente competente.

La scorta o il capo-scorta deve comunicare, in forma digitale, la data e l'ora dell'inizio e della fine dell'attività di scorta a questo Ente che ha rilasciato l'autorizzazione.

E' ammessa la facoltà di ridurre, anche congiuntamente, le dimensioni o la massa degli elementi oggetto del trasporto o il loro posizionamento o il loro numero, a condizione che permangano le condizioni che impongono la scorta, ove è prescritta. Inoltre, deve essere garantito il rispetto, in qualunque condizione di carico, delle prescrizioni di cui all'art. 16 del D.P.R. n. 495/92 e s.m.i. e deve rimanere inalterata la natura del materiale e la tipologia degli elementi. Resta fermo l'indennizzo per la maggiore usura della strada già corrisposto ai sensi dell'art. 18 del D.P.R. n. 495/92.

Il transito sulle strade autorizzate deve effettuarsi evitando le ore di maggiore punta del traffico del mattino e del pomeriggio.

E' vietata la circolazione e la sosta sulle banchine stradali e in aree esterne alla carreggiata.

La validità della presente è subordinata al rispetto delle prescrizioni previste nell'autorizzazione del gestore della rete ferroviaria, qualora il veicolo o trasporto eccezionale abbia un'altezza superiore a 4,30 metri e attraversi linee ferroviarie elettrificate.

La Ditta è obbligata a risarcire per intero i danni eventualmente arrecati al Demanio stradale su semplice presentazione da parte di questo Ente, del conto spese per le riparazioni.

Resta a carico della Ditta ogni responsabilità per danni arrecati a sé, a terzi, o cose per effetto della presente autorizzazione, rimanendo sempre questo Ente rilevato ed indenne.

Ogni spesa relativa alla presente autorizzazione, dipendente sia da accertamenti istruttori eccezionali che dalle prescrizioni in essa contenute, è a carico della Ditta.

La Ditta deve verificare l'agibilità del percorso con un giorno di anticipo rispetto alla data in cui sarà effettuato ogni singolo transito.

Gli Organi preposti al controllo devono verificare sia il rispetto delle prescrizioni ivi contenute e sia, quando dovuto, se le origini e le destinazioni finali dei relativi percorsi (o tratte) sono quelle autorizzate. Questo Ente, resta peraltro in attesa di conoscere quanto accertato per l'adozione dei necessari provvedimenti da adottarsi sull'autorizzazione concessa.

La Ditta prima di effettuare ogni viaggio, qualora sia dovuto l'indennizzo d'usura, deve comunicare l'ora e il giorno di effettuazione dello stesso. Tale comunicazione deve effettuarsi, in forma digitale, all'Ente che ha rilasciato l'autorizzazione.

Per l'utilizzo dei veicoli di riserva, prima dell'inizio del viaggio, qualora sia dovuto l'indennizzo d'usura, la Ditta deve comunicare i numeri delle targhe del veicolo o del complesso di veicoli da utilizzare per il trasporto all'Ente che ha rilasciato l'autorizzazione. La comunicazione sostituisce quella di inizio viaggio e deve essere effettuata, in forma digitale, anche dalla ditta che esegue la scorta o dal capo-scorta, se presenti.

L'utilizzo di veicoli di riserva trainanti che trainati, combinati anche in modo incrociato, è sempre subordinato alla condizione di provata abbinabilità, ai sensi dell'art. 219, c. 3, del D.P.R. n. 495/92.

PRESCRIZIONI PARTICOLARI:

Nullaosta Città metropolitana di Bologna (prot. 14511/2022 del 06/05/2022):

Obbligo di scorta tecnica in andata a carico e senza scorta a ritorno a vuoto.

Transito non concesso dalle ore 07:00 alle 09:00 dalle 12:00 alle 13:30 e dalle 16:30 alle 19:30 causa elevate punte di traffico.

Prima di procedere al trasporto, idoneo personale deve effettuare sopralluogo di verifica per accertare che le aree d'intersezione interessate siano sufficienti alle manovre richieste.

Il giorno precedente i transiti verificare il permanere delle condizioni di sicurezza della viabilità interessata.

In relazione al notevole ingombro del complesso che costringe lo stesso ad invadere la semi-carreggiata destinata all'opposto senso di marcia, la scorta tecnica deve attuare tutti gli interventi necessari per regolamentare in sicurezza la circolazione sulle strade autorizzate.

Il convoglio eccezionale durante il suo tragitto deve adottare una condotta di marcia atta a garantire la possibilità di dare la precedenza e la mobilità a tutti i mezzi di intervento e primo soccorso.

Il convoglio eccezionale ed il personale di scorta tecnica deve adottare ogni cautela ed accorgimento nell'attraversamento dell'intero percorso al fine di non interferire mai con tutti gli impianti aerei compresi quelli della segnaletica a bandiera e semaforici presenti sul percorso in relazione all'altezza presentata dal carico.

Il complesso veicolare nell'attraversare le rotonde e le intersezioni poste sul percorso deve tener conto che, essendo tale spazio continuamente impegnato dai veicoli in movimento, deve essere presegnalato dalla scorta tecnica con tempi e modalità tali da evitare pericolo e disagio alla circolazione veicolare, inoltre il complesso veicolare non deve, in alcun modo, interferire con i delineatori speciali posti lungo il per-corso.

Nel caso fosse necessario smontare temporaneamente i segnali stradali, questi, devono essere immediatamente reinstallati a perfetta regola d'arte a cura e spese della Ditta trasportatrice (ripristinare immediatamente ogni eventuale danno causato alle strade comunali e provinciali, comunicandolo ai competenti Uffici tecnici).

Durante la sosta, il complesso, deve collocarsi completamente fuori dalla sede stradale, senza arrecare ostruzioni e pericoli per la circolazione veicolare e pedonale ed essere opportunamente presidiato dal personale di scorta tecnica. Il conducente o il responsabile dell'eventuale scorta, sono tenuti ad accertare che il transito del trasporto o del veicolo eccezionale per massa su opere d'arte avvenga in modo tale che non sia presente, su ciascuna opera d'arte o singola campata del viadotto, un altro veicolo o trasporto eccezionale; detto transito, deve altresì effettuarsi in centro corsia ed a velocità particolarmente moderata al fine di limitare ogni tipo di sollecitazione dinamica delle strutture.

Per avere la viabilità assicurata, la Ditta dovrà comunicare con congruo anticipo all'U.O. Strade e Manifestazioni del Comune di San Giovanni in Persiceto (email. patrizia.resca@comunepersiceto.it - emanuela.bettazzoni@comunepersiceto.it) alle PM. del Comune di San Giovanni in Persiceto (email. polizia.locale@comunepersiceto.it), dell'Unione Terre D'Acqua (email. poliziamunicipale@terredacqua.net; fax. 051-6878621) la data, l'ora, le strade su cui sarà effettuato il transito e gli estremi dell'autorizzazione rilasciata da questo Ente.

Parere PROVINCIA DI MODENA - U.O. LAVORI SPECIALI STRADE (del 03/05/2022):

In corrispondenza dei seguenti ponti e manufatti di proprietà provinciale:

- 1) SP tangenziale Rabin – sovrappasso tangenziale Pasternak – Modena
- 2) SP255 viadotto sul fiume Panaro . Loc. Navicello
- 3) SP255 tangenziale di Nonantola – sovrappasso SP14 via di mezzo
- 4) SP255 tangenziale di Nonantola – sovrappasso via Mislè
- 5) SP255 ponticello canale Muzza – confine MO/BO

dovranno essere rispettate le seguenti prescrizioni:

- a) la velocità transitoria sia costante e non superiore a 10 km/h
- b) non sono ammessi cambi di direzione, soste, deviazioni, inversioni
- c) la traiettoria del mezzo dovrà essere in asse con l'impalcato
- d) il transito dovrà essere isolato con sospensione temporanea della circolazione: non è ammesso altro transito veicolare durante l'attraversamento del ponte
- e) per il ponte di cui al punto 2) il transito dovrà essere effettuato a veicolo isolato su tutti e due i sensi di marcia con distanza vuota dagli altri automezzi prima e dopo il veicolo di 60 ml.
- f) **OBBLIGO DI SCORTA TECNICA** per consentire il rispetto delle prescrizioni di cui ai punti c), d), e)

La scorta tecnica deve osservare le disposizioni contenute nel D.Lgs. n. 285/92 e s.m.i. (Nuovo Codice della Strada), nel D.P.R. n. 495/92 e s.m.i. (Regolamento di esecuzione del Nuovo Codice della Strada) e nel D.M. 18.07.1997 e s.m.i. (Disciplinare per le scorte tecniche ai veicoli eccezionali ed ai trasporti in condizioni di eccezionalità) ed in particolare, deve rispettare le modalità indicate dal Ministero dell'Interno. Altresì, il personale di scorta tecnica abilitato deve mettere in atto tutti gli interventi di segnalazione, pilotaggio e regolazione del traffico per rendere sicure sia le

manovre del veicolo/complesso eccezionale che la circolazione degli altri veicoli presenti sulla strada, istituendo, qualora necessario, anche il senso unico alternato o la temporanea chiusura della strada (o tratto di essa). Il capo-scorta, quando dovuto, deve comunicare il movimento e le soste dei carichi eccezionali al Centro Operativo Compartmentale di Polizia Stradale territorialmente competente.

SI FA PRESENTE CHE NEL CORSO DELL'ANNO 2022 VERRANNO EFFETTUATI CONTROLLI A CAMPIONE PER LA VERIFICA DEL RISPETTO DELLE PRESCRIZIONI PER IL TRANSITO SUI PONTI CHE VERRANNO SANZIONATE AI SENSI DELL'ART. 10 del Codice della Strada, commi 18, 19, 24 e 25.

OBBLIGO DI SEGNALARE IL PASSAGGIO DELL'AUTOMEZZO VIA MAIL a santi.e@provincia.modena.it e a poliziaprovinciale@provincia.modena.it con data , ora di transito e percorso scelto, con un anticipo di tre giorni.

Nullaosta Unione delle Terre d'Argine (prot. 13542/2022 del 02/05/2022):

- VERIFICA PREVENTIVA DEL PERCORSO IL GIORNO PRECEDENTE AL TRANSITO

- OBBLIGO DI COMUNICAZIONE, ALMENO 5 GIORNI PRIMA DEL TRANSITO, DELLA DATA ED ORA DELLO STESSO, NONCHE' DELL'ARRIVO DEL VEICOLO ECCEZIONALE NEL COMUNE DI CAMPOGALLIANO, ALL'INDIRIZZO E-MAIL stradesicure@terredargine.it

- DURANTE IL TRANSITO SIA GARANTITA LA CONSERVAZIONE DEL MANTO STRADALE, DELLA SEGNALETICA STRADALE E DI QUANTO COSTITUISCA PERTINENZA STRADALE

Per ulteriori informazioni rivolgersi all'Ufficio Permessi della Polizia Locale presso la Territoriale di Carpi

PROVINCIA DI MODENA: Verifica dell'agibilità del percorso da effettuarsi il giorno precedente al transito per evitare eventuali inconvenienti che si dovessero presentare con l'eccezionalità. La ditta dovrà sempre verificare sull'intero percorso autorizzato il rispetto dei franchi di sicurezza previsti dal c.d.s. dall'intradosso delle opere d'arte e dalle linee elettriche. E' prescritto che il transito del veicolo eccezionale avvenga al di fuori degli orari di massimo flusso del traffico per evitare intralci alla circolazione

Avverso il presente provvedimento è esperibile **ricorso al competente TAR regionale** nel termine di **60 gg**, o in alternativa ricorso straordinario al **Capo di Stato** nel termine di **120 gg**, entrambi decorrenti dalla data comunicazione dell'atto.

MODENA 09/05/2022 09:54

IL FUNZIONARIO P.O.
Pacchioni Maria Teresa

Documento firmato digitalmente ai sensi del D.Lgs. 82/2005 "CAD"

Documento prodotto e conservato in originale informatico e firmato digitalmente ai sensi dell'art. 20 del Codice dell'Amministrazione Digitale nella data risultante dai dati della sottoscrizione digitale. L'eventuale stampa del documento costituisce **copia analogica** sottoscritta con firma a mezzo stampa predisposta secondo l'articolo 3 del D.lgs 12 dicembre 1993, n. 39 e l'articolo 3bis, comma 4bis del Codice dell'amministrazione digitale. L'originale di questo documento è consultabile all'indirizzo:

https://teonline.regione.emilia-romagna.it/WAMswf40/TRASPORTI_ECCEZIONALI/StampaTE.aspx?PK_Pratica=131547&PK_TipoDocumento=6&stampa=PraticaDocumento

DICHIARAZIONE SOSTITUTIVA DELL'ATTO DI NOTORIETA'
(art. 47 D.P.R. 28.12.2000, n. 445, e s.m.i.)

Il sottoscritto **Ing. Diego Spini**
Nato a **Bergamo** provincia **BG** il **15.01.1971**
Residente a **Bonate di Sopra (BG), Via Gorizia 9**
Codice fiscale **SPNDGI71A15A794L**

In qualità di legale rappresentante dell'impresa **DMG MORI ITALIA srl**
Codice fiscale/P.IVA **IT07134860969** con sede in **Milano** prov. **MI**
In Via **Riccardo Lombardi, 10**

Consapevole delle sanzioni penali richiamate dall'art. 76 del D.P.R. 28.12.2000, n. 445, e s.m.i., in caso di dichiarazioni false o mendaci;
Consapevole che, ai sensi dell'art. 7 del D. Legs. 286 del 21.11.2005, n. 286, e s.m.i., l'esecuzione di un trasporto in sovraccarico, violando il limite di massa complessiva massima indicata nell'autorizzazione al trasporto eccezionale, determina la corresponsabilità del committente con il vettore, con l'applicazione, in concorso, delle sanzioni previste dall'art. 10, c. 18, dall'art. 62, c.7, e dall'art. 167, cc. 2 e 11, del D. Legs. 30.04.1992, n.285, in ottemperanza e per gli effetti di cui all'art. 47 del D.P.R. 28.12.2000, n. 445, e s.m.i., e dell'art. 14m c.7, punto B), lett. B), del D.P.R. 16.12.1992, n.495, sotto la propria responsabilità

DICHIARA

- di essere il committente del trasporto in qualità di **proprietario**
- che il carico indivisibile affidato all'impresa di autotrasporto per conto terzi **TRASPORTI F.LLI RONDI SRL**, con sede in **SERiate (BG)**, Via **NAZIONALE 93** iscritta al registro elettronico nazionale delle imprese di trasporto su strada con il n. _____ titolare di licenza comunitaria numero _____ titolare di autorizzazione bilaterale/multilaterale numero ---

consiste di **Centro di Lavoro Deckel Maho Modello DMU 200 G_ 1305000083**
ha massa pari a 36,5 tonnellate e le seguenti dimensioni
Lungh. (m) 5,80 Largh. (m) 3,70 Altezza (m) 4,00

- Luogo di Carico: **Deckel Maho Pfronten GmbH – Deckel Maho Strasse, 1 – D 87459 Pfronten**
- Luogo di Scarico: **Modelleria ARA srl – Via Einstein, 19 – 40017 S.Giovanni Persiceto BO**

Timbro e firma leggibile



DMG MORI ITALIA SRL
Sede Legale e Amministrativa
Via R. Lombardi, 10 - 20153 Milano
Tel. 02 4894921 - Fax 02 48914448
www.dmgmori.com - C.F. / P. IVA: 07134860969

Data, 20-04-2022

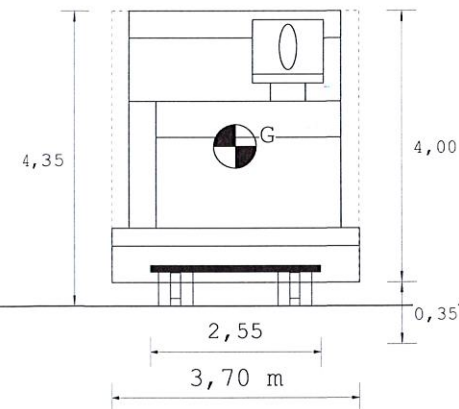
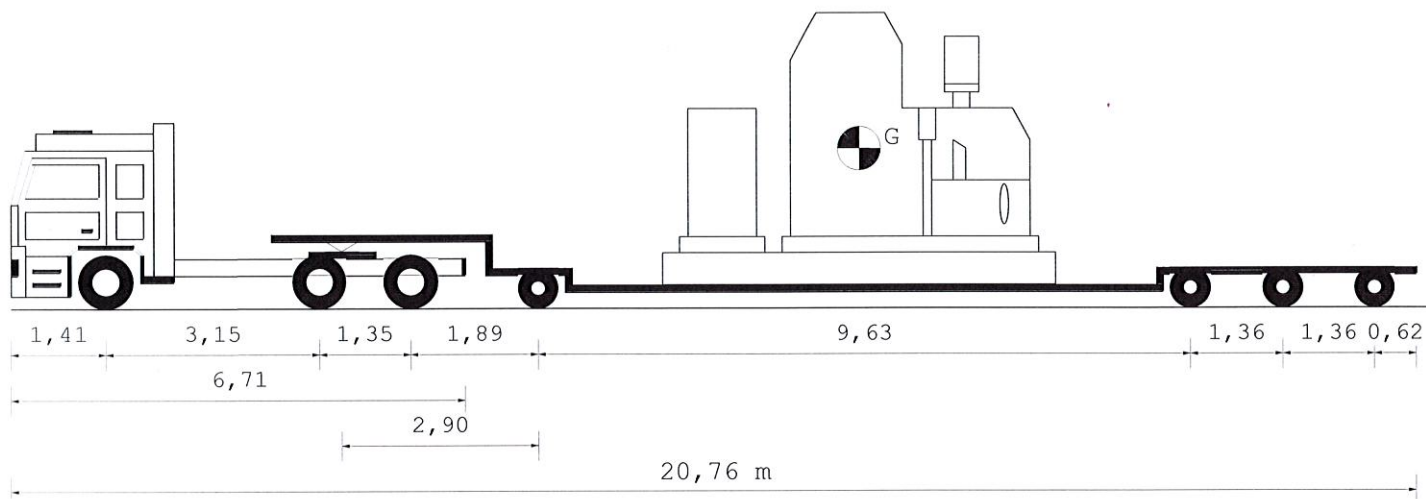

Tipo asse	S	G	G	C4V	C4V	C4V	C4V
Ruote asse	2	4	4	4	4	4	4
Peso a vuoto [t]	3,58	3,51	3,51	5,25	5,24	5,24	5,24
Peso ammesso [t]	8,50	13,00	13,00	12,00	12,00	12,00	12,00
Press.spec.terreno [Kg/cm ²]	5,42	4,38	4,38	5,63	5,63	5,63	5,64
Peso totale asse [t]	6,50	10,50	10,50	10,14	10,14	10,14	10,15

Dati		Trattore	Semirimorchio	
Tara	t	10,580	20,990	
Peso Merce	t		36,500	
Peso su ralla	t	16,920		
Portata utile	t	23,420	48,510	
Peso tot.effett	t	27,500	40,570	
Peso max potenz	t	34,000	69,500	
Press.pneumat.	bar	8,0	8,0	
Sup.Impronta	cm ²	600	450	
	Lungh. m	Larg. m	Alt. m	Peso t
Conv. Carico	20,76	3,70	4,35	68,070
Eccedenze	4,26	1,15	0,35	24,070

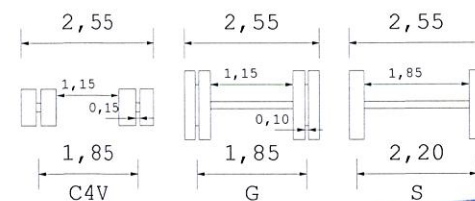
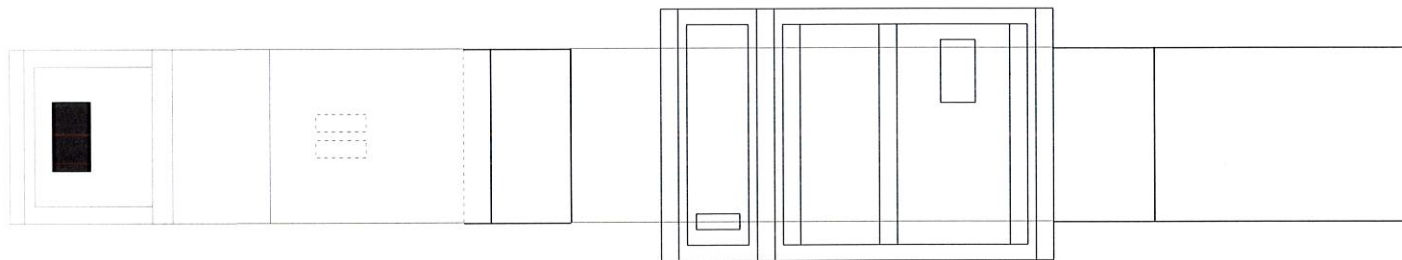

Descrizione carico : MACCHINARIO - LAVORAZIONE METALLI

TRASPORTI F.LLI RONDI S.r.l.

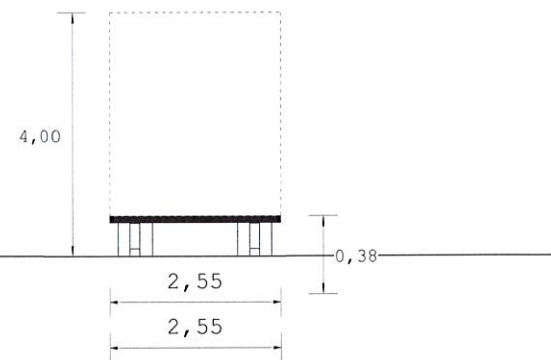
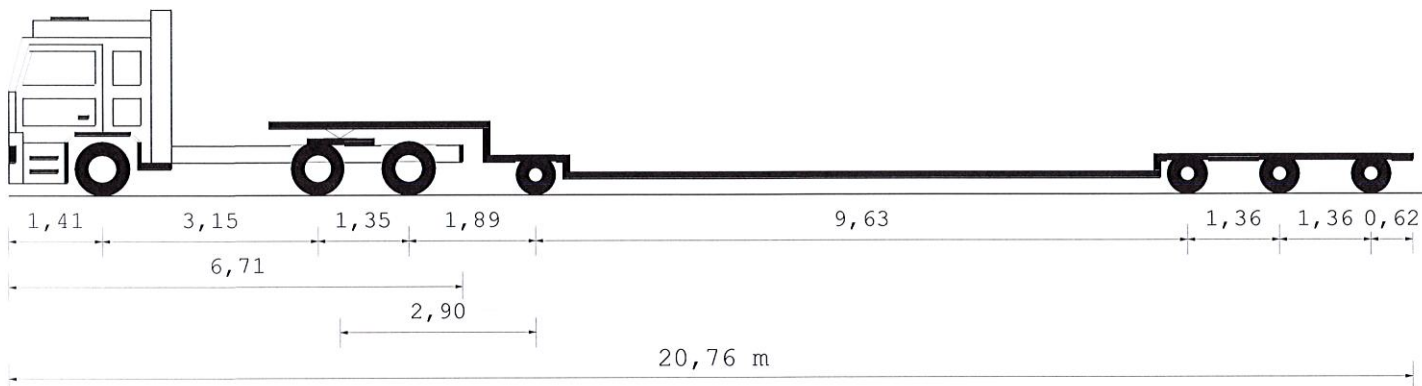

Tipo asse	S	G	G	C4V	C4V	C4V	C4V
Ruote asse	2	4	4	4	4	4	4
Peso a vuoto [t]	3,58	3,51	3,51	5,25	5,24	5,24	5,24
Peso ammesso [t]	8,50	13,00	13,00	12,00	12,00	12,00	12,00
Press.spec.terreno [Kg/cm ²]	2,83	1,58	1,58	2,86	2,86	2,86	2,86
Peso totale asse [t]	3,40	3,80	3,80	5,14	5,14	5,14	5,15

Dati		Trattore	Semirimorchio		
Tara	t	10,580	20,990		
Peso Merce	t		0,000		
Peso su ralla	t	0,420			
Portata utile	t	23,420	48,510		
Peso tot.effett	t	11,000	20,570		
Peso max potenz	t	34,000	69,500		
Press.pneumat.	bar	8,0	8,0		
Sup.Impronta	cm ²	600	450		
		Lungh. m	Larg. m	Alt. m	Peso t
Conv. Carico		20,76	2,55	4,00	31,570
Eccedenze		4,26	0,00	0,00	0,000

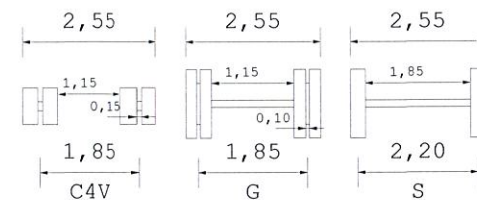
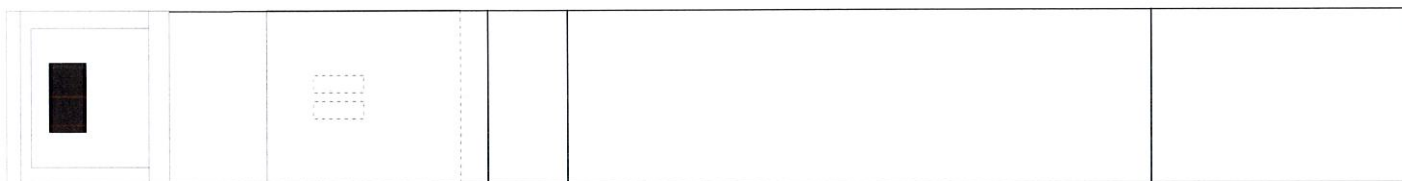

Descrizione carico : CIRCOLAZIONE A VUOTO

TRASPORTI F.LLI RONDI S.r.l.

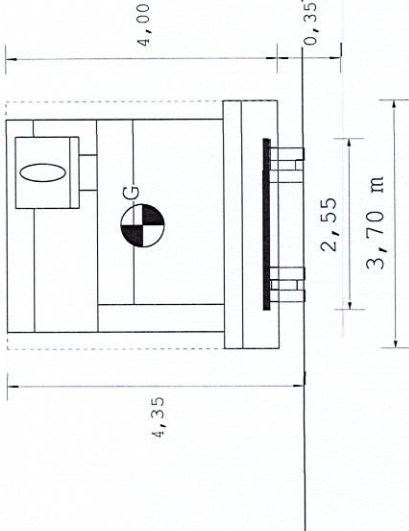
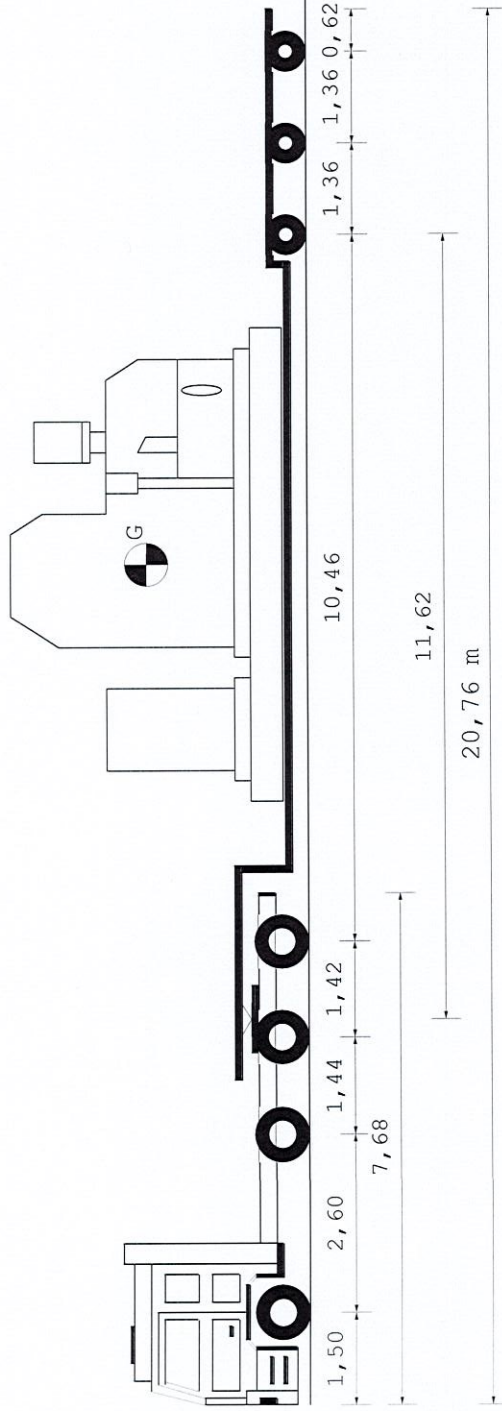

Tipo asse	S	G	G
Ruote asse	2	4	4
Peso a vuoto [t]	3,53	3,00	3,00
Peso ammesso [t]	9,00	7,50	13,00
Press.spec.terreno [Kg/cm ²]	5,42	6,25	4,85
Peso totale asse [t]	6,50	7,50	11,65
	C4V	C4V	C4V
	4	4	4
	6,22	6,23	6,23
	12,00	12,00	12,00
	5,63	5,63	5,63
	10,14	10,14	10,14

Dati	Trattore	Semirimorchio		
Tara	t 12,530	18,690		
Peso Merce	t 24,770	36,500		
Peso su ralla	t 27,470	47,310		
Portata utile	t 37,300	30,420		
Peso tot.effett	t 40,000	66,000		
Press.pneumat. bar	8,0	8,0		
Sup.Impronta	cm ² 600	450		
	Lungh. m	Larg. m	Alt. m	Peso t
Conv. Carico	20,76	3,70	4,35	67,720
Eccedenze	4,26	1,15	0,35	23,720

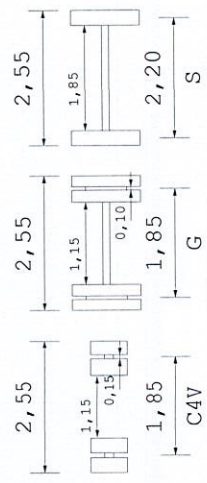
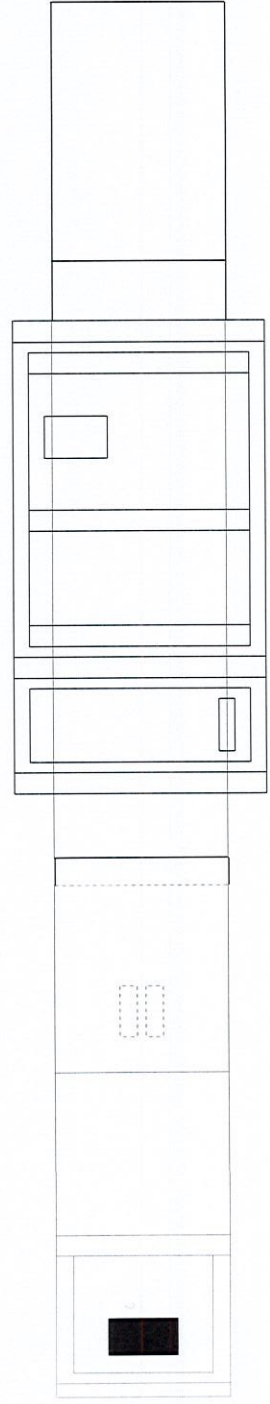

Descrizione carico : MACCHINARIO - LAVORAZIONE METALLI

TRASPORTI F.LLI RONDI S.r.l.

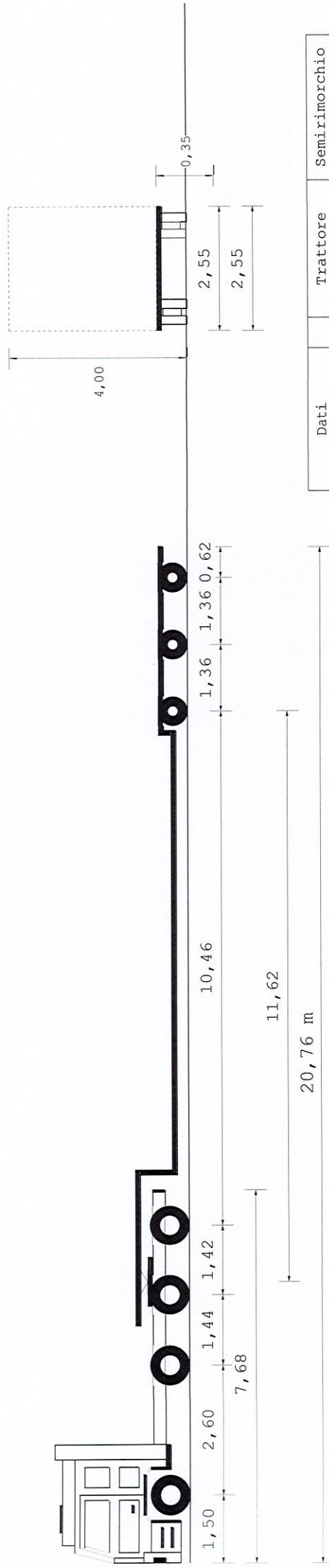

Tipo asse	S	G	G	C4V	C4V	C4V
Ruote asse	2	4	4	4	4	4
Peso a vuoto [t]	3,50	3,20	3,20	3,30	6,01	6,00
Peso ammesso [t]	9,00	7,50	13,00	13,00	12,00	12,00
Press.spec.terreno [Kg/cm ²]	2,92	2,67	1,33	1,38	3,34	3,34
Peso totale asse [t]	3,50	3,20	3,20	3,30	6,01	6,01

Dati	Trattore	Semirimorchio
Tara	t 12,530	18,690
Peso Merce	t	0,000
Peso su ralla	t 0,670	
Portata utile	t 27,470	47,310
Peso tot.effett	t 13,200	18,020
Peso max potenz	t 40,000	66,000
Press.pneumat. bar	8,0	8,0
Sup.impronta	cm ² 600	450
Lungh. m	Larg. m	Alt. m
20,76	2,55	4,00
Conv. Carico	4,26	0,00
Eccedenze	0,00	0,00

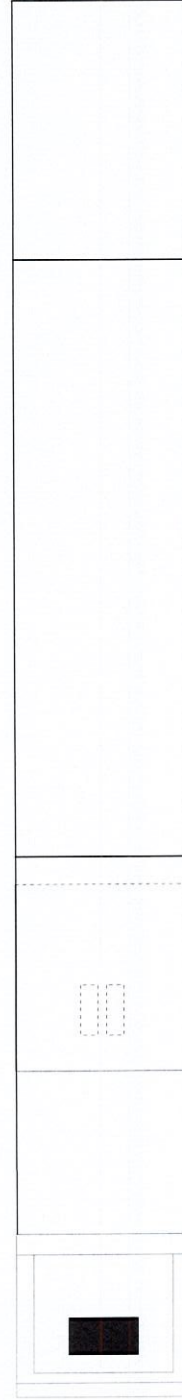
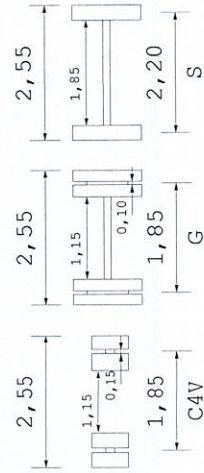

TRASPORTI F.LLI RONDI S.r.l.

Descrizione carico : CIRCOLAZIONE A VUOTO