



Autorizzazione 699/2021 del 03/02/2021 14:10

Codice Pratica: **699/2021**

Nuova domanda

Imposta di bollo
assolta in modo
virtuale. Aut. Agenzia
delle Entrate - Dir.
Prov. di Modena - Uff.
Terr. di Modena n.
15224 del 04/03/2015

GIURIATO E FORTUNA SPA

Via abate Antonio Cesari, 34
37060 CASTEL D'AZZANO (VR)

Tel: 045/8546619

Fax: 045/512242

Mail: tecnico@gf-group.eu

PEC: info@pec.gf-group.eu

AREA LAVORI PUBBLICI - SERVIZIO AMMINISTRATIVO LAVORI PUBBLICI – U.O. CONCESSIONI

Visto il D.Lgs. n. 285/92 e s.m.i. e il D.P.R. n. 495/92 e s.m.i.

In esecuzione della L.R. n. 13/2015.

Richiamato quanto disposto relativamente alle competenze dei Dirigenti dall'art. 107 del D.Lgs 18 Agosto 2000, n. 267 e s.m.i. e dallo Statuto e Regolamento di Organizzazione dell'Ente.

Vista la domanda pervenuta in data **29/01/2021** assunta al P.G. **3002/2021** dalla Ditta **GIURIATO E FORTUNA SPA** con sede in **Via abate Antonio Cesari, 34 - 37060 CASTEL D'AZZANO (VR) P.I./C.F. 02662940234.**

Visto il nulla osta rilasciato dagli Enti proprietari delle strade interessate al transito.

AUTORIZZA

la Ditta in indirizzo ad effettuare il seguente transito eccezionale:

Il veicolo utilizzato è MOTRICE/TRATTORE:

MARCA E TIPO **SCANIA 580** N° DI TARGA **FY 080 NX** ASSI **3**

con traino di RIMORCHIO/SEMIRIMORCHIO:

MARCA E TIPO **COMETTO XA** N° DI TARGA **AB 52397** ASSI **4**

Caratteristiche massime veicolo o complesso di veicoli A CARICO:

larghezza m	2,550	lunghezza m	20,500	altezza m	4,200	MASSA compl. t:	64,000
sporg. ant. m	0,000	sporg. post. m	0,000				

Motrici Riserva: **EZ 882 AZ**

MATERIALE TRASPORTATO: MACCHINA LUCIDATRICE

L'indennizzo **analitico** per la maggiore usura della strada, di euro 4.60, è versato a **questo Ente**, secondo le modalità di calcolo indicate ai cc. 1 e 3 dell'art. 18 del D.P.R. n. 495/92 e s.m.i.

La presente autorizzazione è valida per il periodo dal **08/02/2021** al **07/05/2021** e per **N. 1 VIAGGI** e può essere revocata o sospesa in qualsiasi momento qualora obiettive esigenze di sicurezza del transito lo richiedano.

Il transito deve essere effettuato sul seguente percorso o elenco stradale autorizzato:

Partenza: MARANELLO, DITTA KEDA EUROPE, VIA MARTINELLA, 59

MARANELLO PATRIMONIO SRL (MO)

VIA MARTINELLA - DALLA DITTA KEDA EUROPE FINO A INN. SP.467.

Provincia di Modena

SP.467, NUOVA PEDEMONTANA - DA VIA MARTINELLA DI MARANELLO FINO A INN. SC. DI CASTELVETRO VIA MONTANARA

COMUNE DI CASTELVETRO DI MODENA (MO)

VIA MONTANARA - DA DISINN. SP. NUOVA PEDEMONTANA FINO A INN. VIA DEL CRISTO

Comune di CASTELNUOVO RANGONE (MO)

VIA DEL CRISTO - DA DISINNESTO VIA MONTANARA AD IUNNESTO SP. 16

Provincia di Modena

SP.16 - DA DISINN. VIA DEL CRISTO A SPILAMBERTO INN. SC. VIA GHANDI.

Comune di SPILAMBERTO (MO)

VIA GHANDI - DA DISINN. SP.16 FINO A INN. SP.623.

Provincia di Modena

SP.623 - DA VIA GHANDI DI SPILAMBERTO FINO A ENTRATA AUT.LE A1 MODENA SUD.

Arrivo: ENTRATA AUT.LE A1 MODENA SUD.

La presente autorizzazione è concessa alle seguenti condizioni:

Il veicolo/complesso veicolare deve essere segnalato come previsto dalla normativa vigente. Durante il transito in condizione di eccezionalità è obbligatorio l'uso contemporaneo delle luci di posizione, dei proiettori anabbaglianti e dei dispositivi supplementari di segnalazione visiva a luce lampeggiante gialla o arancione.

La velocità del veicolo/complesso veicolare non deve superare i limiti massimi indicati dal D.Lgs. n. 285/92 e s.m.i. e dalla Carta di circolazione nonché quelli, se diversi, fissati dagli Enti proprietari delle strade. La velocità deve essere ulteriormente ridotta nei tratti di strada a visibilità limitata, nelle curve e quando ricorrono le condizioni indicate dall'art. 141 del D.Lgs. n. 285/92 e s.m.i.

Il transito può essere effettuato **nelle ore diurne e notturne**.

La presente autorizzazione non esime dal possesso dei regolari documenti di circolazione rilasciati dal competente Ufficio locale della Motorizzazione Civile.

Durante il transito devono essere osservati gli obblighi e le limitazioni localmente imposti e risultanti dalla segnaletica stradale e dalle disposizioni in vigore. L'autorizzazione non è valida nei giorni e periodi indicati annualmente da apposite disposizioni ministeriali e relativi decreti prefettizi. In caso di neve, ghiaccio, nebbia o visibilità di norma inferiore a m. 70 (settanta), il veicolo dev'essere tempestivamente allontanato dalla sede stradale e condotto alla più vicina area disponibile.

Il conducente deve essere munito del presente documento da esibire a richiesta del personale cui all'art. 12 del D.Lgs. n. 285/92 e s.m.i.

Il veicolo/complesso può circolare **SENZA SCORTA TECNICA**.

Il veicolo/complesso deve rispettare le seguenti **PRESCRIZIONI SULLA SCORTA TECNICA**:

OBLIGO DI SCORTA TECNICA SOLO DURANTE IL TRANSITO SUI PONTI DI PROPRIETA' PROVINCIALE COSI' COME INDICATO NELLE PRESCRIZIONI PARTICOLARI

La scorta tecnica deve osservare le disposizioni contenute nel D.Lgs. n. 285/92 e s.m.i. (Nuovo Codice della Strada), nel D.P.R. n. 495/92 e s.m.i. (Regolamento di esecuzione del Nuovo Codice della Strada) e nel D.M. 18.07.1997 e s.m.i. (Disciplinare per le scorte tecniche ai veicoli eccezionali ed ai trasporti in condizioni di eccezionalità) ed in particolare, deve rispettare le modalità indicate dal Ministero dell'Interno. Altresì, il personale di scorta tecnica abilitato deve mettere in atto tutti gli interventi di segnalazione, pilotaggio e regolazione del traffico per rendere sicure sia le manovre del veicolo/complesso eccezionale che la circolazione degli altri veicoli presenti sulla strada, istituendo,

qualora necessario, anche il senso unico alternato o la temporanea chiusura della strada (o tratto di essa). Il capo-scorta, quando dovuto, deve comunicare il movimento e le soste dei carichi eccezionali al Centro Operativo Compartimentale di Polizia Stradale territorialmente competente.

La scorta o il capo-scorta deve comunicare, in forma digitale, la data e l'ora dell'inizio e della fine dell'attività di scorta a questo Ente che ha rilasciato l'autorizzazione.

E' ammessa la facoltà di ridurre, anche congiuntamente, le dimensioni o la massa degli elementi oggetto del trasporto o il loro posizionamento o il loro numero, a condizione che permangano le condizioni che impongono la scorta, ove è prescritta. Inoltre, deve essere garantito il rispetto, in qualunque condizione di carico, delle prescrizioni di cui all'art. 16 del D.P.R. n. 495/92 e s.m.i. e deve rimanere inalterata la natura del materiale e la tipologia degli elementi. Resta fermo l'indennizzo per la maggiore usura della strada già corrisposto ai sensi dell'art. 18 del D.P.R. n. 495/92.

Il transito sulle strade autorizzate deve effettuarsi evitando le ore di maggiore punta del traffico del mattino e del pomeriggio.

E' vietata la circolazione e la sosta sulle banchine stradali e in aree esterne alla carreggiata.

La validità della presente è subordinata al rispetto delle prescrizioni previste nell'autorizzazione del gestore della rete ferroviaria, qualora il veicolo o trasporto eccezionale abbia un'altezza superiore a 4,30 metri e attraversi linee ferroviarie elettrificate.

La Ditta è obbligata a risarcire per intero i danni eventualmente arrecati al Demanio stradale su semplice presentazione da parte di questo Ente, del conto spese per le riparazioni.

Resta a carico della Ditta ogni responsabilità per danni arrecati a sé, a terzi, o cose per effetto della presente autorizzazione, rimanendo sempre questo Ente rilevato ed indenne.

Ogni spesa relativa alla presente autorizzazione, dipendente sia da accertamenti istruttori eccezionali che dalle prescrizioni in essa contenute, è a carico della Ditta.

La Ditta deve verificare l'agibilità del percorso con un giorno di anticipo rispetto alla data in cui sarà effettuato ogni singolo transito.

Gli Organi preposti al controllo devono verificare sia il rispetto delle prescrizioni ivi contenute e sia, quando dovuto, se le origini e le destinazioni finali dei relativi percorsi (o tratte) sono quelle autorizzate. Questo Ente, resta peraltro in attesa di conoscere quanto accertato per l'adozione dei necessari provvedimenti da adottarsi sull'autorizzazione concessa.

La Ditta prima di effettuare ogni viaggio, qualora sia dovuto l'indennizzo d'usura, deve comunicare l'ora e il giorno di effettuazione dello stesso. Tale comunicazione deve effettuarsi, in forma digitale, all'Ente che ha rilasciato l'autorizzazione.

Per l'utilizzo dei veicoli di riserva, prima dell'inizio del viaggio, qualora sia dovuto l'indennizzo d'usura, la Ditta deve comunicare i numeri delle targhe del veicolo o del complesso di veicoli da utilizzare per il trasporto all'Ente che ha rilasciato l'autorizzazione. La comunicazione sostituisce quella di inizio viaggio e deve essere effettuata, in forma digitale, anche dalla ditta che esegue la scorta o dal capo-scorta, se presenti.

L'utilizzo di veicoli di riserva trainanti che trainati, combinati anche in modo incrociato, è sempre subordinato alla condizione di provata abbinabilità, ai sensi dell'art. 219, c. 3, del D.P.R. n. 495/92.

PRESCRIZIONI PARTICOLARI:

PROVINCIA DI MODENA: SERVIZIO LAVORI SPECIALI E MANUTENZIONE OPERE PUBBLICHE (del 03/02/2021):

Sui seguenti ponti e manufatti di strade provinciali:

- 1)SP467 – scatolare via Grizzaga – loc. Maranello
- 2)SP467 – scatolare via Vandelli – loc. Pozza di Maranello
- 3)Nuova pedemontana – due ponti su rotatoria SS12
- 4)Nuova pedemontana – nuovo ponte sul Torrente Tiepido – loc. Pozza
- 5)SP16 ponte sul torrente Nizzola – 44,543549 – 10,951277
- 6)SP16 ponte sul torrente Guerro – 44,541009 – 10,963360
- 7)SP16 ponte sul rio secco – 44,537188 – 10,996791
- 8)SP623 ponte Rio Secco

9)SP623 ponticello Canale Diamante

10)SP623 ponte torrente Guerro KM. 7+100

dovranno essere rispettate le seguenti prescrizioni:

a) la velocità transitoria sia costante e non superiore a 10 km/h

b) non sono ammessi cambi di direzione, soste, deviazioni, inversioni

c) la traiettoria del mezzo dovrà essere in asse con l'impalcato

d) il transito dovrà essere isolato con sospensione temporanea della circolazione: non è ammesso altro transito veicolare durante l'attraversamento del ponte

e) per il ponte di cui al punto 4) il transito dovrà essere effettuato a veicolo isolato su tutti e due i sensi di marcia con distanza vuota dagli altri automezzi prima e dopo il veicolo di 60 ml.

f) obbligo di scorta tecnica che consentire il rispetto delle prescrizioni di cui ai punti c), d), e)

NOTA 1 - SI FA PRESENTE CHE NEL CORSO DELL'ANNO 2021 VERRANNO EFFETTUATI CONTROLLI A CAMPIONE PER LA VERIFICA DEL RISPETTO DELLE PRESCRIZIONI PER IL TRANSITO SUI PONTI CHE VERRANNO SANZIONATE AI SENSI DELL'ART. 10 del Codice della Strada, commi 18, 19, 24 e 25.

NOTA 2 – CHIEDIAMO OBBLIGATORIAMENTE DI SEGNALARE IL PASSAGGIO DELL'AUTOMEZZO VIA MAIL a santi.e@provincia.modena.it e a poliziaprovinciale@provincia.modena.it con data , ora di transito e percorso scelto, con un anticipo di tre giorni.

Comune di CASTELNUOVO RANGONE (prot. 3629/2021 del 03/02/2021):

1)verifica dell'agibilità del percorso il giorno precedente il transito;

2)comunicazione, con almeno un giorno di anticipo al Corpo di Polizia Municipale della data e dell'ora del transito.

COMUNE DI CASTELVETRO DI MODENA (prot. 3088/2021 del 29/01/2021):

-Prescrizione di circolazione a senso unico alternato, provvisorio e temporaneo, in tutte le manovre di svolta e in presenza di veicoli nell'altro senso di marcia;

-Limite di velocità di 30 Km/h;

-Verifica della agibilità del percorso da effettuarsi il giorno precedente al transito;

-Comunicazione (via FAX al 059/708068) al Comando di Polizia Municipale della data e dell'orario del transito, con almeno un giorno di anticipo.

Comune di SPILAMBERTO (prot. 3201/2021 del 01/02/2021):

- previa comunicazione della data e dell'ora del transito con almeno 24 h di anticipo a lavori.pubblici@comune.spilamberto.mo.it.

N.B. Gli eventuali danni causati dal transito del veicolo eccezionale alla sede stradale, a manufatti od opere limitrofe saranno a carico della Ditta trasportatrice.

Comune di MARANELLO (prot. 3191/2021 del 01/02/2021):

VERIFICA DELL'AGIBILITÀ DEL PERCORSO DA EFFETTUARSI IL GIORNO PRECEDENTE AL TRANSITO ED ASSICURARSI CHE NELLE STRADE INTERESSATE AL TRANSITO NON VI SIANO IN CORSO LAVORI DI MANUTENZIONE STRADALE O LAVORI DOVUTI A RIFACIMENTO DI SOTTOSERVIZI. LA DATA E ORA DEL TRANSITO, DOVRANNO ESSERE COMUNICATE CON ALMENO UN GIORNO DI ANTICIPO AL COMANDO DI POLIZIA MUNICIPALE DI MARANELLO (TEL. 0536/240024).E AL SERVIZIO MANUTENZIONE DELLA SOCIETÀ MARANELLO PATRIMONIO SRL (TEL. 0536-240053) DELLA DATA E DELL'ORA DEL TRANSITO.

Avverso il presente provvedimento è esperibile **ricorso al competente TAR regionale** nel termine di **60 gg**, o in alternativa ricorso straordinario al **Capo di Stato** nel termine di **120 gg**, entrambi decorrenti dalla data comunicazione dell'atto.

MODENA 03/02/2021 14:10

**IL FUNZIONARIO P.O.
Pacchioni Maria Teresa**

Documento firmato digitalmente ai sensi del D.Lgs. 82/2005 "CAD"

Documento prodotto e conservato in originale informatico e firmato digitalmente ai sensi dell'art. 20 del Codice dell'Amministrazione Digitale nella data risultante dai dati della sottoscrizione digitale. L'eventuale stampa del documento costituisce **copia analogica** sottoscritta con firma a mezzo stampa predisposta secondo l'articolo 3 del D.lgs 12 dicembre 1993, n. 39 e l'articolo 3bis, comma 4bis del Codice dell'amministrazione digitale. L'originale di questo documento è consultabile all'indirizzo:

https://teonline.regione.emilia-romagna.it/WAMswf40/TRASPORTI_ECCEZIONALI/StampaTE.aspx?PK_Pratica=108868&PK_TipoDocumento=6&stampa=PraticaDocumento



Il retro di questa pagina è annullato e non utilizzato (bianco)

DICHIARAZIONE SOSTITUTIVA DELL'ATTO DI NOTORIETA'
(art. 47 D.P.R 28.12.2000, n. 445, e s.m.i.)
(trasporti in conto terzi)

La sottoscritto/a, Juan Sanlorenzo Fuentes nato/a a Castellon de la Plana prov. Castellon
residente a Castellon

Via Francesc Esteve Galvez n° 2 codice fiscale 18.994.142-Y in qualità di
titolare/rappresentante legale dell'impresa SIJ TRANSPORT ESPECIAL S.L.U.
codice fiscale/P.IVA , con sede in Almazora (prov.Castellon)

Via Pobla Tornes 24

Consapevole delle sanzioni penali richiamate dall'art. 76 del DPR 28.12.2000, n. 445, e
s.m.i., in caso di dichiarazioni false o mendaci;

Consapevole che, ai sensi dell'art. 7 del DLgs 21.11.2005, n. 286, e s.m.i., l'esecuzione di un
trasporto in sovraccarico, violando il limite di massa complessiva massima indicata
nell'autorizzazione al trasporto eccezionale, determina la corresponsabilità del committente
con il vettore, con l'applicazione, in concorso, delle sanzioni previste dall'art. 10, c. 18, e
dall'art. 167, cc. 2 e 11, del DLgs 30.04.1992, n. 285, in ottemperanza e per gli effetti di cui
all'art. 47 del DPR 28.12.2000, n. 445, e s.m.i, e all'art. 14, c. 7, punto B), lett. b), del DPR
16.12.1992, n. 495, sotto la propria personale responsabilità,

DICHIARA

- Di essere il committente del trasporto nella qualità di: proprietario o produttore del bene,
 spedizioniere, altro (specificare)*

- che il carico indivisibile affidato all'impresa di autotrasporto per conto di terzi * :

GIURIATO & FORTUNA _SPA con sede in 37060 CASTEL D'AZZANO(VR) Via Cesari, 34

iscritta al registro elettronico nazionale delle imprese di trasporto su strada con il n.
MO114865

titolare di licenza comunitaria numero 00080980

titolare di autorizzazione bilaterale/multilaterale numero

consiste di macchina pulidora , ha una massa pari a 36 tn tonnellate* e le seguenti
dimensioni (MACCHINA LUCIDATRICE)

Largh. (m) 2.50 Lungh. (m) 16 Altezza (m) 2.40

carico* KEDA EUROPE (PRESSO ICF WELKO)

VIA MARTINELLA 59 41053 – MARANELLO (MODENA) TEL. 0536/240811

iede@kedachina.com.cn

scarico*_CERAMICAS MIMAS S.L. CNO. FOYES FERRAES, S/N 12110 CASTELLON

Data,26/01/2021

Timbro e firma del legale
rappresentante

SIJ-TRANSPORT

SIJ TRANSPORT ESPECIAL S.L.U.
B-44519445

P.I. Via Europa - C/ Pobla Tornes 24
12.558 Almazora (Castellon) - ESPAÑA

* = campo obbligatorio

= spuntare e compilare solo i punti pertinenti

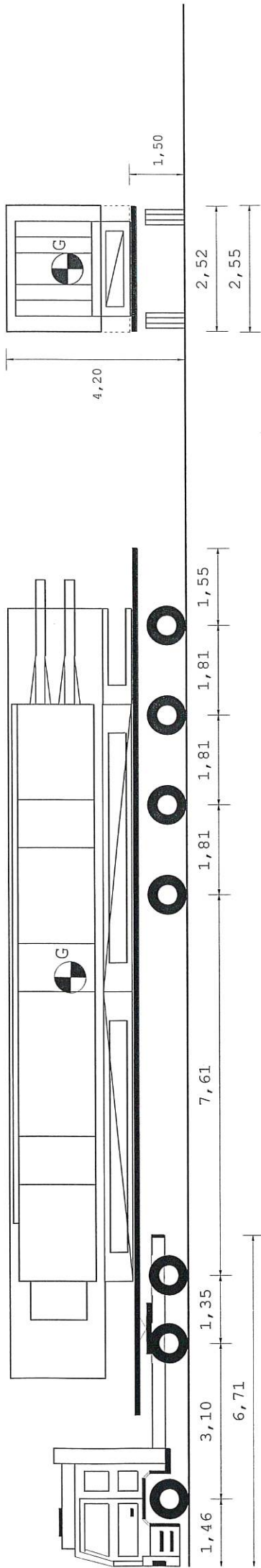

Tipo asse	S	TSG	TSG	G	G	G	G
Ruote asse	2	4	4	4	4	4	4
Peso a vuoto [t]	6,88	4,43	4,43	2,83	2,83	2,83	2,83
Peso ammesso [t]	8,50	13,00	13,00	14,20	14,20	14,20	14,20
Press.spec.terreno [Kg/cm ²]	5,00	4,17	4,17	4,52	4,52	4,52	4,52
Peso totale asse [t]	6,00	10,00	10,00	9,50	9,50	9,50	9,50

Dati	Trattore	Semirimorchio		
Tara	t 10,575	16,500		
Peso Merce	t 15,425	36,925		
Peso su ralla	t 23,425	66,900		
Portata utile	t 26,000	38,000		
Peso tot.effett	t 34,000	83,400		
Press.pneumat.	bar 8,0	8,0		
Sup.Impronta	cm ² 600	525		
	Lungh. m	Larg. m	Alt. m	Peso t
Conv. Carico	20,50	2,55	4,20	64,000
Eccedenze	4,00	0,00	0,20	20,000

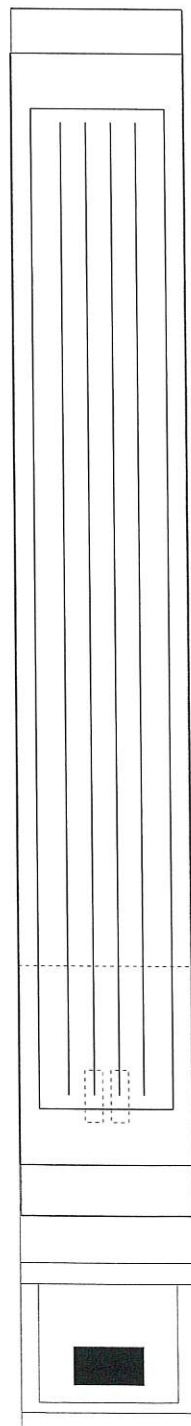
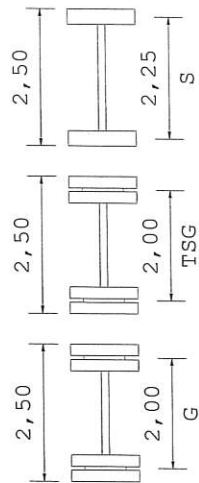

GIURIATO & FORTUNA S.P.A.
 Via A.A. Cesari, 34
 37060 CASALE DI ZANNO (VR)
 Tel. 045 8546611 Fax 045 512244
 C.F. 01740340243 - P. IVA 0266294 023 4
 ALBO TRASP. NAZ. TVR2809874N

Descrizione carico : MACCHINA LUCIDATRICE

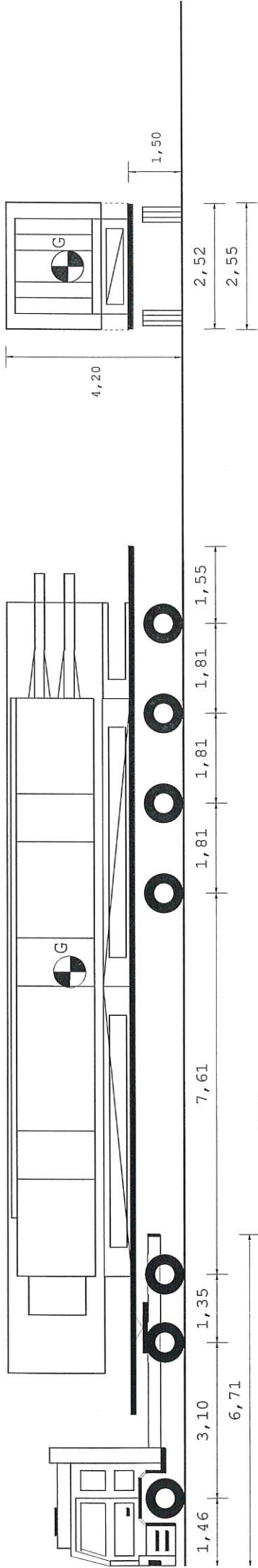

Tipo asse	S	TSG	TSG	G	G	G	G
Ruote asse	2	4	4	4	4	4	4
Peso a vuoto [t]	6,85	4,42	4,42	2,83	2,83	2,83	2,83
Peso ammesso [t]	8,50	13,00	13,00	14,20	14,20	14,20	14,20
Press.spec.terreno [Kg/cm ²]	5,00	4,17	4,17	4,52	4,52	4,52	4,52
Peso totale asse [t]	6,00	10,00	10,00	9,50	9,50	9,50	9,50

Dati	Trattore	Semirimorchio
Tara	t 10,525	16,500
Peso Merce	t	36,975
Peso su ralla	t 15,475	
Portata utile	t 23,400	66,900
Peso tot.effett	t 26,000	38,000
Peso max potenz	t 33,925	83,400
Press.pneumat. bar	8,0	8,0
Sup.Impronta	cm ² 600	525
Lungh. m	Larg. m	Alt. m
20,50	2,55	4,20
Conv. Carico	4,00	0,00
Eccedenze	0,00	0,20

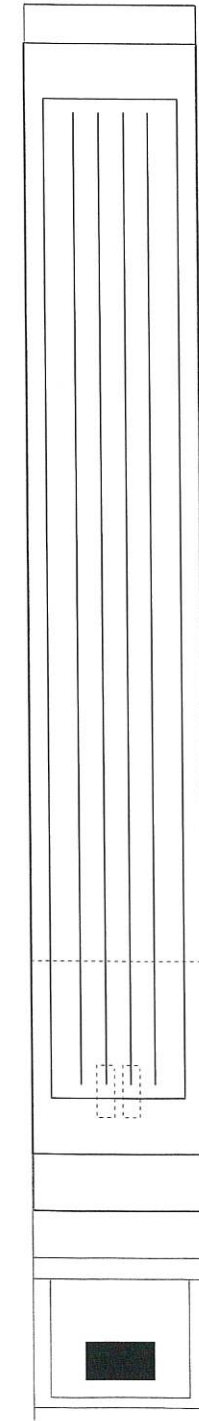

GIURIATO & FORTUNA S.P.A.
 Via A. A. Cesari, 34
 37060 CASTEL D'AZZANO (VR)
 Tel. 045 5545610 - Fax 045 5545611
 C.F. 01740340248 - P.IVA 05602940248
 ALBO TRASP. NAZ. I.VR2809874N