



Autorizzazione 8068/2020 del 24/07/2020 13:26

Codice Pratica: **8068/2020**

**Nuova domanda**

Imposta di bollo  
assolta in modo  
virtuale. Aut. Agenzia  
delle Entrate - Dir.  
Prov. di Modena - Uff.  
Terr. di Modena n.  
15224 del 04/03/2015

**AUTOTRASPORTI CORTI SRL**

Via G. Di Vittorio, 8-10-12

23844 SIRONE (LC)

Tel: 031852494

Fax: 031870274

Mail: ufficiopermessi@autotrasporticorti.com

PEC: info@pec.autotrasporticorti.com

**AREA LAVORI PUBBLICI - SERVIZIO AMMINISTRATIVO LAVORI PUBBLICI – U.O. CONCESSIONI**

Visto il D.Lgs. n. 285/92 e s.m.i. e il D.P.R. n. 495/92 e s.m.i.

In esecuzione della L.R. n. 13/2015.

Richiamato quanto disposto relativamente alle competenze dei Dirigenti dall'art. 107 del D.Lgs 18 Agosto 2000, n. 267 e s.m.i. e dallo Statuto e Regolamento di Organizzazione dell'Ente.

Vista la domanda pervenuta in data **23/07/2020** assunta al P.G. **21922/2020** dalla Ditta **AUTOTRASPORTI CORTI SRL** con sede in **Via G. Di Vittorio, 8-10-12 - 23844 SIRONE (LC)** P.I./C.F. **00201390135**.

Visto il nulla osta rilasciato dagli Enti proprietari delle strade interessate al transito.

**AUTORIZZA**

la Ditta in indirizzo ad effettuare il seguente transito eccezionale:

**Il veicolo utilizzato è MOTRICE/TRATTORE:**

MARCA E TIPO **MAN** N° DI TARGA **FM 710 XC** ASSI **4**

**con traino di RIMORCHIO/SEMIRIMORCHIO:**

MARCA E TIPO **GOLDHOFER** N° DI TARGA **AD 24628** ASSI **4**

**Caratteristiche massime veicolo o complesso di veicoli A CARICO:**

larghezza m **3,000** lunghezza m **24,670** altezza m **4,500** MASSA compl. t: **87,250**  
sporg. ant. m **0,000** sporg. post. m **0,000**

Rimorchi Riserva: **AD 24781**

Motrici Riserva: **ES 066 MZ, FJ 918 SW, FM 708 XC, FM 709 XC**

**MATERIALE TRASPORTATO: TRASFORMATORE**

L'indennizzo **analitico** per la maggiore usura della strada, di euro 11.00, è versato a **questo Ente**, secondo le modalità di calcolo indicate ai cc. 1 e 3 dell'art. 18 del D.P.R. n. 495/92 e s.m.i.

La presente autorizzazione è valida per il periodo dal **19/08/2020** al **18/11/2020** e per **N. 1 VIAGGI** e può essere revocata o sospesa in qualsiasi momento qualora obiettive esigenze di sicurezza del transito lo richiedano.

**Il transito deve essere effettuato sul seguente percorso o elenco stradale autorizzato:**

Partenza: LEGNANO

Comune di MODENA (MO)

RACCORDO AUTOSTRADALE - DA USCITA CASELLO A1 MODENA NORD AD INN. TANG. PIRANDELLO (ANAS)

E VICEVERSA A VUOTO

TANG. CARDUCCI-TANG. PASTERNAK - VIA EMILIA EST - DA DIS.TO TANG. PIRANDELLO (ANAS) ALLA DITTA TIRONI TRASFORMATORI

E VICEVERSA A VUOTO

Arrivo: MODENA

**La presente autorizzazione è concessa alle seguenti condizioni:**

Il veicolo/complesso veicolare deve essere segnalato come previsto dalla normativa vigente. Durante il transito in condizione di eccezionalità è obbligatorio l'uso contemporaneo delle luci di posizione, dei proiettori anabbaglianti e dei dispositivi supplementari di segnalazione visiva a luce lampeggiante gialla o arancione.

La velocità del veicolo/complesso veicolare non deve superare i limiti massimi indicati dal D.Lgs. n. 285/92 e s.m.i. e dalla Carta di circolazione nonché quelli, se diversi, fissati dagli Enti proprietari delle strade. La velocità deve essere ulteriormente ridotta nei tratti di strada a visibilità limitata, nelle curve e quando ricorrono le condizioni indicate dall'art. 141 del D.Lgs. n. 285/92 e s.m.i.

Il transito può essere effettuato **nelle ore diurne e notturne.**

La presente autorizzazione non esime dal possesso dei regolari documenti di circolazione rilasciati dal competente Ufficio locale della Motorizzazione Civile.

Durante il transito devono essere osservati gli obblighi e le limitazioni localmente imposti e risultanti dalla segnaletica stradale e dalle disposizioni in vigore. L'autorizzazione non è valida nei giorni e periodi indicati annualmente da apposite disposizioni ministeriali e relativi decreti prefettizi. In caso di neve, ghiaccio, nebbia o visibilità di norma inferiore a m. 70 (settanta), il veicolo dev'essere tempestivamente allontanato dalla sede stradale e condotto alla più vicina area disponibile.

Il conducente deve essere munito del presente documento da esibire a richiesta del personale cui all'art. 12 del D.Lgs. n. 285/92 e s.m.i.

Il veicolo/complesso può circolare **SENZA SCORTA TECNICA.**

E' ammessa la facoltà di ridurre, anche congiuntamente, le dimensioni o la massa degli elementi oggetto del trasporto o il loro posizionamento o il loro numero, a condizione che permangano le condizioni che impongono la scorta, ove è prescritta. Inoltre, deve essere garantito il rispetto, in qualunque condizione di carico, delle prescrizioni di cui all'art. 16 del D.P.R. n. 495/92 e s.m.i. e deve rimanere inalterata la natura del materiale e la tipologia degli elementi. Resta fermo l'indennizzo per la maggiore usura della strada già corrisposto ai sensi dell'art. 18 del D.P.R. n. 495/92.

Il transito sulle strade autorizzate deve effettuarsi evitando le ore di maggiore punta del traffico del mattino e del pomeriggio.

E' vietata la circolazione e la sosta sulle banchine stradali e in aree esterne alla carreggiata.

La validità della presente è subordinata al rispetto delle prescrizioni previste nell'autorizzazione del gestore della rete ferroviaria, qualora il veicolo o trasporto eccezionale abbia un'altezza superiore a 4,30 metri e attraversi linee ferroviarie elettrificate.

La Ditta è obbligata a risarcire per intero i danni eventualmente arrecati al Demanio stradale su semplice presentazione da parte di questo Ente, del conto spese per le riparazioni.

Resta a carico della Ditta ogni responsabilità per danni arrecati a sé, a terzi, o cose per effetto della presente autorizzazione, rimanendo sempre questo Ente rilevato ed indenne.

Ogni spesa relativa alla presente autorizzazione, dipendente sia da accertamenti istruttori eccezionali che dalle prescrizioni in essa contenute, è a carico della Ditta.

La Ditta deve verificare l'agibilità del percorso con un giorno di anticipo rispetto alla data in cui sarà effettuato ogni singolo transito.

Gli Organi preposti al controllo devono verificare sia il rispetto delle prescrizioni ivi contenute e sia, quando dovuto, se le origini e le destinazioni finali dei relativi percorsi (o tratte) sono quelle autorizzate. Questo Ente, resta peraltro in attesa di conoscere quanto accertato per l'adozione dei necessari provvedimenti da adottarsi sull'autorizzazione concessa.

La Ditta prima di effettuare ogni viaggio, qualora sia dovuto l'indennizzo d'usura, deve comunicare l'ora e il giorno di effettuazione dello stesso. Tale comunicazione deve effettuarsi, in forma digitale, all'Ente che ha rilasciato l'autorizzazione.

Per l'utilizzo dei veicoli di riserva, prima dell'inizio del viaggio, qualora sia dovuto l'indennizzo d'usura, la Ditta deve comunicare i numeri delle targhe del veicolo o del complesso di veicoli da utilizzare per il trasporto all'Ente che ha rilasciato l'autorizzazione. La comunicazione sostituisce quella di inizio viaggio e deve essere effettuata, in forma digitale, anche dalla ditta che esegue la scorta o dal capo-scorta, se presenti.

L'utilizzo di veicoli di riserva trainanti che trainati, combinati anche in modo incrociato, è sempre subordinato alla condizione di provata abbinabilità, ai sensi dell'art. 219, c. 3, del D.P.R. n. 495/92.

**PRESCRIZIONI PARTICOLARI:**

COMUNE DI MODENA (prot. 22185/2020 del 24/07/2020):

PRESCRITTA LA VERIFICA DELL'ALTEZZA DEI MANUFATTI QUALI PONTI,CAVALCAVIA,CAVALCAFERROVIE , CHE DALLA PAVIMENTAZIONE FINITA FINO ALL'INTRADOSSO DELLE OPERE D'ARTE, TALE ALTEZZA DEVE AVERE UN MARGINE DI ALMENO 20 CM IN PIU' RISPETTO ALL'ALTEZZA REALE RILEVATA.

LA DITTA RICHIEDENTE DOVRA' COMUNICARE TRAMITE FAX N.059 2033740 AL COMANDO POLIZIA LOCALE DI MODENA DATA E ORA DEL TRANSITO CON ALMENO 2G.G. DI ANTICIPO. E' PRESCRITTO L'UTILIZZO DEI MOVIERI SU VIA EMILIA EST NELLA FASE DI ENTRATA ED USCITA DALLA DITTA TIRONI PER REGOLAMENTARE LA CIRCOLAZIONE STRADALE DURANTE I TRANSITI DEL VEICOLO ECCEZIONALE INOLTRE DOVRA' ESSERE VERIFICATO PREVENTIVAMENTE LA LARGHEZZA DELLA CARREGGIATA ED I RAGGI DI CURVATURA CHE IL TRASPORTO ECCEZIONALE O IL MEZZO D'OPERA DOVRA' EFFETTUARE SUL PERCORSO RICHiesto

Avverso il presente provvedimento è esperibile **ricorso al competente TAR regionale** nel termine di **60 gg**, o in alternativa ricorso straordinario al **Capo di Stato** nel termine di **120 gg**, entrambi decorrenti dalla data comunicazione dell'atto.

**MODENA 24/07/2020 13:26**

**IL FUNZIONARIO P.O.  
Pacchioni Maria Teresa**

Documento firmato digitalmente ai sensi del D.Lgs. 82/2005 "CAD"

Il retro di questa pagina è annullato e non utilizzato (bianco)

**Documento prodotto e conservato in originale informatico e firmato digitalmente** ai sensi dell'art. 20 del Codice dell'Amministrazione Digitale nella data risultante dai dati della sottoscrizione digitale. L'eventuale stampa del documento costituisce **copia analogica** sottoscritta con firma a mezzo stampa predisposta secondo l'articolo 3 del D.lgs 12 dicembre 1993, n. 39 e l'articolo 3bis, comma 4bis del Codice dell'amministrazione digitale. L'originale di questo documento è consultabile all'indirizzo:

[https://teonline.regione.emilia-romagna.it/WAMswf40/TRASPORTI\\_ECCEZIONALI/StampaTE.aspx?PK\\_Pratica=100769&PK\\_TipoDocumento=6&stampa=PraticaDocumento](https://teonline.regione.emilia-romagna.it/WAMswf40/TRASPORTI_ECCEZIONALI/StampaTE.aspx?PK_Pratica=100769&PK_TipoDocumento=6&stampa=PraticaDocumento)



Il retro di questa pagina è annullato e non utilizzato (bianco)

DICHIARAZIONE SOSTITUTIVA DELL'ATTO DI NOTORIETA'

(art. 47 D.P.R 28.12.2000, n. 445, e s.m.i.)

(trasporti in conto terzi)

Il/La sottoscritto/a, **BERTELLI GIANLUIGI**

nato/a a San Giorgio S/L prov. (MI) il 30/05/1968 residente a Busto Arsizio (VA)

Via Costantino Nigra, codice fiscale BRTGLG68E30H884W in qualità di titolare/rappresentante legale dell'impresa Legnano Teknoelectric Company SPA .

codice fiscale/P.IVA, 07121130152 con sede in San Giorgio su Legnano (prov. MI ) Via Roma, 3

Consapevole delle sanzioni penali richiamate dall'art. 76 del DER 28.12.2000, n. 445, e s.m.i., in caso di dichiarazioni false o mendaci;

Consapevole che, ai sensi dell'art. 7 del DLgs 21.11.2005, n. 286, e s.m.i., l'esecuzione di un trasporto in sovraccarico, violando il limite di massa complessiva massima indicata nell'autorizzazione al trasporto eccezionale, determina la corresponsabilità del committente con il vettore, con l'applicazione, in concorso, delle sanzioni previste dall'art. 10, c. 18, e dall'art. 167, cc. 2 e 11, del DLgs 30.04.1992, n. 285, in ottemperanza e per gli effetti di cui all'art. 47 del DER 28.12.2000, n. 445, e s.m.i, e all'art. 14, c. 7, punto B), lett. b), del DER 16.12.1992, n. 495, sotto la propria personale responsabilità,

• DICHIARA

- Di essere il committente del trasporto nella qualità di: proprietario o produttore del bene.

- che il carico indivisibile affidato all'impresa di autotrasporto per conto di terzi\* **AUTOTRASPORTI CORTI SRL** con sede in **SIRONE (LC)** Via G. DI VITTORIO, 8/10/12 iscritta al registro elettronico nazionale delle imprese di trasporto su strada con il n **M0015706**

titolare di licenza comunitaria numero 00089548

titolare di autorizzazione bilaterale/multilaterale numero

- consiste di Nucleo per trasformatore, ha una massa pari a 42 tonnellate\* e le seguenti dimensioni

Largh. (m) 2300 mm

Lungh. (m) 5300 mm

Altezza (m) 4100 mm

Luogo di carico\* Via Novara, 81/83 - (Legnano) - Legnano Teknoelectric Company SPA  
Luogo di scarico\* VIA DEGLI SCARLATTI - 41122 MODENA (MO)

Timbro e firma del legale

Rappresentante

Allegato: Copia doc. identità (tipo, numero, scadenza)

Timbro e firma del legale

Rappresentante

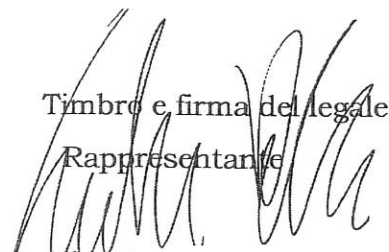

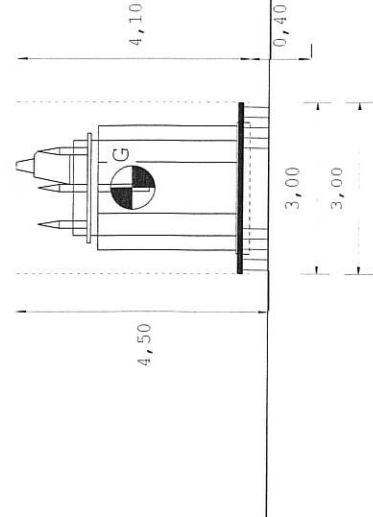
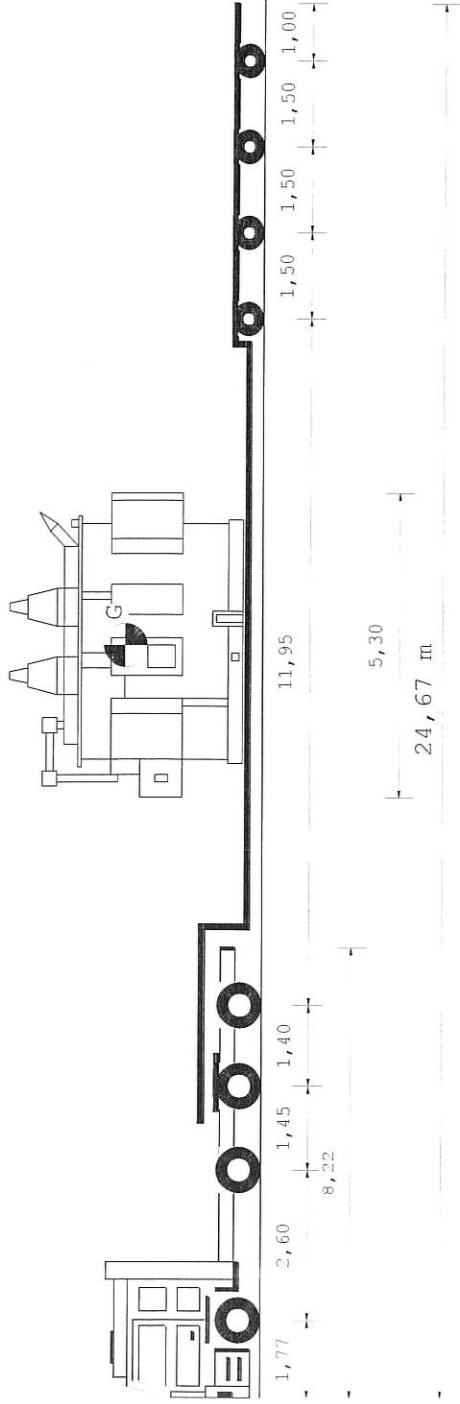

Tipo asse	S	TSG	TSG
Ruote asse	2	4	4
Peso a vuoto [t]	6,04	7,36	7,36
Peso ammesso [t]	9,00	15,30	15,30
Press.spec.terreno [Kg/cm <sup>2</sup> ]	6,15	4,62	4,62
Peso totale asse [t]	8,00	12,00	12,00

Dati	Trattore	Semirimorchio		
Tara	t 14,700	30,550		
Peso Merce	t 25,300	42,000		
Peso su ralla	t 30,300	76,450		
Portata utile	t 40,000	47,250		
Peso tot.effett	t 45,000	107,000		
Peso max potenz	t 8,0			
Press.pneumat. bar	650			
Sup.Impronta	cm <sup>2</sup>	450		
	Lungh. m	Larg. m	Alt. m	Peso t
Conv. Carico	24,67	3,00	4,50	87,250
Eccedenze	8,17	0,45	0,50	43,250

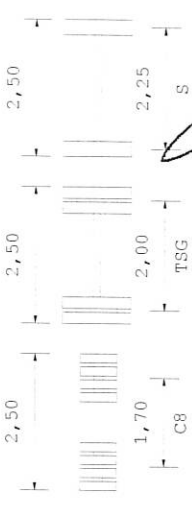
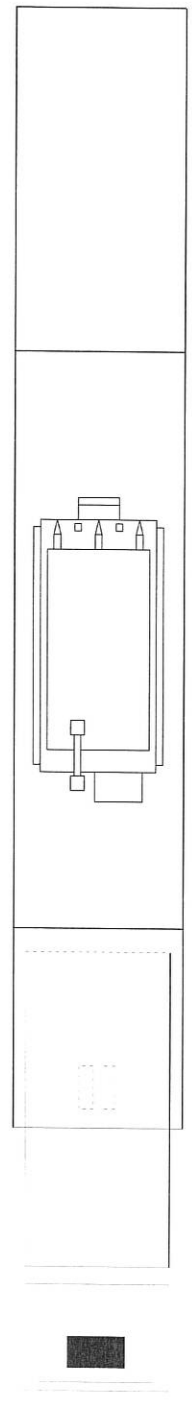

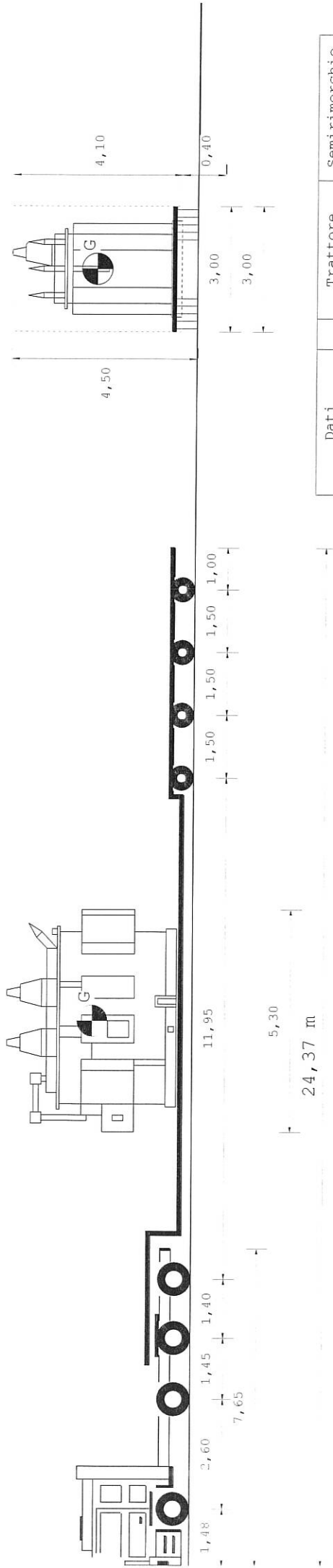

Tipo asse	S	TSG	TSG	C8	C8	C8	C8
Ruote asse	2	4	4	8	8	8	8
Peso a vuoto [t]	5,81	5,81	7,25	7,25	4,61	4,61	4,61
Peso ammesso [t]	9,00	8,00	15,30	15,30	12,00	12,00	12,00
Press.spec.terreno [Kg/cm <sup>2</sup> ]	6,15	6,15	4,62	4,62	3,23	3,23	3,23
Peso totale asse [t]	8,00	8,00	12,00	12,00	11,64	11,64	11,63

Dati	Trattore	Semirimorchio
Tara	t 14,000	30,550
Peso Merce	t	42,000
Peso su ralla	t 26,000	
Portata utile	t 31,000	76,450
Peso tot.effett	t 40,000	46,550
Peso max potenz	t 45,000	107,000
Press.pneumat. bar	8,0	
Sup.Impronta	cm <sup>2</sup> 650	450
	Lungh. m	Larg. m
	24,37	3,00
Conv. Carico	7,87	0,45
Eccedenze		4,50
		86,550
		42,550

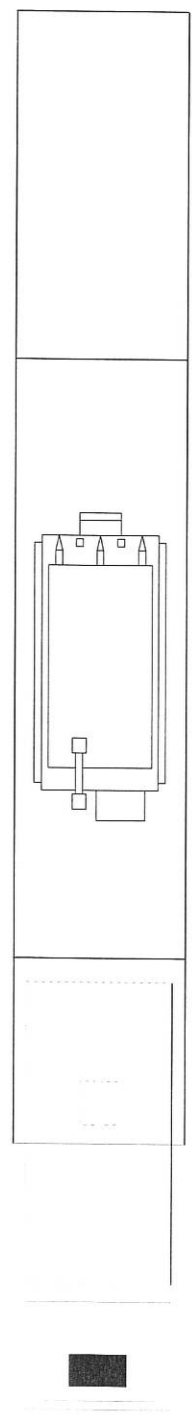

Descrizione carico : TRASFORMATORE

AUTOTRASPORTI CORTI s.r.l.  
 Via G. P. V. 8/10/12  
 23844 SIRMIONE (Lc)  
 Partita IVA 00201390135

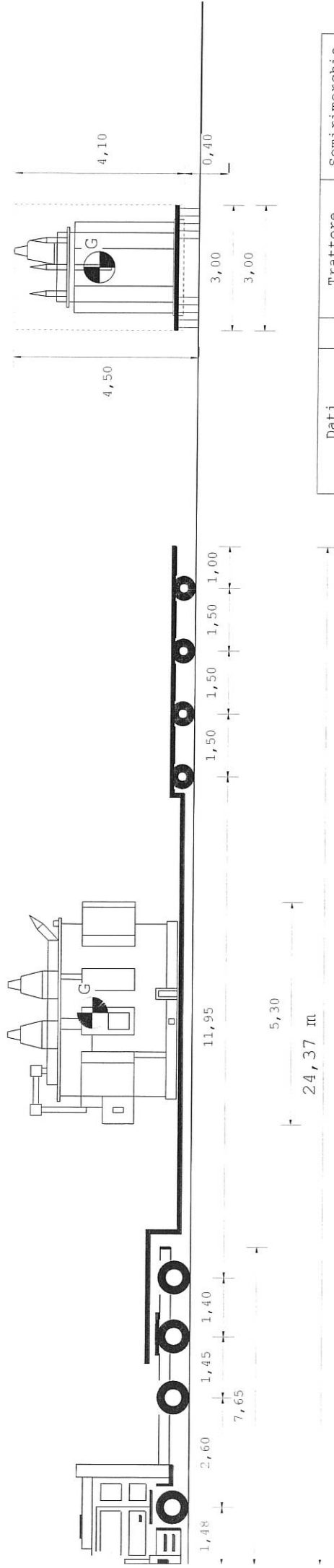

Tipo asse	S	TSG	TSG	C8	C8	C8	C8
Ruote asse	2	4	4	8	8	8	8
Peso a vuoto [t]	5,81	9,81	7,25	7,25	4,61	4,61	4,61
Peso ammesso [t]	9,00	8,00	15,30	15,30	12,00	12,00	12,00
Press.spec.terreno [Kg/cm <sup>2</sup> ]	6,15	6,15	4,62	4,62	3,23	3,23	3,23
Peso totale asse [t]	8,00	8,00	12,00	12,00	11,64	11,64	11,63

Dati	Trattore	Semirimorchio
Tara	t 14,000	30,550
Peso Merce	t	42,000
Peso su ralla	t 26,000	
Portata utile	t 31,000	76,450
Peso tot.effett	t 40,000	46,550
Peso max potenz	t 45,000	107,000
Press.pneumat. bar	8,0	
Sup.Impronta	cm <sup>2</sup> 650	450
	Lungh. m	Larg. m
	24,37	3,00
Conv. Carico	0,45	4,50
Eccedenze	7,87	0,50
	Alt. m	Peso t
	4,50	86,550
	0,50	42,550

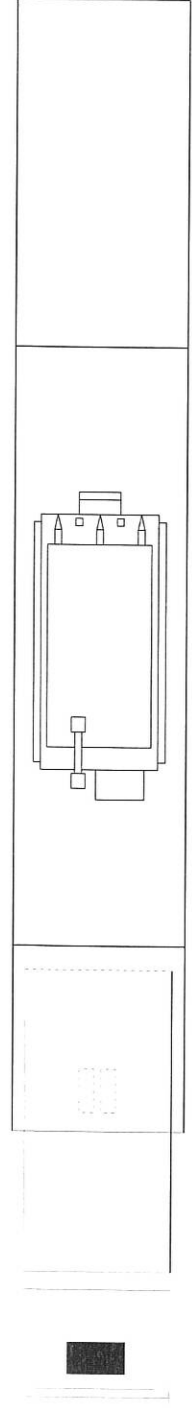

Descrizione carico : TRASFORMATORE

**AUTOTRASPORTI CORTI s.r.l.**  
 Via S. Placido, 8/10/12  
 23847 S. PIAZZONE (LB)  
 Partita IVA 0201390135



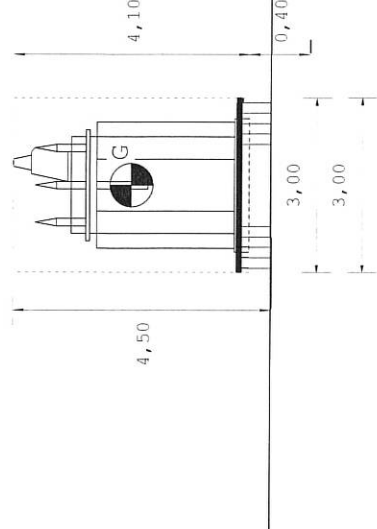
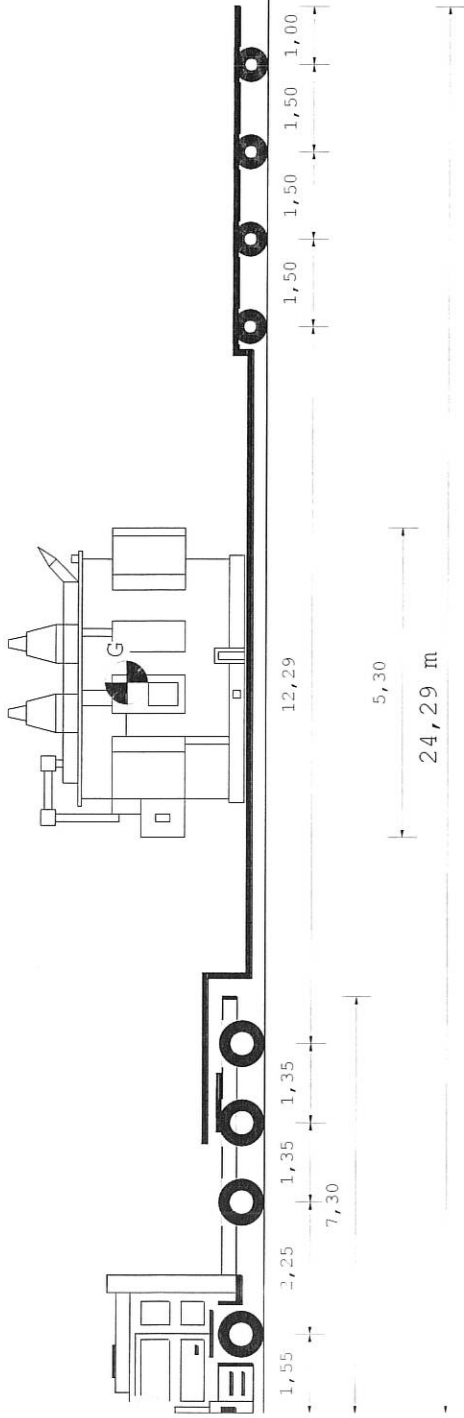

Tipo asse	S	S	TSG	TSG	C8	C8	C8	C8
Ruote asse	2	2	4	4	8	8	8	8
Peso a vuoto [t]	6,61	6,43	6,43	6,43	4,42	4,42	4,42	4,42
Peso ammesso [t]	8,50	8,50	15,60	15,60	12,00	12,00	12,00	12,00
Press.spec.terreno [Kg/cm <sup>2</sup> ]	6,15	6,15	4,62	4,62	3,17	3,17	3,17	3,17
Peso totale asse [t]	8,00	8,00	12,00	12,00	11,40	11,40	11,40	11,40

Dati	Trattore	Semirimorchio
Tara	t 13,050	30,550
Peso Merce	t 26,950	42,000
Peso su ralla	t 34,150	76,450
Portata utile	t 40,000	45,600
Peso tot.effett	t 47,200	107,000
Peso max potenz	bar 8,0	
Press.pneumat.	bar 650	450
Sup.Impronta	Lungh. m 24,29	Larg. m 3,00
	Alt. m 4,50	Peso t 85,600
Conv. Carico	7,79	0,45
Eccedenze		0,50
		41,600

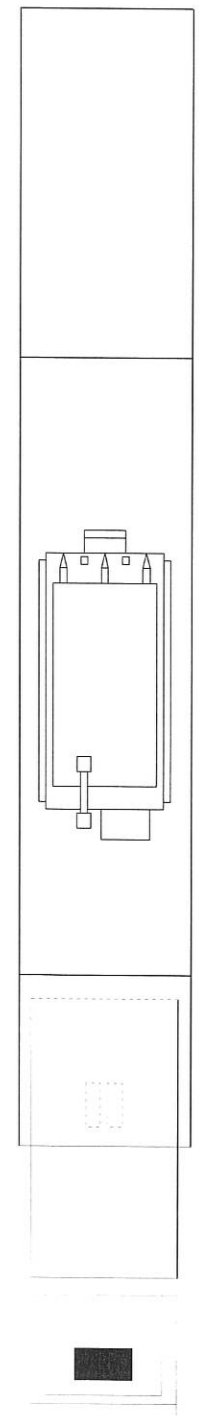

**AUTOTRASPORTI CORTI S.p.A.**  
Via S. P. Antonio, 8/10/12  
23844 SAN PIERONE (CS) L  
Partita IVA 00201390135

Descrizione carico : TRASFORMATORE

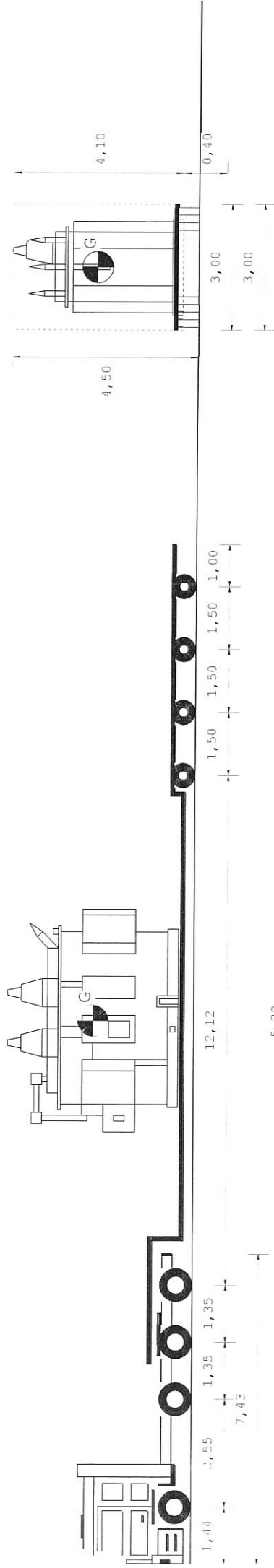

Tipo asse	S	TSG	TSG	C8	C8	C8	C8
Ruote asse	2	4	4	8	8	8	8
Peso a vuoto [t]	5,45	5,45	7,39	7,39	4,62	4,62	4,62
Peso ammesso [t]	9,00	8,00	15,65	15,65	10,00	10,00	10,00
Press.spec.terreno [Kg/cm <sup>2</sup> ]	6,45	6,45	4,62	4,62	3,21	3,21	3,20
Peso totale asse [t]	8,00	8,00	12,00	12,00	11,54	11,54	11,53

Dati	Trattore	Semirimorchio
Tara	t 13,600	30,550
Peso Merce	t	42,000
Peso su ralla	t 26,400	
Portata utile	t 32,000	76,450
Peso tot. effett	t 40,000	46,150
Peso max potenz	t 45,600	107,000
Press.pneumat.	bar 8,0	
Sup. Impronta	cm <sup>2</sup> 650	450
Conv. Carico	Lungh. m 24,31	Larg. m 3,00
Eccedenze	Alt. m 0,45	Peso t 42,150

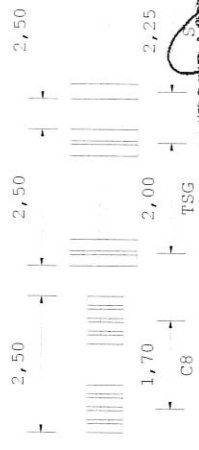
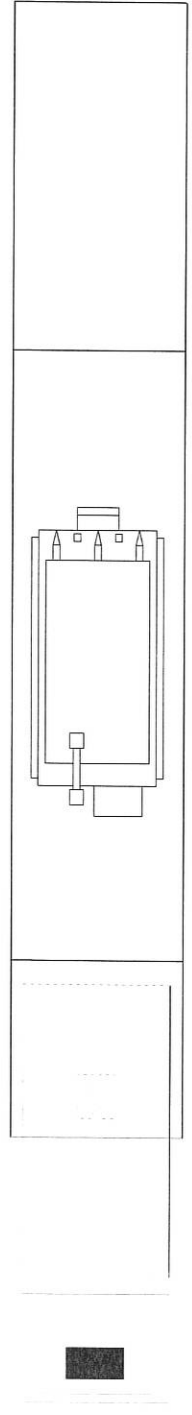

**AUTOTRASPORTI CORTI s.r.l.**  
 Via G. Di Vittorio, 8/10/12  
 28844 SIFONE (LC)  
 Pavia VA 800201880135