



Autorizzazione 4699/2020/S del 03/06/2020 09:57

Codice Pratica: **4699/2020/S**
Nuova domanda
Integrazione pratica 4699/2020

Imposta di bollo
 assolta in modo
 virtuale. Aut. Agenzia
 delle Entrate - Dir.
 Prov. di Modena - Uff.
 Terr. di Modena n.
 15224 del 04/03/2015

TRUZZI S.P.A.
 Via Trento e Trieste 13
 46025 POGGIO RUSCO (MN)
 Tel: 0386 734400
 Fax: 0386 51623
 Mail: stefania@truzzi.it



AREA LAVORI PUBBLICI - SERVIZIO AMMINISTRATIVO LAVORI PUBBLICI – U.O. CONCESSIONI

Visto il D.Lgs. n. 285/92 e s.m.i. e il D.P.R. n. 495/92 e s.m.i.
 In esecuzione della L.R. n. 13/2015.
 Richiamato quanto disposto relativamente alle competenze dei Dirigenti dall'art. 107 del D.Lgs 18 Agosto 2000, n. 267 e s.m.i. e dallo Statuto e Regolamento di Organizzazione dell'Ente.
 Vista la domanda pervenuta in data **18/05/2020** assunta al P.G. **14088/2020** dalla Ditta **TRUZZI S.P.A.** con sede in **Via Trento e Trieste 13 - 46025 POGGIO RUSCO (MN)** P.I./C.F. **00462720202**.
 Visto il nulla osta rilasciato dagli Enti proprietari delle strade interessate al transito.

AUTORIZZA

la Ditta in indirizzo ad effettuare il seguente transito eccezionale:

Il veicolo utilizzato è MOTRICE/TRATTORE:

MARCA E TIPO **IVECO MAGIRUS** N° DI TARGA **CC144NL** ASSI **3**

con traino di RIMORCHIO/SEMIRIMORCHIO:

MARCA E TIPO **COMETTO XA44TA20012862** N° DI TARGA **AC43349** ASSI **4**

Caratteristiche massime veicolo o complesso di veicoli A CARICO:

largh. ml: **2,550** lungh. ml.: **31,850** altezza ml.: **4,000** MASSA compl. t: **82,500**
 sporg. ant. ml: **0,000** sporg. post. ml: **0,000**

Rimorchi Riserva: **AC43348**

Motrici Riserva: **FA148SP**

MATERIALE TRASPORTATO: PREFABBRICATI ED ELEMENTI IN CEMENTO ARMATO

L'indennizzo **analitico** per la maggiore usura della strada, di euro 457.00, è versato a **questo Ente**, secondo le modalità di calcolo indicate ai cc. 1 e 3 dell'art. 18 del D.P.R. n. 495/92 e s.m.i.

La presente autorizzazione è valida per il periodo dal **08/06/2020** al **07/12/2020** e per **N. 4 VIAGGI** e può essere revocata o sospesa in qualsiasi momento qualora obiettive esigenze di sicurezza del transito lo richiedano.

Il transito deve essere effettuato sul seguente percorso o elenco stradale autorizzato:

Partenza: POGGIO RUSCO VIA PULGA VIA ING. L. TRUZZI

COMUNE DI MIRANDOLA (MO)

VIA DELL'INDUSTRIA - VIALE 2 GIUGNO - VIALE EUROPA - VIA NAZIONI UNITE - DA DISINN. SS 12 LATO NORD AD INNESTO SS 12 LATO SUD

Provincia di Modena (MO)

SP. 468 + SP 568 + SP 2 TER + SP 2 - DA DISINN. SS 12 LOC. MEDOLLA AD INNESTO SP. 255 LOC. MODENA (SAN FELICE S/P - CAMPOSANTO - BOMPORTO - VILLAVARA)

SP. 255 - DA DISINN. SP. 2 (LOC. VILLAVARA) AD INNESTO SP. 255 TANGENZIALE NONANTOLA

SP. 255 TANGENZIALE NONANTOLA - DA DISINN. SP. 255 LOC. NONANTOLA A REINNESTO SP. 255 LATO BO

SP. 255 - DA TANG. NONANTOLA A FINE CONFINE PROV. DI MODENA

Strade della Città metropolitana di Bologna (BO):

S.P. 255 'DI SAN MATTEO DELLA DECIMA' da confine con la provincia di Modena fino a S.P. 83.

S.P. 83 'TANGENZIALE DI SAN GIOVANNI IN PERSICETO' da S.P. 255 fino a S.C. di San Giovanni in Persiceto.

Strade del Comune di San Giovanni in Persiceto (BO):

Via Bologna, da S.P. 83 a S.P. 568.

Strade della Città metropolitana di Bologna (BO):

S.P. 568 'DI CREVALCORE', da S.C. di San Giovanni in Persiceto a S.P.18.

S.P. 18 'PADULLESE', da S.P. 568 a S.C. di Calderara di Reno.

Strade del Comune di Calderara di Reno (BO):

Circonvallazione Sandro Pertini, da S.P. 568 a S.P. 18.

Strade della Città metropolitana di Bologna (BO):

S.P. 18 'PADULLESE', da S.C. di Calderara di Reno a S.P. 42.

S.P. 42 'CENTESE' da S.P. 18 fino a S.P. 4.

S.P. 4 'GALLIERA' da S.P. 42 fino a S.P. 3.

S.P. 3 'TRASVERSALE DI PIANURA' da S.P. 4 (attraversando il cavalcavia autostradale A/13 (cod. aiscat 13007) fino S.P. 86.

S.P. 86 'LUNGOSAVENA' da S.P. 3 fino a S.C. di Granarolo dell'Emilia.

AUTOSTRADE PER L'ITALIA Direzione Terzo Tronco Bologna (BO)

13007 - SP 31 Trasversale di Pianura I tronco, Strada

Strade del Comune di Granarolo dell'Emilia (BO):

da S.P. 86 per via Foggianova, Via San Donato, fino al cantiere MD.

UNICAMENTE CON ENTRATA IN VIA SAN DONATO PROVENENDO DA VIA FOGGIANOVA/ROTONDA

FIORFIORE IN DESTRA. IN DEROGA AL DIVIETO DI ACCESSO PER MEZZI PESANTI ESISTENTE SUL TRATTO PERCORSO DI VIA SAN DONATO (DA ROTONDA FIORFIORE A CANTIERE MD E RITORNO STESSO LATO).

Possibile nuovo accesso all'area cantiere MD in via Foggianova da accordare con Polizia Municipale del Comune di Granarolo dell'Emilia TEL. 051/6004110.

Arrivo: GRANAROLO DELL'EMILIA C/O DITTA MD

La presente autorizzazione è concessa alle seguenti condizioni:

Il veicolo/complesso veicolare deve essere segnalato come previsto dalla normativa vigente. Durante il transito in condizione di eccezionalità è obbligatorio l'uso contemporaneo delle luci di posizione, dei proiettori anabbaglianti e dei dispositivi supplementari di segnalazione visiva a luce lampeggiante gialla o arancione.

La velocità del veicolo/complesso veicolare non deve superare i limiti massimi indicati dal D.Lgs. n. 285/92 e s.m.i. e dalla Carta di circolazione nonché quelli, se diversi, fissati dagli Enti proprietari delle strade. La velocità deve essere ulteriormente ridotta nei tratti di strada a visibilità limitata, nelle curve e quando ricorrono le condizioni indicate dall'art. 141 del D.Lgs. n. 285/92 e s.m.i.

Il transito può essere effettuato **nelle ore diurne e notturne**.

La presente autorizzazione non esime dal possesso dei regolari documenti di circolazione rilasciati dal competente Ufficio locale della Motorizzazione Civile.

Durante il transito devono essere osservati gli obblighi e le limitazioni localmente imposti e risultanti dalla segnaletica stradale e dalle disposizioni in vigore. L'autorizzazione non è valida nei giorni e periodi indicati annualmente da apposite disposizioni ministeriali e relativi decreti prefettizi. In caso di neve, ghiaccio, nebbia o visibilità di norma inferiore a m. 70 (settanta), il veicolo dev'essere tempestivamente allontanato dalla sede stradale e condotto alla più vicina area disponibile.

Il conducente deve essere munito del presente documento da esibire a richiesta del personale cui all'art. 12 del D.Lgs. n. 285/92 e s.m.i.

Il veicolo/complesso può circolare **SOLO CON SCORTA TECNICA**.

La scorta tecnica deve osservare le disposizioni contenute nel D.Lgs. n. 285/92 e s.m.i. (Nuovo Codice della Strada), nel D.P.R. n. 495/92 e s.m.i. (Regolamento di esecuzione del Nuovo Codice della Strada) e nel D.M. 18.07.1997 e s.m.i. (Disciplinare per le scorte tecniche ai veicoli eccezionali ed ai trasporti in condizioni di eccezionalità) ed in particolare, deve rispettare le modalità indicate dal Ministero dell'Interno. Altresì, il personale di scorta tecnica abilitato deve mettere in atto tutti gli interventi di segnalazione, pilotaggio e regolazione del traffico per rendere sicure sia le manovre del veicolo/complesso eccezionale che la circolazione degli altri veicoli presenti sulla strada, istituendo, qualora necessario, anche il senso unico alternato o la temporanea chiusura della strada (o tratto di essa). Il capo-scorta, quando dovuto, deve comunicare il movimento e le soste dei carichi eccezionali al Centro Operativo Compartimentale di Polizia Stradale territorialmente competente.

La scorta o il capo-scorta deve comunicare, in forma digitale, la data e l'ora dell'inizio e della fine dell'attività di scorta a questo Ente che ha rilasciato l'autorizzazione.

E' ammessa la facoltà di ridurre, anche congiuntamente, le dimensioni o la massa degli elementi oggetto del trasporto o il loro posizionamento o il loro numero, a condizione che permangano le condizioni che impongono la scorta, ove è prescritta. Inoltre, deve essere garantito il rispetto, in qualunque condizione di carico, delle prescrizioni di cui all'art. 16 del D.P.R. n. 495/92 e s.m.i. e deve rimanere inalterata la natura del materiale e la tipologia degli elementi. Resta fermo l'indennizzo per la maggiore usura della strada già corrisposto ai sensi dell'art. 18 del D.P.R. n. 495/92.

Il transito sulle strade autorizzate deve effettuarsi evitando le ore di maggiore punta del traffico del mattino e del pomeriggio.

E' vietata la circolazione e la sosta sulle banchine stradali e in aree esterne alla carreggiata.

La validità della presente è subordinata al rispetto delle prescrizioni previste nell'autorizzazione del gestore della rete ferroviaria, qualora il veicolo o trasporto eccezionale abbia un'altezza superiore a 4,30 metri e attraversi linee ferroviarie elettrificate.

La Ditta è obbligata a risarcire per intero i danni eventualmente arrecati al Demanio stradale su semplice presentazione da parte di questo Ente, del conto spese per le riparazioni.

Resta a carico della Ditta ogni responsabilità per danni arrecati a sé, a terzi, o cose per effetto della presente autorizzazione, rimanendo sempre questo Ente rilevato ed indenne.

Ogni spesa relativa alla presente autorizzazione, dipendente sia da accertamenti istruttori eccezionali che dalle prescrizioni in essa contenute, è a carico della Ditta.

La Ditta deve verificare l'agibilità del percorso con un giorno di anticipo rispetto alla data in cui sarà effettuato ogni singolo transito.

Gli Organi preposti al controllo devono verificare sia il rispetto delle prescrizioni ivi contenute e sia, quando dovuto, se le origini e le destinazioni finali dei relativi percorsi (o tratte) sono quelle autorizzate. Questo Ente, resta peraltro in attesa di conoscere quanto accertato per l'adozione dei necessari provvedimenti da adottarsi sull'autorizzazione concessa.

La Ditta prima di effettuare ogni viaggio, qualora sia dovuto l'indennizzo d'usura, deve comunicare l'ora e il giorno di effettuazione dello stesso. Tale comunicazione deve effettuarsi, in forma digitale, all'Ente che ha rilasciato l'autorizzazione.

Il retro di questa pagina è annullato e non utilizzato (bianco)

Per l'utilizzo dei veicoli di riserva, prima dell'inizio del viaggio, qualora sia dovuto l'indennizzo d'usura, la Ditta deve comunicare i numeri delle targhe del veicolo o del complesso di veicoli da utilizzare per il trasporto all'Ente che ha rilasciato l'autorizzazione. La comunicazione sostituisce quella di inizio viaggio e deve essere effettuata, in forma digitale, anche dalla ditta che esegue la scorta o dal capo-scorta, se presenti.

L'utilizzo di veicoli di riserva trainanti che trainati, combinati anche in modo incrociato, è sempre subordinato alla condizione di provata abbinabilità, ai sensi dell'art. 219, c. 3, del D.P.R. n. 495/92.

PRESCRIZIONI PARTICOLARI:

Città metropolitana di Bologna (prot. 15498/2020 del 29/05/2020):

Obbligo di scorta tecnica.

Il complesso veicolare deve evitare di interessare con il carico le banchine stradali ed adottare tutti i necessari accorgimenti e cautele durante l'incrocio con altri veicoli.

In relazione al notevole ingombro del complesso che costringe lo stesso ad invadere la semicarreggiata destinata all'opposto senso di marcia, la scorta tecnica deve attuare tutti gli interventi necessari per regolamentare in sicurezza la circolazione sulle strade autorizzate.

Il convoglio eccezionale ed il personale di scorta tecnica deve adottare ogni cautela ed accorgimento nell'attraversamento dell'intero percorso al fine di non interferire mai con tutti gli impianti aerei compresi quelli della segnaletica a bandiera e semaforici presenti sul percorso in relazione alla rilevante altezza presentata dal carico.

Il complesso veicolare nell'attraversare le rotatorie e le intersezioni stradali poste sul percorso deve tener conto che, essendo tale spazio continuamente impegnato dai veicoli in movimento, deve essere presegnalato dalla scorta tecnica con tempi e modalità tali da evitare pericolo e disagio alla circolazione veicolare, inoltre il complesso veicolare non deve, in alcun modo, interferire con i delineatori speciali posti lungo il percorso.

Nel caso fosse necessario smontare temporaneamente i segnali stradali, questi, devono essere immediatamente reinstallati a perfetta regola d'arte a cura e spese della Ditta trasportatrice.

Prima di procedere al trasporto, idoneo personale deve effettuare sopralluogo di verifica per accertare che le aree d'intersezione interessate siano sufficienti alle manovre richieste.

La Ditta deve verificare l'agibilità del percorso con un giorno di anticipo rispetto alla data in cui sarà effettuato il transito.

Comunicazione con congruo anticipo di inizio viaggio (data, ora e percorso) e gli estremi dell'autorizzazione al Comando di Polizia Municipale dell'Unione Terre d'Acqua (fax. 051-6878621; email. poliziamunicipale@terredacqua.net); all'U.O. Strade Manifestazioni del Comune di San Giovanni in Persiceto (email. patrizia.resca@comunepersiceto.it, tel. 051/6812841, e/o ing. Emanuela Bettazzoni tel. 051/6812807; email. emanuela.bettazzoni@comunepersiceto.it), alle PM. dell'Unione Reno Galliera (tel. 051-8904750; fax.051-8904794; email. pm@renogalliera.it), al Comando di Polizia Municipale del Comune di Granarolo dell'Emilia (fax: 051-6004353).

Il complesso eccezionale per l'entrata nel cantiere deve adottare tutte le cautele e gli accorgimenti necessari per evitare qualsiasi pericolo e/o danni alla circolazione, alle persone e alle cose; In particolare detta immissione deve avvenire con una manovra diretta evitando il più possibile operazioni di retromarcia o di ostacolo al restante flusso veicolare; qualsiasi operazione di movimentazione e/o trasbordo del carico deve essere effettuato esclusivamente all'interno dell'area di cantiere.

PRESCRIZIONI PARTICOLARI PER IL TRANSITO SUI PONTI E CAVALCAVIA PROVINCIALI E COMUNALI PRESENTI SUL PERCORSO:

TRANSITO ESCLUSIVO - transito soggetto alle seguenti limitazioni particolari:

- il transito dovrà avvenire con l'ausilio di scorta tecnica o altro supporto atto a garantire l'assenza di veicoli di qualsiasi tipologia sui manufatti nel momento del passaggio del trasporto eccezionale
- la traiettoria di transito dovrà essere centrata sulla carreggiata stradale a cavallo della linea di separazione delle corsie
- E' vietata la sosta del veicolo sui manufatti
- la velocità di transito in corrispondenza dei manufatti dovrà essere limitata a 5 km/h in modo da non indurre amplificazioni dinamiche delle sollecitazioni ricadenti sulle strutture, evitando, altresì, brusche operazioni di accelerazione o frenamento.

PER IL TRANSITO SUL CAVALCAVIA AUTOSTRADALE COD. AISCAT 13007 SULLA S.P. 3 SI DEVONO RISPETTARE OBBLIGATORIAMENTE LE SPECIFICHE PRESCRIZIONI DI "TRANSITO CONDIZIONATO" INDICATE NEL NULLA OSTA TECNICO DI SOC. AUTOSTRADE PER L'ITALIA SPA CON PROT. N. BO 71 2020 QUIVI ALLEGATO.

Il retro di questa pagina è annullato e non utilizzato (bianco)

AUTOSTRADA PER L'ITALIA (DIREZIONE TERZO TRONCO - BOLOGNA) PRESCRIZIONI : VEDI NULLAOSTA ALLEGATO BO 71 2020

PROVINCIA DI MODENA:LA DITTA DEVE OSSERVARE TUTTELE PRESCRIZIONI E GLI OBBLIGHI CONTENUTI NEL NULLA OSTA TECNICO (DOCUMENTO SOCIETA' AUTOSTRADALE PER L'ITALIA SPA (PROT.N.BO 71 2020) ALLEGATO E PARTE INTEGRANTE DELLA PRESENTE AUTORIZZAZIONE

PROVINCIA DI MODENA: in corrispondenza dei seguenti ponti e manufatti di proprietà provinciale:

- 1) SP568 ponticello cavo Vallicella 44.818318, 11.132577 - via vallicella Bosco
- 2) SP568 ponticello cavo ex san pietro 44.823293, 11.131352 via vallicelletta
- 3) SP2 ponte sul canale Naviglio - tangenziale di Bomporto
- 4) SP2 ponte sul canale Minutara - tangenziale di Bomporto
- 5) SP255 viadotto sul fiume Panaro . Loc. Navicello
- 6) SP255 tangenziale di Nonantola – sovrappasso SP14 via di mezzo
- 7) SP255 tangenziale di Nonantola – sovrappasso via Mislè
- 8) SP255 ponticello canale Muzza – confine MO/BO

dovranno essere rispettate le seguenti prescrizioni:

- a) la velocità transitoria sia costante e non superiore a 10 km/h
- b) non sono ammessi cambi di direzione, soste
- c) la traiettoria del mezzo dovrà essere in asse con l'impalcato
- d) il transito dovrà essere isolato con sospensione temporanea della circolazione: non è ammesso altro transito veicolare durante l'attraversamento del ponte
- e) per il ponte di cui al punto 5) il transito dovrà essere effettuato a veicolo isolato su tutti e due i sensi di marcia con distanza vuota dagli altri automezzi prima e dopo il veicolo di 60 ml.
- f) **OBBLIGO DI SCORTA TECNICA** per consentire il rispetto delle prescrizioni di cui ai punti c), d),e)

La scorta tecnica deve osservare le disposizioni contenute nel D.Lgs. n. 285/92 e s.m.i. (Nuovo Codice della Strada), nel D.P.R. n. 495/92 e s.m.i. (Regolamento di esecuzione del Nuovo Codice della Strada) e nel D.M. 18.07.1997 e s.m.i. (Disciplinare per le scorte tecniche ai veicoli eccezionali ed ai trasporti in condizioni di eccezionalità) ed in particolare, deve rispettare le modalità indicate dal Ministero dell'Interno. Altresì, il personale di scorta tecnica abilitato deve mettere in atto tutti gli interventi di segnalazione, pilotaggio e regolazione del traffico per rendere sicure sia le manovre del veicolo/complesso eccezionale che la circolazione degli altri veicoli presenti sulla strada, istituendo, qualora necessario, anche il senso unico alternato o la temporanea chiusura della strada (o tratto di essa). Il capo-scorta, quando dovuto, deve comunicare il movimento e le soste dei carichi eccezionali al Centro Operativo Compartimentale di Polizia Stradale territorialmente competente.

SI FA PRESENTE CHE NEL CORSO DELL'ANNO 2020 VERRANNO EFFETTUATI CONTROLLI A CAMPIONE PER LA VERIFICA DEL RISPETTO DELLE PRESCRIZIONI PER IL TRANSITO SUI PONTI CHE VERRANNO SANZIONATE AI SENSI DELL'ART. 10 del Codice della Strada, commi 18, 19, 24 e 25.

OBBLIGO DI SEGNALARE IL PASSAGGIO DELL'AUTOMEZZO VIA MAIL a santi.e@provincia.modena.it e a poliziaprovinciale@provincia.modena.it con data , ora di transito e percorso scelto, con un anticipo di tre giorni.

COMUNE DI MIRANDOLA (prot. 14458/2020 del 21/05/2020):

alle seguenti condizioni:
1) che il transito non abbia luogo nei seguenti orari: 7,30/8,30, 12,00/13,30, 17,30/18,30;
2) l'Impresa deve verificare, prima di ogni trasporto, che non vi siano impedimenti lungo il tracciato;
3) si prescrive la scorta tecnica, in quanto il convoglio eccede in lunghezza/larghezza i valori consentiti dall'art. 16 D.P.R. 495/1992 comma 3° e 4°;
4) si prega di comunicare ai seguenti indirizzi di posta elettronica, data e ora del transito con almeno cinque giorni di anticipo:
gianluca.bergamini@comune.mirandola.mo.it (Comando Polizia Locale – Presidio P.L. Mirandola)
andrea.baraghini@comune.mirandola.mo.it (Comando Polizia Locale – Presidio P.L. Mirandola)

Il retro di questa pagina è annullato e non utilizzato (bianco)

Avverso il presente provvedimento è esperibile **ricorso al competente TAR regionale** nel termine di **60 gg**, o in alternativa ricorso straordinario al **Capo di Stato** nel termine di **120 gg**, entrambi decorrenti dalla data comunicazione dell'atto.

MODENA 03/06/2020 09:57

IL FUNZIONARIO P.O.

Firmato digitalmente da Pacchioni Maria Teresa

Documento firmato digitalmente ai sensi del D.Lgs. 82/2005 "CAD"

Documento prodotto e conservato in originale informatico e firmato digitalmente ai sensi dell'art. 20 del Codice dell'Amministrazione Digitale nella data risultante dai dati della sottoscrizione digitale. L'eventuale stampa del documento costituisce **copia analogica** sottoscritta con firma a mezzo stampa predisposta secondo l'articolo 3 del D.lgs 12 dicembre 1993, n. 39 e l'articolo 3bis, comma 4bis del Codice dell'amministrazione digitale. L'originale di questo documento è consultabile all'indirizzo:

https://teonline.regione.emilia-romagna.it/WAMswf40/TRASPORTI_ECCEZIONALI/StampaTE.aspx?PK_Pratica=97065&PK_TipoDocumento=6&stampa=PraticaDocumento



Il retro di questa pagina è annullato e non utilizzato (bianco)



Il retro di questa pagina è annullato e non utilizzato (bianco)

Spett.le
CITTÀ METROPOLITANA DI BOLOGNA
Via S.Felice, 25
40122 BOLOGNA BO
trasporti.eccezionali@cert.cittametropolitana.bo.it

PEC
e, P.C. Spett.le
Coordinamento Operations
ROMA

Oggetto: Richiesta di Nulla Osta al passaggio su cavalcavia autostradale protocollo: **BO 71 2020**

Opera d'arte: 13007 - Cavalcavia Comunale VIALE DELLA BARCHETTA

In risposta alla vostra richiesta di nullaosta in oggetto, vi comunichiamo che, a valle dell'esito positivo delle verifiche tecniche condotte, è consentito il transito del Trasporto Eccezionale indicato con la succitata richiesta e riferito allo schema di carico qui di seguito riportato.

ASSE	PESO (t)	Interasse (m)
1	7.50	
2	12.50	3.25
3	12.50	1.30
4	12.50	19.10
5	12.50	1.51
6	12.50	1.71
7	12.50	1.71

Pertanto, qualora non siano previste ulteriori limitazioni relative ai limiti dimensionali, il veicolo è autorizzato al transito sul manufatto in oggetto in modalità

CONDIZIONATA

Qualora non siano previste ulteriori restrizioni relative ai limiti dimensionali, il veicolo è autorizzabile al transito sul manufatto in modalità esclusiva sulla propria corsia di marcia, eventualmente in concomitanza al traffico veicolare fluente sulle rimanenti corsie e nel rispetto delle seguenti prescrizioni:

- Il transito avverrà con l'ausilio di scorta tecnica o con altro supporto atto a garantire l'assenza di veicoli precedenti o seguenti sul manufatto, di qualsivoglia tipologia, sulla medesima corsia di marcia impegnata dal transito eccezionale.
 - La traiettoria di transito dovrà essere centrata sulla corsia di marcia, evitando di occupare la banchina laterale.
 - All'atto dell'ingresso sull'opera, il conducente dovrà assicurarsi che non siano presenti su di essa altri veicoli eccezionali, e, qualora ve ne fossero, dovrà arrestarsi senza impegnare la struttura, nel rispetto della sicurezza dei veicoli che seguono, ed attendere che gli altri veicoli eccezionali lo sgombrino completamente.
 - Qualora, in caso di traffico particolarmente intenso, sia presente un blocco alla circolazione, il conducente dovrà arrestare il veicolo al di fuori del manufatto e procedere solamente quando quest'ultimo risulti sgombro.
 - La velocità massima di transito sul manufatto dovrà essere tale da non indurre amplificazioni dinamiche e, pertanto, limitata a 5 km/h massimo.
 - È vietata la sosta del veicolo sul manufatto.
 - Sono da evitare brusche operazioni di frenamento, accelerazione, cambio marcia sul manufatto.
- Permane l'obbligo dell'osservanza di tutte le norme previste dal C.d.S. riguardanti i transiti eccezionali.

Si sottolinea che, per ciascuna delle tre modalità di transito previste, il mancato rispetto delle prescrizioni specifiche può causare gravi danni alla struttura. È responsabilità del conducente del mezzo eccezionale ottemperare rigorosamente alle prescrizioni riassunte nel presente e a quelle eventualmente trasmesse da altri soggetti competenti.

IMPORTANTE

Il presente nulla osta è valido esclusivamente a condizione che l'intera struttura del cavalcavia sia totalmente libera da qualsiasi peso fisso aggiuntivo di rilievo che possa aggravare l'andamento della sollecitazione che il trasporto eccezionale in transito ha sulla struttura.

A riguardo un caso tipico di invalidazione del nulla osta è la presenza di barriere di sicurezza di tipo new jersey o similari, ulteriori rispetto alle normali barriere di ritenuta laterale caratteristiche dell'opera.

Qualora, durante il transito, sia presente un qualsiasi ostacolo, ad esempio una segnaletica di cantiere, che obblighi al transito in modalità differente rispetto a quanto prescritto, il presente nulla osta è da ritenersi invalidato.

NOTA BENE

Il presente benestare e tutte le informazioni in esso contenute sono da ritenersi valide solo ed esclusivamente per le strutture o le porzioni di struttura di competenza della società Autostrade per l'Italia S.p.A.

Le analisi eseguite, per la valutazione della compatibilità del transito del TE con il manufatto, hanno indagato la sola porzione di opera di competenza della società Autostrade per l'Italia S.p.A. e non hanno, in alcun modo, verificato l'idoneità del transito con porzioni di struttura di proprietà/competenza di altri soggetti, anche qualora parte di un medesimo cavalcavia.

Si evidenzia come, per strutture la cui proprietà/competenza è suddivisa tra più soggetti, il transito potrebbe risultare più critico per le porzioni di struttura adiacenti a quelle analizzate e, quindi, in assenza di valutazioni complementari espletate da soggetti terzi, i risultati riassunti nel presente documento sono da ritenersi non esaustivi e il transito è da ritenersi non autorizzabile.

Si resta a disposizione per eventuali chiarimenti.

autostrade //per l'Italia S.p.A.

Distinti saluti.

DICHIARAZIONE SOSTITUTIVA DI ATTO DI NOTORIETA'
(artt. 46 e 47 D.P.R. 28 dicembre 2000, n° 445)

Il sottoscritto TRUZZI ING. ALBERTO nato a POGGIO RUSCO (MN) IL 27-06-1960 e residente in POGGIO RUSCO via P. Nenni, 3 C.F. TRZLRT60H27G753W, IN QUALITA' DI LEGALE RAPPRESENTANTE DELLA DITTA TRUZZI S.P.A. con socio unico P. IVA: 00462720202; con sede in Poggio Rusco (MN) via Trento Trieste n° 13, consapevole delle sanzioni penali richiamate dall'art. 76 del D.P.R. 445/2000 e s.m.i. in caso di dichiarazioni mendaci; consapevole che, ai sensi dell'art. 7 del D.Lgs. n° 286/2005, e s.m.i., l'esecuzione di un trasporto in sovraccarico, violando la massa complessiva massima indicata nell'autorizzazione al trasporto eccezionale, può determinare la propria corresponsabilità con il vettore, con l'applicazione delle sanzioni previste dall'art. 10, c.18, dall'art. 62, c.7, e dall'art.167, c. 2 e c. 11, del D.Lgs. n. 285/1992, ai sensi e per gli effetti dell'art. 76 del D.P.R. n. 445/2000, e s.m.i., e dell'art. 14, c.7. punto B) lett.b), del D.P.R. n° 495/92, sotto la propria personale responsabilità

DICHIARA

-Di essere il Committente del trasporto nella qualità di produttore del bene;
-Che il carico indivisibile oggetto dei trasporti viene effettuato direttamente dalla DITTA TRUZZI S.P.A. con sede in Poggio Rusco (MN) via Trento e Trieste n° 13 titolare della licenza in c/proprio n° A0I3FV;
- consiste di n° 2 elementi prefabbricati in c.a., ha dimensioni pari a ml. 31,85 (lung.) x ml. 2,55 (largh.) x ml. 4,00 (h) ed ha una massa pari a 50,00 Tonn.-

LUOGO DI CARICO: POGGIO RUSCO (MN) VIA PULGA-VIA ING. L. TRUZZI
LUOGO DI SCARICO: VIA SAN DONATO - GRANAROLO DELL'EMILIA (BO)

Poggio Rusco, 28 Aprile 2020

Il Dichiarante

TRUZZI S.p.A. con socio unico
Via Trento Trieste, 13
46028 POGGIO RUSCO (MN)
Tel. 0386 714400 - Fax 0386 51623
Partita Iva 00462720202

TRUZZI S.R.L.
 CC 144 NL
 AC 43349

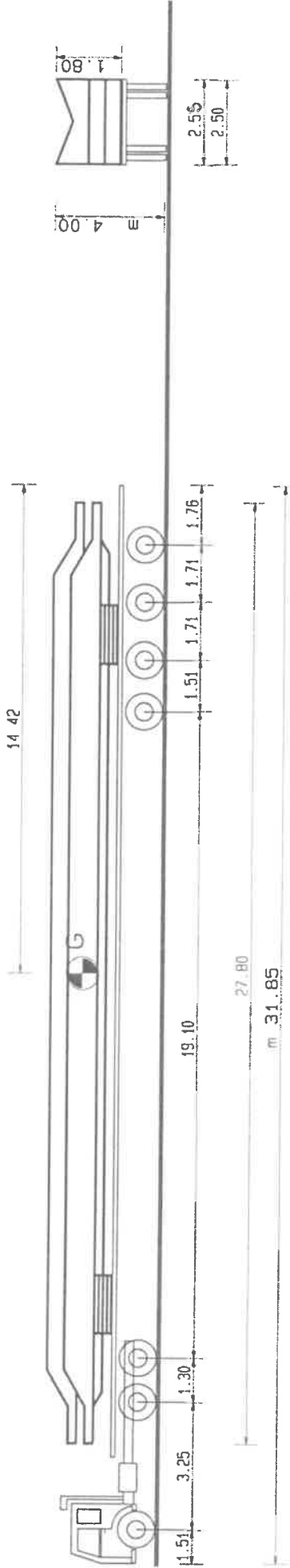

T. Asse	S	6	6	6	6	6	6
Ruote	2	4	4	4	4	4	4
P. Vuolo T.	4.49	8.02	2.99	2.99	2.99	2.99	2.99
P. Tot. T.	7.50	12.50	12.50	12.50	12.50	12.50	12.50
Kg/cm2	6.25	5.21	5.21	5.21	5.21	5.21	5.21
Caratteristiche							
Tara	t	10.50					
Peso carico	t	0.00					
Portata utile	t	27.70					
Peso tot effett.	t	32.50					
Peso max potenz.	t	38.20					
Press.pneumat.	bar	8					
Sup.impronta	cmq	600					
							450
Conv. carico		31.85					
Eccedenze		15.35					
Lungh.		31.85					
Largh.		2.55					
Alt.		4.00					
Peso.		82.50					
		38.50					

TRUZZI S.p.A. con socio unico
 Via Trento Trieste, 13
 46025 POGGIO RUSCO (MN)
 Tel. 0386 734400 - Fax 0386 51623
 Partita Iva 01462720202

--	--	--	--	--

Descrizione del carico : TEGOLI SUPER ONDAL N. 92

TRUZZI S.R.L.
 FA 148 SP
 AC 43348

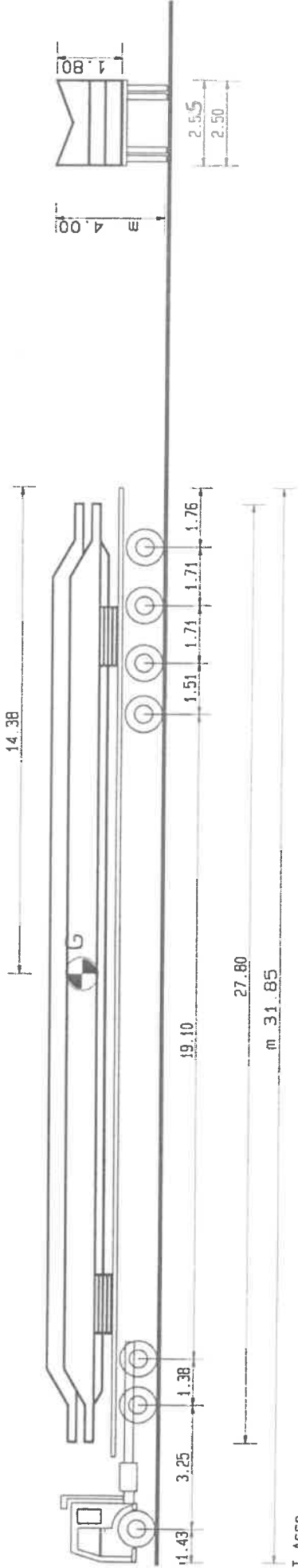

T. Asse	G	G	G	G	G	G	G
S	4	4	4	4	4	4	4
Ruote	7.89	7.89	3.00	3.00	3.00	3.00	3.00
P. Vuoto T.	12.50	12.50	12.50	12.50	12.50	12.50	12.50
4.52	5.21	5.21	5.21	5.21	5.21	5.21	5.21
P. Tot. T.	6.94	6.94	6.94	6.94	6.94	6.94	6.94
7.30							
Kg/cm2							
6.08							

Caratteristiche	Motr/Tratt.	Rim/Semirim.
Tara	t 10.30	22.00
Peso carico	t 0.00	50.00
Portata utile	t 27.70	53.58
Peso tot effett.	t 32.30	50.00
Peso max potenz.	t 38.00	75.58
Press.pneumat.	bar 8	8
Sup.impronta	cmq 600	450

Conv. carico	Eccedenze	Lungh.	Largh.	Alt.	Peso.
31.85	15.35	31.85	2.55	4.00	62.30
					38.30

TRUZZI S.p.A. con socio unico
 Via Trento Trieste, 13
 46025 POGGIO RUSCO (MN)
 Tel. 0386 734400 - Fax 0386 51623
 Partita Iva 00462720202

--	--	--	--	--

Descrizione del carico : TEGOLI SUPER ONDAL N. 21