



Autorizzazione 7483/2026 del 11/05/2026 09:13

Codice Pratica: **7483/2026**

**Proroga pratica 1153/2026/S**

**GRUBER LOGISTICS UAB**

Vilkpedes g 4, Vilnius  
03151 Lituania  
Tel: +37066100700  
Mail: lithuania@gruber-logistics.com  
PEC: eccezionaliitalia@pec.gruber-logistics.com

**AREA TECNICA - SERVIZIO PROGRAMMAZIONE URBANISTICA, SCOLASTICA E TRASPORTI -  
U.O. TRASPORTI E CONCESSIONI**

Visto il D.Lgs. n. 285/92 e s.m.i. e il D.P.R. n. 495/92 e s.m.i.  
In esecuzione della L.R. n. 13/2015.  
Richiamato quanto disposto relativamente alle competenze dei Dirigenti dall'art. 107 del D.Lgs 18 Agosto 2000, n. 267 e s.m.i. e dallo Statuto e Regolamento di Organizzazione dell'Ente.  
Vista la domanda pervenuta in data **07/05/2026** assunta al P.G. **15883/2026** dalla Ditta **GRUBER LOGISTICS UAB** con sede in **Vilkpedes g 4, Vilnius - 03151 Lituania P.I/C.F. 100011100211**.  
Visto il nulla osta rilasciato dagli Enti proprietari delle strade interessate al transito.

**AUTORIZZA**

la Ditta in indirizzo ad effettuare il seguente transito eccezionale:

**Il veicolo utilizzato è MOTRICE/TRATTORE:**

MARCA E TIPO **SCANIA** N° DI TARGA **MRH141** ASSI **3**

**con traino di RIMORCHIO/SEMIRIMORCHIO:**

MARCA E TIPO **DE ANGELIS D4S004** N° DI TARGA **XA893GC** ASSI **4**  
**078000PR0PT0SK1CCFFAALD00B**  
**T17D**

**Caratteristiche massime veicolo o complesso di veicoli A CARICO:**

larghezza m **2,550** lunghezza m **19,700** altezza m **4,300** MASSA compl. t: **69,000**  
sporg. ant. m **0,000** sporg. post. m **0,000**

Rimorchi Riserva: **XA873GC**

Motrici Riserva: **NDJ518**

**MATERIALE TRASPORTATO: CUOCITORE EC120**

Il retro di questa pagina è annullato e non utilizzato (bianco)

La presente autorizzazione è valida per il periodo dal **13/05/2026** al **09/08/2026** e per **N. 1 VIAGGI** e può essere revocata o sospesa in qualsiasi momento qualora obiettive esigenze di sicurezza del transito lo richiedano.

**Il transito deve essere effettuato sul seguente percorso o elenco stradale autorizzato:**

Partenza: Modena Sud A/1 svincolo

Comune di SPILAMBERTO (MO)

Via Gandhi - da disinnesto SS623 uscita casello Autostradale A1 Modena Sud tratto competenza Anas (SS623) fino a innesto SP.16

Provincia di Modena

SP.16 - da disinnesto SC. Di SPILAMBERTO A innesto SC di CASTELVETRO DI MODENA ( VIA S. EUSEBIO)

COMUNE DI CASTELVETRO DI MODENA (MO)

VIA S. EUSEBIO - da disinnesto SP.16 a innesto SP NUOVA PEDEMONTANA

Provincia di Modena

SP NUOVA PEDEMONTANA - da disinnesto SC di CASTELVETRO DI MODENA a reinnesto SC di CASTELVETRO DI MODENA ( VIA MONTANARA)

COMUNE DI CASTELVETRO DI MODENA (MO)

VIA MONTANARA - DA DISINNESTO SP NUOVA PEDEMONTANA a innesto SC di CASTELNUOVO ( VIA DEL CRISTO)

Comune di CASTELNUOVO RANGONE (MO)

VIA DEL CRISTO - da disinnesto SC di CASTELVETRO DI MODENA a innesto SP.16

Provincia di Modena

SP.16, SP.17 - da disinnesto SC di CASTELVETRO DI MODENA A INNESTO SC di CASTELNUOVO RANGONE (VIA S. ALLENDE)

Comune di CASTELNUOVO RANGONE (MO)

Via Salvador Allende - da disinnesto SP.17 fino a sede ditta Gatti Srl in via Salvador Allende11/A

Arrivo: Castelnuovo Rangone (MO) c/o Gatti Srl -via Salvador Allende 11/A

*Questo provvedimento di autorizzazione non comprende le strade provinciali richieste che alla data dell' 8 Aprile 2021 risultano trasferite ad ANAS SpA. Tali strade, devono essere integrate con una nuova autorizzazione da richiedere ai competenti uffici di ANAS Spa.*

**La presente autorizzazione è concessa alle seguenti condizioni:**

Il veicolo/complesso veicolare deve essere segnalato come previsto dalla normativa vigente. Durante il transito in condizione di eccezionalità è obbligatorio l'uso contemporaneo delle luci di posizione, dei proiettori anabbaglianti e dei dispositivi supplementari di segnalazione visiva a luce lampeggiante gialla o arancione.

La velocità del veicolo/complesso veicolare non deve superare i limiti massimi indicati dal D.Lgs. n. 285/92 e s.m.i. e dalla Carta di circolazione nonché quelli, se diversi, fissati dagli Enti proprietari delle strade. La velocità deve essere ulteriormente ridotta nei tratti di strada a visibilità limitata, nelle curve e quando ricorrono le condizioni indicate dall'art. 141 del D.Lgs. n. 285/92 e s.m.i.

Il transito può essere effettuato **nelle ore diurne e notturne.**

La presente autorizzazione non esime dal possesso dei regolari documenti di circolazione rilasciati dal competente Ufficio locale della Motorizzazione Civile.

Durante il transito devono essere osservati gli obblighi e le limitazioni localmente imposti e risultanti dalla segnaletica stradale e dalle disposizioni in vigore. L'autorizzazione non è valida nei giorni e periodi indicati annualmente da apposite disposizioni ministeriali e relativi decreti prefettizi. In caso di neve, ghiaccio, nebbia o visibilità di norma inferiore a m. 70 (settanta), il veicolo dev'essere tempestivamente allontanato dalla sede stradale e condotto alla più vicina area disponibile.

Il conducente deve essere munito del presente documento da esibire a richiesta del personale cui all'art. 12 del D.Lgs. n. 285/92 e s.m.i.

Il veicolo/complesso può circolare **SENZA SCORTA TECNICA.**

Il veicolo/complesso deve rispettare le seguenti **PRESCRIZIONI SULLA SCORTA TECNICA:**

PROVINCIA DI MODENA: SCORTA TECNICA PER IL TRANSITO SUI PONTI E MANUFATTI DI PROPRIETÀ PROVINCIALE CON LE INDICAZIONI RIPORTATE NELLE PRESCRIZIONI PARTICOLARI DELLA PRESENTE AUTORIZZAZIONE. Nullaosta Comune di CASTELNUOVO RANGONE (prot. 3640/2026 del 04/02/2026): Obbligo di Scorta Tecnica, secondo quanto stabilito dalla normativa vigente in materia di trasporti eccezionali D.M. 18 luglio 1997, e quando ricorrono le condizioni previste dagli artt. 18 e 20 del Regolamento di esecuzione. **NESSUN OBBLIGO DI SCORTA PER I RESTANTI TRATTI AUTORIZZATI**

La scorta tecnica deve osservare le disposizioni contenute nel D.Lgs. n. 285/92 e s.m.i. (Nuovo Codice della Strada), nel D.P.R. n. 495/92 e s.m.i. (Regolamento di esecuzione del Nuovo Codice della Strada) e nel D.M. 18.07.1997 e s.m.i. (Disciplinare per le scorte tecniche ai veicoli eccezionali ed ai trasporti in condizioni di eccezionalità) ed in particolare, deve rispettare le modalità indicate dal Ministero dell'Interno. Altresì, il personale di scorta tecnica abilitato deve mettere in atto tutti gli interventi di segnalazione, pilotaggio e regolazione del traffico per rendere sicure sia le manovre del veicolo/complesso eccezionale che la circolazione degli altri veicoli presenti sulla strada, istituendo, qualora necessario, anche il senso unico alternato o la temporanea chiusura della strada (o tratto di essa). Il capo-scorta, quando dovuto, deve comunicare il movimento e le soste dei carichi eccezionali al Centro Operativo Compartimentale di Polizia Stradale territorialmente competente.

**La scorta o il capo-scorta deve comunicare, in forma digitale, la data e l'ora dell'inizio e della fine dell'attività di scorta a questo Ente che ha rilasciato l'autorizzazione.**

E' ammessa la facoltà di ridurre, anche congiuntamente, le dimensioni o la massa degli elementi oggetto del trasporto o il loro posizionamento o il loro numero, a condizione che permangano le condizioni che impongono la scorta, ove è prescritta. Inoltre, deve essere garantito il rispetto, in qualunque condizione di carico, delle prescrizioni di cui all'art. 16 del D.P.R. n. 495/92 e s.m.i. e deve rimanere inalterata la natura del materiale e la tipologia degli elementi. Resta fermo l'indennizzo per la maggiore usura della strada già corrisposto ai sensi dell'art. 18 del D.P.R. n. 495/92.

Il transito sulle strade autorizzate deve effettuarsi evitando le ore di maggiore punta del traffico del mattino e del pomeriggio.

E' vietata la circolazione e la sosta sulle banchine stradali e in aree esterne alla carreggiata.

La validità della presente è subordinata al rispetto delle prescrizioni previste nell'autorizzazione del gestore della rete ferroviaria, qualora il veicolo o trasporto eccezionale abbia un'altezza superiore a 4,30 metri e attraversi linee ferroviarie elettrificate.

La Ditta è obbligata a risarcire per intero i danni eventualmente arrecati al Demanio stradale su semplice presentazione da parte di questo Ente, del conto spese per le riparazioni.

Resta a carico della Ditta ogni responsabilità per danni arrecati a sé, a terzi, o cose per effetto della presente autorizzazione, rimanendo sempre questo Ente rilevato ed indenne.

Ogni spesa relativa alla presente autorizzazione, dipendente sia da accertamenti istruttori eccezionali che dalle prescrizioni in essa contenute, è a carico della Ditta.

La Ditta deve verificare l'agibilità del percorso con un giorno di anticipo rispetto alla data in cui sarà effettuato ogni singolo transito.

Gli Organi preposti al controllo devono verificare sia il rispetto delle prescrizioni ivi contenute e sia, quando dovuto, se le origini e le destinazioni finali dei relativi percorsi (o tratte) sono quelle autorizzate. Questo Ente, resta peraltro in attesa di conoscere quanto accertato per l'adozione dei necessari provvedimenti da adottarsi sull'autorizzazione concessa.

La Ditta prima di effettuare ogni viaggio, qualora sia dovuto l'indennizzo d'usura, deve comunicare l'ora e il giorno di effettuazione dello stesso. Tale comunicazione deve effettuarsi, in forma digitale, all'Ente che ha rilasciato l'autorizzazione.

Per l'utilizzo dei veicoli di riserva, prima dell'inizio del viaggio, qualora sia dovuto l'indennizzo d'usura, la Ditta deve comunicare i numeri delle targhe del veicolo o del complesso di veicoli da utilizzare per il trasporto all'Ente che ha rilasciato l'autorizzazione. La comunicazione sostituisce quella di inizio viaggio e deve essere effettuata, in forma digitale, anche dalla ditta che esegue la scorta o dal capo-scorta, se presenti.

L'utilizzazione dei veicoli locati o comodati senza conducente per il trasporto merci su strada per conto terzi, sia nelle relazioni di traffico nazionale che internazionale, deve rispettare quanto disposto dalle vigenti direttive comunitarie e

dai decreti di attuazione in materia, nonché dall'articolo 84 del D.Lgs. n. 285/92.

Per l'utilizzazione di veicoli locati senza conducente ovvero in comodato d'uso gratuito, deve trovarsi a bordo del veicolo la probante documentazione richiesta dalle norme vigenti in materia e tra questa, in particolare, quella attestante sia la disponibilità d'uso del veicolo stesso che il rapporto di lavoro del conducente.

La presente autorizzazione è rilasciata solo ai fini del trasporto internazionale per il quale è richiesta la licenza comunitaria o l'autorizzazione bilaterale o CEMT ovvero, per i trasporti eccezionali per il cabotaggio, a condizione che vengano rispettati i limiti e le condizioni delle norme vigenti in materia.

La validità della presente autorizzazione rimane subordinata a quella dei documenti tecnici (e relativa proroga di validità), rilasciati dalla Direzione Generale per la motorizzazione, ai sensi del c. 12, dell'art. 14, del D.P.R. n. 495/92 e s.m.i., per il transito sulle strade della Repubblica Italiana, con i veicoli in calce qui autorizzati.

L'utilizzo di veicoli di riserva trainanti che trainati, combinati anche in modo incrociato, è sempre subordinato alla condizione di provata abbinabilità, ai sensi dell'art. 219, c. 3, del D.P.R. n. 495/92.

L'AUTORIZZAZIONE E/O RINNOVO POTREBBE ESSERE SOGGETTA A SOSPENSIONE/MODIFICA PER QUANTO ATIENE LE CARATTERISTICHE TECNICHE COMPLESSIVE PRESENTATE DAL COMPLESSO ECCEZIONALE CON EVENTUALE RICHIESTA PREVENTIVA ED ULTERIORE DOCUMENTAZIONE TECNICA A DECORRERE DALL'APPLICAZIONE DEL D.M. 28/07/2022 (LINEE GUIDA TRASPORTI ECCEZIONALI), ATTUALMENTE SOSPESO FINO E NON OLTRE IL 31.12.2027 CON IL DECRETO LEGGE 31 DICEMBRE 2025, N. 200, CONVERTITO CON LA LEGGE 27 FEBBRAIO 2026, N. 26.

La presente autorizzazione decade immediatamente nel caso, i mezzi usati per il trasporto in leasing, ricadano nella risoluzione del contratto di leasing per inadempienza da parte dell'utilizzatore.

**PRESCRIZIONI PARTICOLARI:**

Parere PROVINCIA DI MODENA - U.O. LAVORI SPECIALI STRADE (del 05/02/2026 e successivo del 11/05/2026):

Peso minore di 86 ton Assi n.7

in corrispondenza dei seguenti ponti e manufatti di proprietà provinciale:

17) Nuova pedemontana – ponte sul torrente Guerro 44,534561 – 10,960896

18) Nuova pedemontana – ponte sul torrente Nizzola 44.535143, 10.947818

101)SP16 ponte sul rio secco – 44,537188 – 10,996791

dovranno essere rispettate le seguenti prescrizioni:

a) la velocità transitoria sia costante e non superiore a 10 km/h

b) non sono ammessi cambi di direzione, soste, deviazioni, inversioni

c) la traiettoria del mezzo dovrà essere in asse con l'impalcato

d) il transito dovrà essere isolato con sospensione temporanea della circolazione: non è ammesso altro transito veicolare durante l'attraversamento del ponte

e) omissis.

f) **OBBLIGO DI SCORTA TECNICA** per consentire il rispetto delle prescrizioni di cui ai punti c), d), e)

La scorta tecnica deve osservare le disposizioni contenute nel D.Lgs. n. 285/92 e s.m.i. (Nuovo Codice della Strada), nel D.P.R. n. 495/92 e s.m.i. (Regolamento di esecuzione del Nuovo Codice della Strada) e nel D.M. 18.07.1997 e s.m.i. (Disciplinare per le scorte tecniche ai veicoli eccezionali ed ai trasporti in condizioni di eccezionalità) ed in particolare, deve rispettare le modalità indicate dal Ministero dell'Interno. Altresì, il personale di scorta tecnica abilitato deve mettere in atto tutti gli interventi di segnalazione, pilotaggio e regolazione del traffico per rendere sicure sia le manovre del veicolo/complesso eccezionale che la circolazione degli altri veicoli presenti sulla strada, istituendo, qualora necessario, anche il senso unico alternato o la temporanea chiusura della strada (o tratto di essa). Il capo-scorta, quando dovuto, deve comunicare il movimento e le soste dei carichi eccezionali al Centro Operativo Compartimentale di Polizia Stradale territorialmente competente.

SI FA PRESENTE CHE NEL CORSO DELL'ANNO 2026 VERRANNO EFFETTUATI CONTROLLI A CAMPIONE PER LA VERIFICA DEL RISPETTO DELLE PRESCRIZIONI PER IL TRANSITO SUI PONTI CHE VERRANNO SANZIONATE AI SENSI DELL'ART. 10 del Codice della Strada, commi 18, 19, 24 e 25.

**OBBLIGO DI SEGNALARE IL PASSAGGIO DELL'AUTOMEZZO VIA MAIL** a santi.e@provincia.modena.it e a poliziaprovinciale@provincia.modena.it con data , ora di transito e percorso scelto, con un anticipo di tre giorni.

Nullaosta Comune di CASTELNUOVO RANGONE (prot. 3640/2026 del 04/02/2026 e successivo prot. 15950/2026 del 07/05/2026):

Il transito è subordinato al rispetto delle seguenti prescrizioni:

1. Verifica dell'agibilità del percorso nel giorno precedente al transito, con particolare attenzione a eventuali cantieri, restringimenti o impedimenti alla circolazione (art. 16 Reg.).
2. Comunicazione preventiva al Corpo di Polizia Municipale, con un preavviso minimo di un giorno, indicando data e orario previsti per il transito, ai sensi delle procedure operative previste dall'art. 18 del Regolamento di esecuzione.
3. Obbligo di Scorta Tecnica, secondo quanto stabilito dalla normativa vigente in materia di trasporti eccezionali D.M. 18 luglio 1997, e quando ricorrono le condizioni previste dagli artt. 18 e 20 del Regolamento di esecuzione.
4. Rispetto delle condizioni generali di circolazione, Il veicolo deve rispettare le prescrizioni di cui all'art. 16 del Regolamento, tra cui: velocità massima ridotta in relazione all'ingombro; segnalazioni luminose e pannelli previsti dall'art. 17 Reg.; divieto di transito in caso di condizioni meteo avverse o scarsa visibilità.
5. Responsabilità del trasportatore
5. Il trasportatore è responsabile dei danni eventualmente arrecati a infrastrutture, beni o terzi, ai sensi dell'art. 20 del Regolamento.

Nullaosta COMUNE DI CASTELVETRO DI MODENA (prot. 3856/2026 del 05/02/2026 e successivo prot. 16113/2026 del 08/05/2026):

Nel rispetto delle seguenti condizioni:

- Prescrizione di circolazione a senso unico alternato, provvisorio e temporaneo, in tutte le manovre di svolta e in presenza di veicoli nell'altro senso di marcia;
- Limite di velocità di 30 Km/h;
- Verifica della agibilità del percorso da effettuarsi il giorno precedente al transito;
- Comunicazione (via PEC all'indirizzo [unione@cert.unione.terredicastelli.mo.it](mailto:unione@cert.unione.terredicastelli.mo.it) o via fax al 059/708068) al Comando di Polizia Locale della data e dell'orario del transito, con almeno un giorno di anticipo.

Nullaosta Comune di SPILAMBERTO (prot. 3869/2026 del 05/02/2026 e successivo prot. 16057/2026 del 08/05/2026):

con le seguenti prescrizioni tecniche:

- NON è richiesta scorta tecnica;
- il giorno precedente il transito verificare l'agibilità del percorso.
- comunicare preventivamente la data e l'ora del transito con almeno 24 h di anticipo a: [lavori.pubblici@comune.spilamberto.mo.it](mailto:lavori.pubblici@comune.spilamberto.mo.it);
- Gli eventuali danni causati dal transito del veicolo eccezionale alla sede stradale, a manufatti od opere limitrofe saranno a carico della Ditta trasportatrice.

PROVINCIA DI MODENA: OBBLIGO DI VERIFICA DELL'AGIBILITÀ DEL PERCORSO DA EFFETTUARSI IL GIORNO PRECEDENTE AL TRANSITO PER EVITARE EVENTUALI INCONVENIENTI CHE SI DOVESSERO PRESENTARE CON L'ECCEZIONALITÀ. LA DITTA DOVRA` SEMPRE VERIFICARE SULL'INTERO PERCORSO AUTORIZZATO IL RISPETTO DEI FRANCHI DI SICUREZZA PREVISTI DAL C.D.S. DALL'INTRADOSSO DELLE OPERE D'ARTE E DALLE LINEE ELETTRICHE. E' PRESCRITTO CHE IL TRANSITO DEL VEICOLO ECCEZIONALE AVVENGA AL DI FUORI DEGLI ORARI DI MASSIMO FLUSSO DEL TRAFFICO PER EVITARE INTRALCI ALLA CIRCOLAZIONE

PER IL TRANSITO SUI MANUFATTI DI ASPI:

I valori e le condizioni di transitabilità dei cavalcavia sovrappassanti le tratte autostradali di ASPI sono riportati nella mappa redatta da ASPI al link:

<https://www2.autostrade.it/BVSTeCrossing/public>

Per tali cavalcavia l'autorizzazione è valida solo entro la soglia dei valori di "transito condizionato" riportati nella mappa.

La Ditta dovrà verificare l'agibilità dell'intero percorso con un giorno di anticipo rispetto alla data in cui sarà effettuato ogni singolo transito.

In caso in cui risultasse una variazione dello stato di transitabilità sui cavalcavia sovrappassanti le tratte autostradali di ASPI (es: interdizione o riduzione del limite di portata) la ditta è tenuta a richiedere all'Ente preposto al rilascio dell'autorizzazione una variazione all'interno del percorso indicato nella stessa.

Avverso il presente provvedimento è esperibile **ricorso al competente TAR regionale** nel termine di **60 gg**, o in alternativa ricorso straordinario al **Capo di Stato** nel termine di **120 gg**, entrambi decorrenti dalla data comunicazione dell'atto.

**IL DIRIGENTE O SUO DELEGATO  
PARENTI GIULIA**

Documento firmato digitalmente ai sensi del D.Lgs. 82/2005 "CAD"

**Documento prodotto e conservato in originale informatico e firmato digitalmente** ai sensi dell'art. 20 del Codice dell'Amministrazione Digitale nella data risultante dai dati della sottoscrizione digitale. L'eventuale stampa del documento costituisce **copia analogica** sottoscritta con firma a mezzo stampa predisposta secondo l'articolo 3 del D.lgs 12 dicembre 1993, n. 39 e l'articolo 3bis, comma 4bis del Codice dell'amministrazione digitale. L'originale di questo documento è consultabile all'indirizzo:

<https://teonline.regione.emilia-romagna.it/WAMswf40/LinkTE.ashx?pdoc=81d9d591-8254-4ac3-b7cb-fff5e6c0651d-6>



Il retro di questa pagina è annullato e non utilizzato (bianco)



Via G. Marconi, N. 21  
24040 FORNOVO S.G. (BG) ITALIA  
Tel. +39 0363 351919  
P. IVA e C. F. IT 01781970163  
[mig@migsrl.it](mailto:mig@migsrl.it) / [www.migsrl.it](http://www.migsrl.it)

**DICHIARAZIONE SOSTITUTIVA DELL'ATTO DI NOTORIETA'** (art. 47 D.P.R 28.12.2000, n. 445, e s.m.i.)

(trasporti in conto terzi)

Il/La sottoscritto/a **CLAUDIO BERGAMASCHI**, nato/a **SERGNANO** prov. ( **CR** ) il **10/03/1959** e residente a **24050 Mozzanica** in **Via Verdi 27**, codice fiscale **BRGCLD59C101627I** in qualità di titolare/rappresentante legale dell'impresa **MIG SRL** (ragione sociale) codice fiscale/P.IVA, **01781970163** con sede in **Via Marconi 21 24040 Fornovo S. Giovanni** (prov **BG**)

Consapevole delle sanzioni penali richiamate dall'art. 76 del DPR 28.12.2000, n. 445, e s.m.i., in caso di dichiarazioni false o mendaci;

Consapevole che, ai sensi dell'art. 7 del DLgs 21.11.2005, n. 286, e s.m.i., l'esecuzione di un trasporto in sovraccarico, violando il limite di massa complessiva massima indicata nell'autorizzazione al trasporto eccezionale, determina la corresponsabilità del committente con il vettore, con l'applicazione, in concorso, delle sanzioni previste dall'art. 10, c. 18, e dall'art. 167, cc. 2 e 11, del DLgs 30.04.1992, n. 285, in ottemperanza e per gli effetti di cui all'art. 47 del DPR 28.12.2000, n. 445, e s.m.i, e all'art. 14, c. 7, punto B), lett. b), del DPR 16.12.1992, n. 495, sotto la propria personale responsabilità,

**DICHIARA**

- Di essere il committente del trasporto nella qualità di:  proprietario o produttore del bene,  spedizioniere,  altro (specificare)\* **PROPIETARIO**
- che il carico indivisibile affidato all'impresa di autotrasporto per conto di terzi\*

( ragione sociale)\_ **Gruber Logistics UAB**

con sede in **Vilnius (Lituania) - via Oslo G.7**

iscritta al registro elettronico nazionale delle imprese di trasporto su strada con il n

titolare di licenza comunitaria numero **LIC-005908-EBKR**

- titolare di autorizzazione bilaterale/multilaterale numero .

Consiste di **N.1 Cuocitore EC120**, ha una massa pari a **45 tonnellate\*** e le seguenti dimensioni

Largh. (m) **2,310** Lungh. (m) **11,890** Altezza (m) **3,358** - 2 unità EC120 per 2 trasporti-

**Timbro e firma del legale rappresentante**

23/01/2026

  
**MIG Srl**  
MACCHERE INDUSTRIE BRASSI  
Via G. Marconi, 21 - 24040 FORNOVO S.G. (BG) IT  
C.F. e P. IVA IT 01781970163  
Tel. +39 0363 351919 - mig@migsrl.it : www.migsrl.it

**Allegato: Copia doc. identità CIE n. CA74799OR, scadenza 10/03/2033**

Cod.Pratica : 200138/26 - 10862

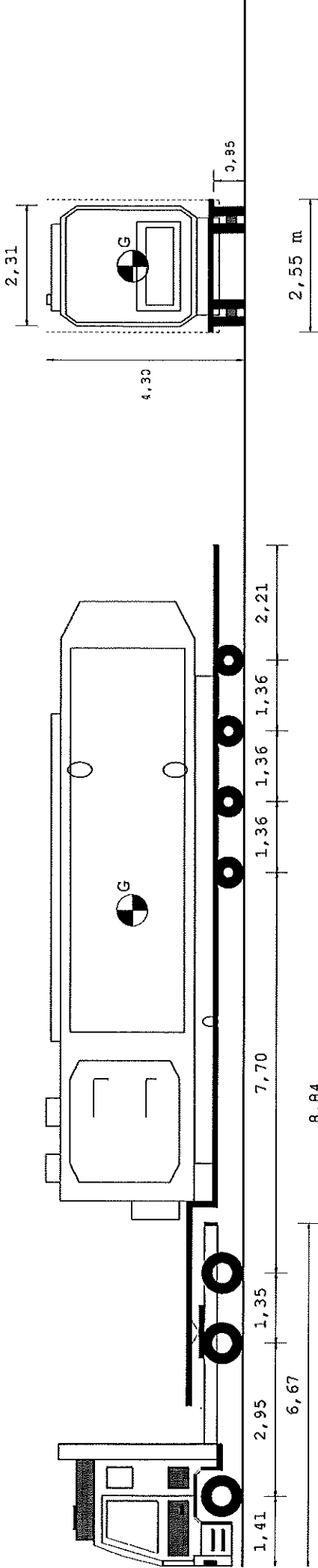

Dati	Trattore	Semirimocchio
Tara	t 10,28	11,70
Peso Merce	t 18,72	47,02
Peso su ralla	t 24,72	58,30
Portata utile	t 29,00	40,00
Peso tot.effett	t 35,00	70,00
Peso max potenz	bar 8,0	
Press.pneumat.		
Lungh. m	Larg. m	Alt. m
19,70	2,55	4,30
Conv. Carico	0,00	0,30
Eccedenze	3,20	25,00

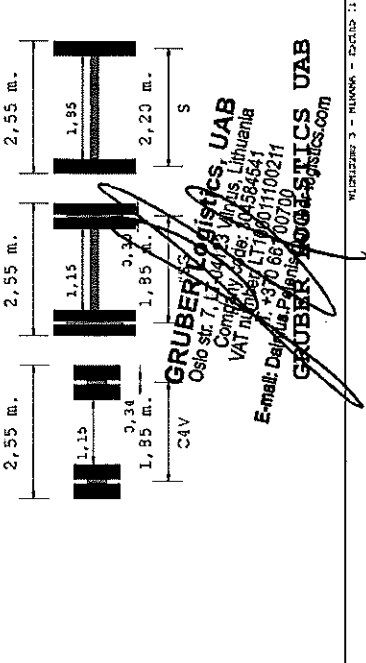

**GRUBER LOGISTICS UAB**  
 Company name: GRUBER LOGISTICS UAB  
 Company address: 33008 Vilnius, Lithuania  
 VAT number: LT1001100211  
 E-mail: Dariaus.Palutis@grubers.com  
 GRUBER LOGISTICS UAB

Tipo Asse	TSG	TSG	C4V	C4V	C4V	C4V
S	4	4	4	4	4	4
Num. Ruote	2	2	2	2	2	2
Peso a vuoto t.	6,63	3,60	3,61	2,03	2,03	2,05
Peso ammesso t.	9,00	13,00	13,00	12,00	12,00	12,00
Press. spec. kg/cm2	5,83	4,58	4,58	5,56	5,56	5,56
Sup. impronta cm2	600	600	600	450	450	450
Peso Totale t.	7,00	11,00	11,00	10,00	10,00	10,00

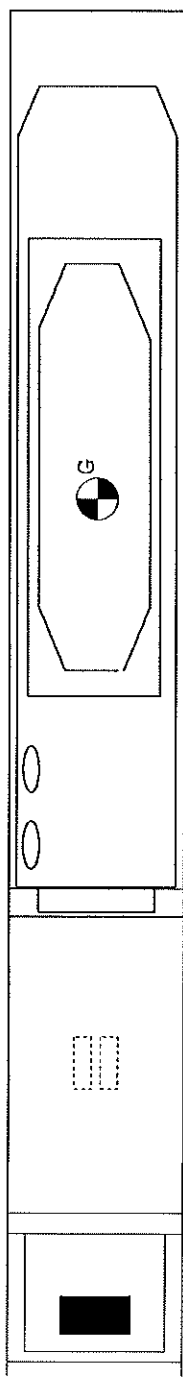

Descrizione carico : CUOCITORE EC120

Cod.Pratica : 200138/26 - 10862

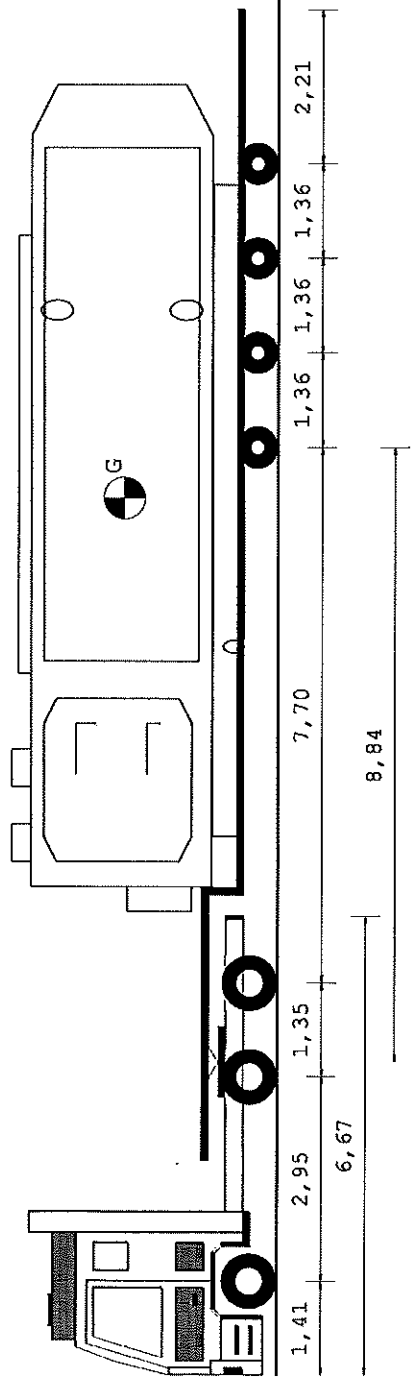
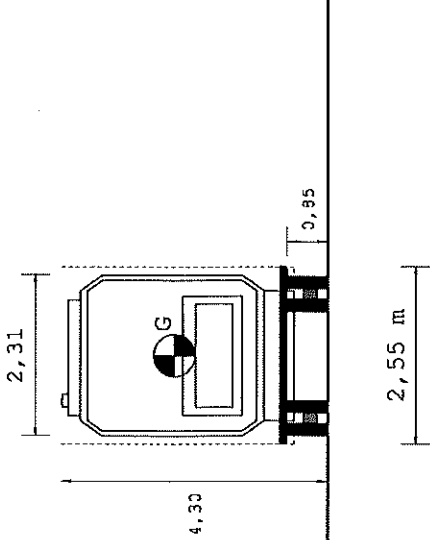

19,70 m

Tipo Asse	S	TSG	TSG	C4V	C4V	C4V	C4V
Num. Ruote	2	4	4	4	4	4	4
Peso a vuoto t.	6,57	3,59	3,60	2,03	2,03	2,03	2,04
Peso ammesso t.	9,00	13,00	13,00	12,00	12,00	12,00	12,00
Press. spec. kg/cm2	5,83	4,58	4,58	5,56	5,56	5,56	5,56
Sup. impronta cm2	600	600	600	450	450	450	450
Peso totale t.	7,00	11,00	11,00	10,00	10,00	10,00	10,00

Dati	Trattore	Semirimorchio
Tara	t 10,19	11,70
Peso Merce	t	47,11
Peso su ralla	t	18,81
Portata utile	t	24,81
Peso tot. effett	t	29,00
Peso max potenz	t	35,00
Press. pneumat.	bar	8,0
Lungh. m	Larg. m	Alt. m
19,70	2,55	4,30
Conv. Carico		Peso t
3,20	0,00	0,30
Eccedenze		25,00

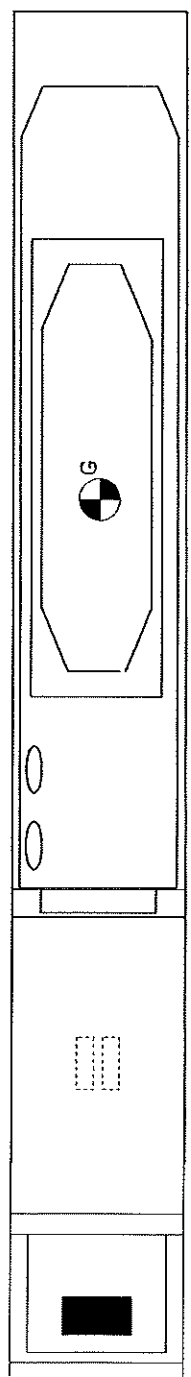
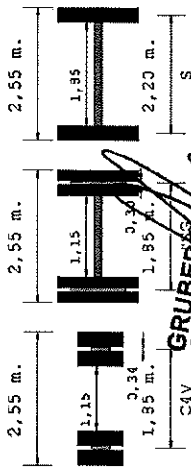

**GRUBER LOGISTICS UAB**  
 Oslo str. 7, LT-04133 Vilnius, Lithuania  
 VAT nr. LT1001100211  
 E-mail: Dainius.Palmonis@gruberlogistics.com  
**GRUBER LOGISTICS UAB**

Descrizione carico : CUOCITORE EC120