



Autorizzazione 4350/2026/S del 30/04/2026 09:12

Codice Pratica: **4350/2026/S**

**Nuova domanda**

**Integrazione pratica 4350/2026**

Imposta di bollo  
assolta in modo  
virtuale. Aut. Agenzia  
delle Entrate - Dir.  
Prov. di Modena - Uff.  
Terr. di Modena n.  
15224 del 04/03/2015

**MARRAFFA SRL**

Via Rospano Zona I 135 D E  
74015 MARTINA FRANCA (TA)  
Tel: 0804857820  
Fax: 0804857800  
Mail: te@marraffa.it  
PEC: permessimarraffa@pec.it



**AREA TECNICA - SERVIZIO PROGRAMMAZIONE URBANISTICA, SCOLASTICA E TRASPORTI -  
U.O. TRASPORTI E CONCESSIONI**

Visto il D.Lgs. n. 285/92 e s.m.i. e il D.P.R. n. 495/92 e s.m.i.

In esecuzione della L.R. n. 13/2015.

Richiamato quanto disposto relativamente alle competenze dei Dirigenti dall'art. 107 del D.Lgs 18 Agosto 2000, n. 267 e s.m.i. e dallo Statuto e Regolamento di Organizzazione dell'Ente.

Vista la domanda pervenuta in data **09/04/2026** assunta al P.G. **12169/2026** dalla Ditta **MARRAFFA SRL** con sede in **Via Rospano Zona I 135 D E - 74015 MARTINA FRANCA (TA)** P.I./C.F. **02389620739**.

Visto il nulla osta rilasciato dagli Enti proprietari delle strade interessate al transito.

**AUTORIZZA**

la Ditta in indirizzo ad effettuare il seguente transito eccezionale:

**Il veicolo utilizzato è MOTRICE/TRATTORE:**

MARCA E TIPO **SCANIA** N° DI TARGA **GD958CT** ASSI **4**

**con traino di RIMORCHIO/SEMIRIMORCHIO:**

MARCA E TIPO **FAYMONVILLE** N° DI TARGA **XA653RC** ASSI **8**

**Caratteristiche massime veicolo o complesso di veicoli A CARICO:**

larghezza m **2,850** lunghezza m **30,360** altezza m **4,400** MASSA compl. t: **141,230**  
sporg. ant. m **0,000** sporg. post. m **0,000**

**Caratteristiche veicolo o complesso di veicoli A VUOTO:**

larghezza m **2,550** lunghezza m **30,360** altezza m **4,000** MASSA compl. t: **56,830**  
sporg. ant. m **0,000** sporg. post. m **0,000**

Motrici Riserva: **GD959CT**

**MATERIALE TRASPORTATO: TRASFORMATORE**

AREA TECNICA - SERVIZIO PROGRAMMAZIONE URBANISTICA, SCOLASTICA E TRASPORTI -  
U.O. TRASPORTI E CONCESSIONI

via J. Barozzi 340, 41124 Modena - tel 059 209 910 fax 059 209 661 c.f. e p.i. 01375710363  
Mail: trasportieccezionali@provincia.modena.it PEC: teonline@cert.provincia.modena.it Web: www.provincia.modena.it

L'indennizzo **analitico** per la maggiore usura della strada, di euro 1.62, è versato a **questo Ente**, secondo le modalità di calcolo indicate ai cc. 1 e 3 dell'art. 18 del D.P.R. n. 495/92 e s.m.i.

La presente autorizzazione è valida per il periodo dal **01/06/2026** al **31/08/2026** e per **N. 1 VIAGGI** e può essere revocata o sospesa in qualsiasi momento qualora obiettive esigenze di sicurezza del transito lo richiedano.

**Il transito deve essere effettuato sul seguente percorso o elenco stradale autorizzato:**

Partenza: MODENA

Comune di MODENA (MO)

VIA EMILIA EST - DA ELETTROMECCANICA TIRONI SINO A INNESTO SS724 DIR/A

RACCORDO AUTOSTRADALE - DA DISINNESTO SS724 SINO A INGRESSO A1 "MODENA NORD"

Arrivo: BRIOUX SUR BOUTONNE

E VICEVERSA A VUOTO CON LE SEGUENTI DIMENSIONI 30.36 X 2.55 X 4.00 X 56.83 TONS

*Questo provvedimento di autorizzazione non comprende le strade provinciali richieste che alla data dell' 8 Aprile 2021 risultano trasferite ad ANAS SpA. Tali strade, devono essere integrate con una nuova autorizzazione da richiedere ai competenti uffici di ANAS Spa.*

**La presente autorizzazione è concessa alle seguenti condizioni:**

Il veicolo/complesso veicolare deve essere segnalato come previsto dalla normativa vigente. Durante il transito in condizione di eccezionalità è obbligatorio l'uso contemporaneo delle luci di posizione, dei proiettori anabbaglianti e dei dispositivi supplementari di segnalazione visiva a luce lampeggiante gialla o arancione.

La velocità del veicolo/complesso veicolare non deve superare i limiti massimi indicati dal D.Lgs. n. 285/92 e s.m.i. e dalla Carta di circolazione nonché quelli, se diversi, fissati dagli Enti proprietari delle strade. La velocità deve essere ulteriormente ridotta nei tratti di strada a visibilità limitata, nelle curve e quando ricorrono le condizioni indicate dall'art. 141 del D.Lgs. n. 285/92 e s.m.i.

Il transito può essere effettuato **nelle ore diurne e notturne.**

Il transito deve rispettare le seguenti **PRESCRIZIONI SULL'ORARIO:**

Nullaosta Comune di MODENA (prot. 15002/2026 del 30/04/2026): IL TRANSITO DEL VEICOLO ECCEZIONALE O DEL MEZZO D'OPERA DOVRA' AVVENIRE AL DI FUORI DEGLI ORARI DI MASSIMO FLUSSO VEICOLARE PER EVITARE DISAGI ALLA CIRCOLAZIONE STRADALE.

La presente autorizzazione non esime dal possesso dei regolari documenti di circolazione rilasciati dal competente Ufficio locale della Motorizzazione Civile.

Durante il transito devono essere osservati gli obblighi e le limitazioni localmente imposti e risultanti dalla segnaletica stradale e dalle disposizioni in vigore. L'autorizzazione non è valida nei giorni e periodi indicati annualmente da apposite disposizioni ministeriali e relativi decreti prefettizi. In caso di neve, ghiaccio, nebbia o visibilità di norma inferiore a m. 70 (settanta), il veicolo dev'essere tempestivamente allontanato dalla sede stradale e condotto alla più vicina area disponibile.

Il conducente deve essere munito del presente documento da esibire a richiesta del personale cui all'art. 12 del D.Lgs. n. 285/92 e s.m.i.

Il veicolo/complesso può circolare **SOLO CON SCORTA TECNICA.**

La scorta tecnica deve osservare le disposizioni contenute nel D.Lgs. n. 285/92 e s.m.i. (Nuovo Codice della Strada), nel D.P.R. n. 495/92 e s.m.i. (Regolamento di esecuzione del Nuovo Codice della Strada) e nel D.M. 18.07.1997 e s.m.i. (Disciplinare per le scorte tecniche ai veicoli eccezionali ed ai trasporti in condizioni di eccezionalità) ed in particolare, deve rispettare le modalità indicate dal Ministero dell'Interno. Altresì, il personale di scorta tecnica abilitato deve mettere in atto tutti gli interventi di segnalazione, pilotaggio e regolazione del traffico per rendere sicure sia le manovre del veicolo/complesso eccezionale che la circolazione degli altri veicoli presenti sulla strada, istituendo, qualora necessario, anche il senso unico alternato o la temporanea chiusura della strada (o tratto di essa). Il capo-scorta, quando dovuto, deve comunicare il movimento e le soste dei carichi eccezionali al Centro Operativo

Compartimentale di Polizia Stradale territorialmente competente.

**La scorta o il capo-scorta deve comunicare, in forma digitale, la data e l'ora dell'inizio e della fine dell'attività di scorta a questo Ente che ha rilasciato l'autorizzazione.**

E' ammessa la facoltà di ridurre, anche congiuntamente, le dimensioni o la massa degli elementi oggetto del trasporto o il loro posizionamento o il loro numero, a condizione che permangano le condizioni che impongono la scorta, ove è prescritta. Inoltre, deve essere garantito il rispetto, in qualunque condizione di carico, delle prescrizioni di cui all'art. 16 del D.P.R. n. 495/92 e s.m.i. e deve rimanere inalterata la natura del materiale e la tipologia degli elementi. Resta fermo l'indennizzo per la maggiore usura della strada già corrisposto ai sensi dell'art. 18 del D.P.R. n. 495/92.

Il transito sulle strade autorizzate deve effettuarsi evitando le ore di maggiore punta del traffico del mattino e del pomeriggio.

E' vietata la circolazione e la sosta sulle banchine stradali e in aree esterne alla carreggiata.

La validità della presente è subordinata al rispetto delle prescrizioni previste nell'autorizzazione del gestore della rete ferroviaria, qualora il veicolo o trasporto eccezionale abbia un'altezza superiore a 4,30 metri e attraversi linee ferroviarie elettrificate.

La Ditta è obbligata a risarcire per intero i danni eventualmente arrecati al Demanio stradale su semplice presentazione da parte di questo Ente, del conto spese per le riparazioni.

Resta a carico della Ditta ogni responsabilità per danni arrecati a sé, a terzi, o cose per effetto della presente autorizzazione, rimanendo sempre questo Ente rilevato ed indenne.

Ogni spesa relativa alla presente autorizzazione, dipendente sia da accertamenti istruttori eccezionali che dalle prescrizioni in essa contenute, è a carico della Ditta.

La Ditta deve verificare l'agibilità del percorso con un giorno di anticipo rispetto alla data in cui sarà effettuato ogni singolo transito.

Gli Organi preposti al controllo devono verificare sia il rispetto delle prescrizioni ivi contenute e sia, quando dovuto, se le origini e le destinazioni finali dei relativi percorsi (o tratte) sono quelle autorizzate. Questo Ente, resta peraltro in attesa di conoscere quanto accertato per l'adozione dei necessari provvedimenti da adottarsi sull'autorizzazione concessa.

La Ditta prima di effettuare ogni viaggio, qualora sia dovuto l'indennizzo d'usura, deve comunicare l'ora e il giorno di effettuazione dello stesso. Tale comunicazione deve effettuarsi, in forma digitale, all'Ente che ha rilasciato l'autorizzazione.

Per l'utilizzo dei veicoli di riserva, prima dell'inizio del viaggio, qualora sia dovuto l'indennizzo d'usura, la Ditta deve comunicare i numeri delle targhe del veicolo o del complesso di veicoli da utilizzare per il trasporto all'Ente che ha rilasciato l'autorizzazione. La comunicazione sostituisce quella di inizio viaggio e deve essere effettuata, in forma digitale, anche dalla ditta che esegue la scorta o dal capo-scorta, se presenti.

L'utilizzo di veicoli di riserva trainanti che trainati, combinati anche in modo incrociato, è sempre subordinato alla condizione di provata abbinabilità, ai sensi dell'art. 219, c. 3, del D.P.R. n. 495/92.

L'AUTORIZZAZIONE E/O RINNOVO POTREBBE ESSERE SOGGETTA A SOSPENSIONE/MODIFICA PER QUANTO ATTIENE LE CARATTERISTICHE TECNICHE COMPLESSIVE PRESENTATE DAL COMPLESSO ECCEZIONALE CON EVENTUALE RICHIESTA PREVENTIVA ED ULTERIORE DOCUMENTAZIONE TECNICA A DECORRERE DALL'APPLICAZIONE DEL D.M. 28/07/2022 (LINEE GUIDA TRASPORTI ECCEZIONALI), ATTUALMENTE SOSPESO FINO E NON OLTRE IL 31.12.2027 CON IL DECRETO LEGGE 31 DICEMBRE 2025, N. 200, CONVERTITO CON LA LEGGE 27 FEBBRAIO 2026, N. 26.

**PRESCRIZIONI PARTICOLARI:**

Nullaosta Comune di MODENA (prot. 15002/2026 del 30/04/2026):

PER QUANTO DI NOSTRA COMPETENZA SI RILASCIA NULLA OSTA A SEGUITO DELLA PERIZIA TECNICA PERVENUTA E' PRESCRITTA LA SCORTA TECNICA E LA VERIFICA DELL'ALTEZZA DEI MANUFATTI QUALI PONTI,CAVALCAVIA,CAVALCAFERROVIE ,SOTTOPASSI CHE DALLA PAVIMENTAZIONE FINITA FINO ALL'INTRADOSSO DELLE OPERE D'ARTE, TALE ALTEZZA DEVE AVERE UN MARGINE DI ALMENO 20 CM IN PIU' RISPETTO ALL'ALTEZZA REALE RILEVATA. IL TRANSITO DEL VEICOLO ECCEZIONALE O DEL MEZZO

D'OPERA DOVRA' AVVENIRE AL DI FUORI DEGLI ORARI DI MASSIMO FLUSSO VEICOLARE PER EVITARE DISAGI ALLA CIRCOLAZIONE STRADALE. LA DITTA RICHIEDENTE DOVRA' COMUNICARE TRAMITE mail [pl.salaoperativa@comune.modena.it](mailto:pl.salaoperativa@comune.modena.it) AL COMANDO POLIZIA LOCALE DI MODENA DATA E ORA DEL TRANSITO CON ALMENO 2G.G. DI ANTICIPO.E' PRESCRITTO L'UTILIZZO DEI MOVIERI SU VIA EMILIA EST DURANTE IL TRANSITO DEL VEICOLO ECCEZIONALE PER REGOLAMENTARE LA CIRCOLAZIONE VEICOLARE E PEDONALE. INOLTRE DOVRA' ESSERE VERIFICATO PREVENTIVAMENTE LA LARGHEZZA DELLA CARREGGIATA ED I RAGGI DI CURVATURA CHE IL TRASPORTO ECCEZIONALE O IL MEZZO D'OPERA DOVRA' EFFETTUARE SUL PERCORSO RICHIESTO Tel. 059/2033192 e-mail [ztltemporaneo@comune.modena.it](mailto:ztltemporaneo@comune.modena.it)

Avverso il presente provvedimento è esperibile **ricorso al competente TAR regionale** nel termine di **60 gg**, o in alternativa ricorso straordinario al **Capo di Stato** nel termine di **120 gg**, entrambi decorrenti dalla data comunicazione dell'atto.

MODENA 30/04/2026 09:12

IL DIRIGENTE O SUO DELEGATO  
PARENTI GIULIA

Documento firmato digitalmente ai sensi del D.Lgs. 82/2005 "CAD"

**Documento prodotto e conservato in originale informatico e firmato digitalmente** ai sensi dell'art. 20 del Codice dell'Amministrazione Digitale nella data risultante dai dati della sottoscrizione digitale. L'eventuale stampa del documento costituisce **copia analogica** sottoscritta con firma a mezzo stampa predisposta secondo l'articolo 3 del D.lgs 12 dicembre 1993, n. 39 e l'articolo 3bis, comma 4bis del Codice dell'amministrazione digitale. L'originale di questo documento è consultabile all'indirizzo:

<https://teonline.regione.emilia-romagna.it/WAMswf40/LinkTE.ashx?pdoc=e7447935-034f-4103-8098-acc5ecf300d-6>

Il retro di questa pagina è annullato e non utilizzato (bianco)

www.ww

DICHIARAZIONE SOSTITUTIVA DELL'ATTO DI NOTORIETA'  
(art. 47 D.P.R 28.12.2000, n. 445, e s.m.i.)  
(trasporti in conto terzi)

Il sottoscritto, TIRONI ING. MAURIZIO GINO \_\_\_\_\_  
nato a LEGNANO (MI) il 09/02/1948 residente a MODENA , Viale MONCHIO 109, codice  
fiscale TRNMZG48B09E514B in qualità di Legale Rappresentante dell'impresa  
ELETTROMECCANICA TIRONI SRL , codice fiscale/P.IVA IT02024950368 con sede in  
MODENA, VIA EMILIA EST nr.1303

Consapevole delle sanzioni penali richiamate dall'art. 76 del DPR 28.12.2000, n. 445, e  
s.m.i., in caso di dichiarazioni false o mendaci;

Consapevole che, ai sensi dell'art. 7 del DLgs 21.11.2005, n. 286, e s.m.i., l'esecuzione di un  
trasporto in sovraccarico, violando il limite di massa complessiva massima indicata  
nell'autorizzazione al trasporto eccezionale, determina la corresponsabilità del committente  
con il vettore, con l'applicazione, in concorso, delle sanzioni previste dall'art. 10, c. 18, e  
dall'art. 167, cc. 2 e 11, del DLgs 30.04.1992, n. 285, in ottemperanza e per gli effetti di cui  
all'art. 47 del DPR 28.12.2000, n. 445, e s.m.i, e all'art. 14, c. 7, punto B), lett. b), del DPR  
16.12.1992, n. 495, sotto la propria personale responsabilità,

DICHIARA

- Di essere il committente del trasporto nella qualità di:  proprietario o produttore del bene,  
 spedizioniere,  altro (specificare)\* \_\_\_\_\_
- che il carico indivisibile affidato all'impresa di autotrasporto per conto di terzi\*

MARRAFFA SRL - UNIPERSONALE

con sede in MARTINA FRANCA (TA) VIA STRADA ROSPANO- ZONA I NR. 135 D/E

iscritta al registro elettronico nazionale delle imprese di trasporto su strada con il  
n MO0055471

titolare di licenza comunitaria numero 00087361

titolare di autorizzazione bilaterale/multilaterale numero 00087361

Consiste di nr.1 trasformatore , avente una massa pari a circa 84 tonnellate, e le seguenti  
dimensioni Largh. (m) 2,81 Lungh. (m) 9,07 Altezza (m) 4,05

- Luogo di carico\* Elettromeccanica Tironi, Via Degli Scarlatti, Modena
- Luogo di scarico\* POSTE ELECTRIQUE BRIOUX- RUE DU GASSOUILLET- 79170  
BRIOUX SUR BOUTONNE- FRANCE
- 

Timbro e firma

Modena, 09/03/2026

  
Elettromeccanica TIRONI S.r.l. a Socio Unico  
Via Emilia Est, 1303/D - Modena  
Partita IVA e Cod. Fisc.: 02024950368

\* = campo obbligatorio

= spuntare e compilare solo i punti pertinenti

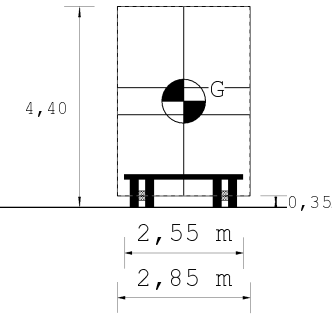
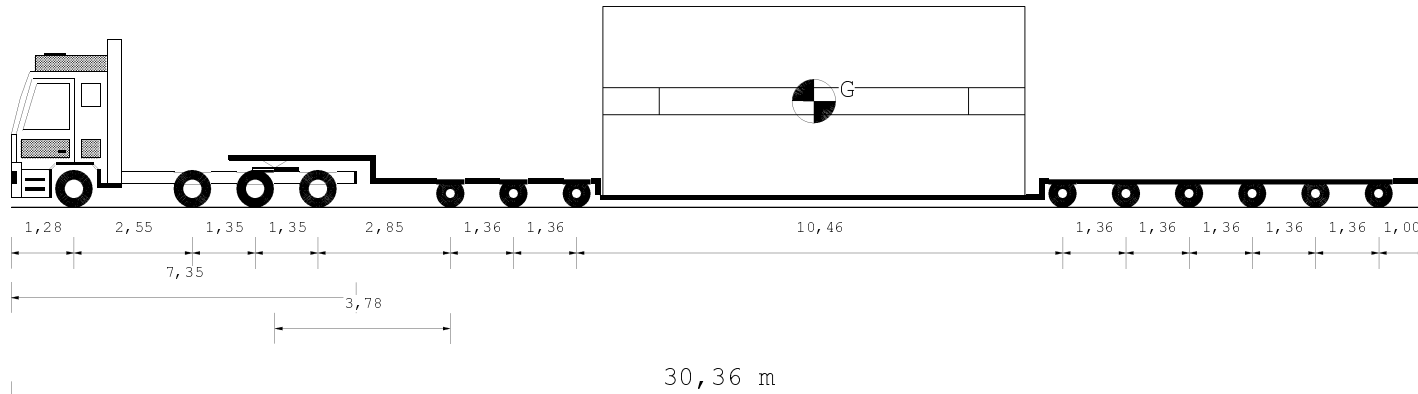

Tipo Asse	s	S	TSG	TSG	C4L	C4L	C4L	C4L	C4L	C4L	C4L	C4L
Num.Ruote	2	2	4	4	4	4	4	4	4	4	4	4
Peso ammesso t.	9,00	9,00	15,60	15,60	12,00	12,00	12,00	12,00	12,00	12,00	12,00	12,00
Press.spec.Kg/cm2	5,83	5,83	5,42	5,42	6,28	6,28	6,28	6,28	6,28	6,28	6,28	6,30
Sup.impronta cm2	600	600	600	600	450	450	450	450	450	450	450	450
Peso Totale t.	7,00	7,00	13,00	13,00	11,31	11,31	11,31	11,31	11,31	11,31	11,31	11,35

Dati		Trattore	Semirimorchio	
Tara	t	13,33	43,50	
Peso Merce	t		85,00	
Peso su ralla	t	26,68		
Portata utile	t	33,78	87,00	
Peso tot. effett	t	40,00	101,83	
Peso max potenz	t	47,10	130,50	
Press.pneumat.	bar	8,0	8,0	
			Lungh. m	Larg. m
Conv. Carico		30,36	2,85	4,40
Eccedenze		13,86	0,30	0,40
			Alt. m	Peso t
			4,40	141,83
			0,40	97,83

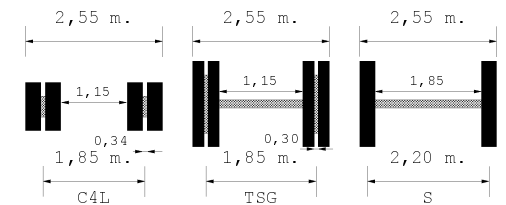
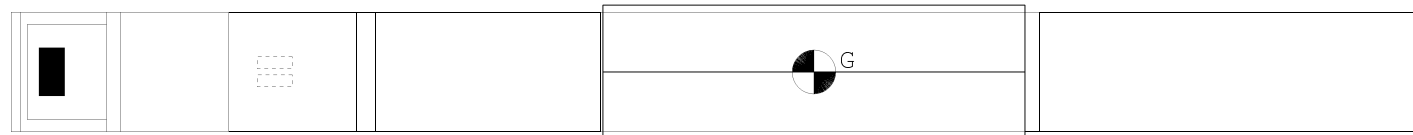

Descrizione carico : TRASFORMATORE

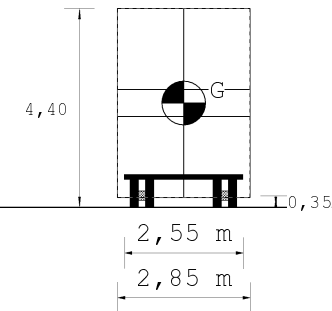
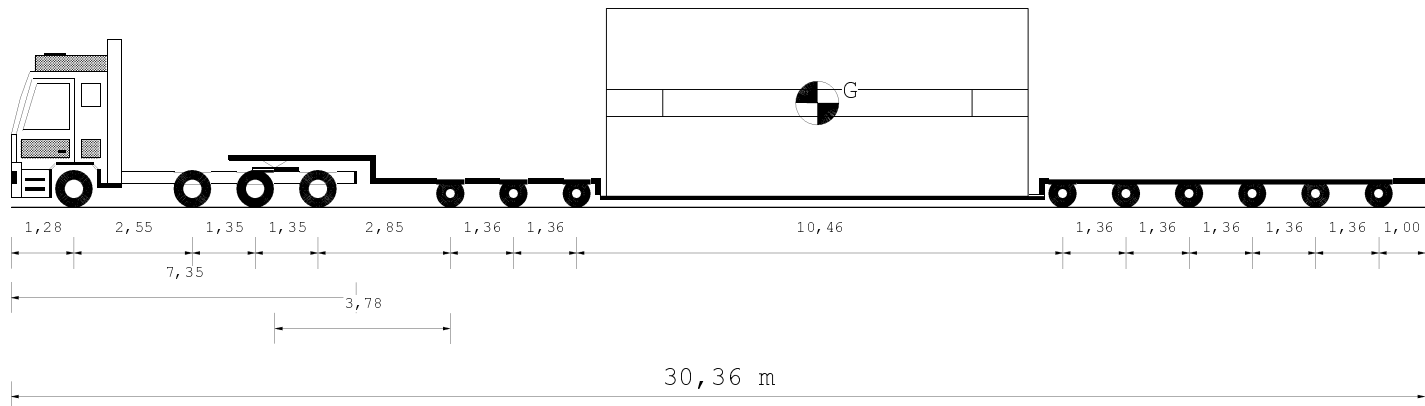

Tipo Asse	s	S	TSG	TSG	C4L	C4L	C4L	C4L	C4L	C4L	C4L	C4L
Num.Ruote	2	2	4	4	4	4	4	4	4	4	4	4
Peso ammesso t.	9,00	9,00	15,60	15,60	12,00	12,00	12,00	12,00	12,00	12,00	12,00	12,00
Press.spec.Kg/cm2	5,83	5,83	5,42	5,42	6,28	6,28	6,28	6,28	6,28	6,28	6,28	6,30
Sup.impronta cm2	600	600	600	600	450	450	450	450	450	450	450	450
Peso Totale t.	7,00	7,00	13,00	13,00	11,31	11,31	11,31	11,31	11,31	11,31	11,31	11,35

Dati		Trattore	Semirimorchio	
Tara	t	13,33	43,50	
Peso Merce	t		85,00	
Peso su ralla	t	26,68		
Portata utile	t	33,78	87,00	
Peso tot. effett	t	40,00	101,83	
Peso max potenz	t	47,10	130,50	
Press.pneumat.	bar	8,0	8,0	
			Lungh. m	Larg. m
Conv. Carico		30,36	2,85	4,40
Eccedenze		13,86	0,30	0,40
			Alt. m	Peso t
			4,40	141,83
			0,40	97,83

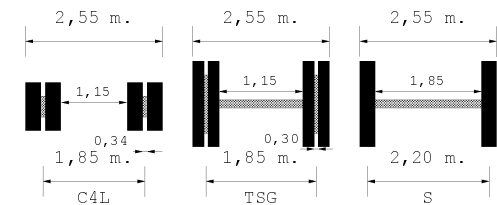

Descrizione carico : TRASFORMATORE

MARRAFFA SRL

MARRAFFA S.r.l. Unipersonale  
Sede: Strada 2, Pozzolo, zona L.135 D E  
74015 MARONE (FRANCAVIA)  
C.F. e P.IVA: 02389620739  
Nr. Iscrizione ALBO TA 7852899/B

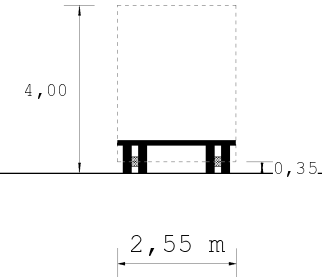
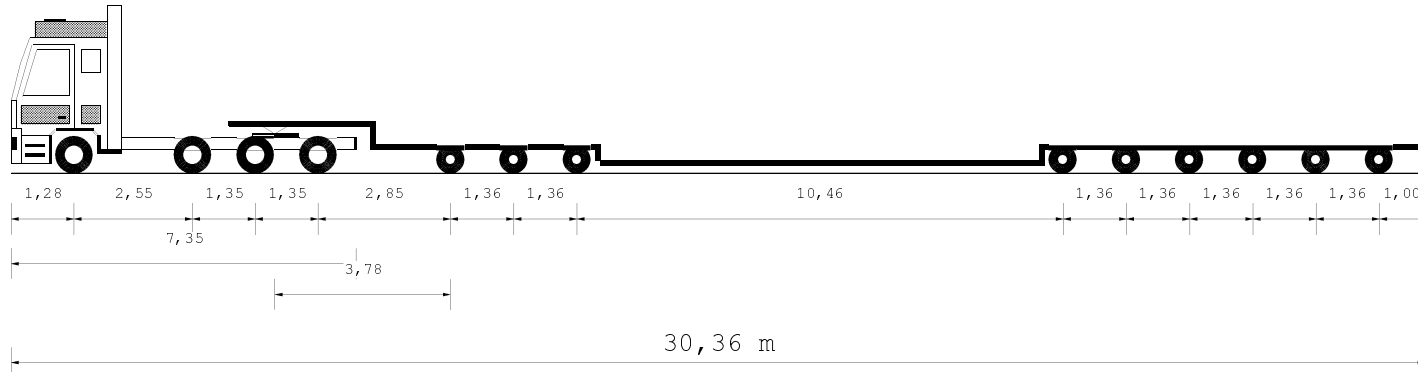

Tipo Asse	s	S	TSG	TSG	C4L	C4L	C4L	C4L	C4L	C4L	C4L	C4L
Num.Ruote	2	2	4	4	4	4	4	4	4	4	4	4
Peso ammesso t.	9,00	9,00	15,60	15,60	12,00	12,00	12,00	12,00	12,00	12,00	12,00	12,00
Press.spec.Kg/cm2	2,50	2,50	2,50	2,50	2,39	2,39	2,39	2,39	2,39	2,39	2,39	2,41
Sup.impronta cm2	600	600	600	600	450	450	450	450	450	450	450	450
Peso Totale t.	3,00	3,00	6,00	6,00	4,31	4,31	4,31	4,31	4,31	4,31	4,31	4,35

Dati		Trattore	Semirimorchio	
Tara	t	13,33	43,50	
Peso Merce	t		0,00	
Peso su ralla	t	4,68		
Portata utile	t	33,78	87,00	
Peso tot. effett	t	18,00	38,83	
Peso max potenz	t	47,10	130,50	
Press.pneumat.	bar	8,0	8,0	
			Lungh. m	Larg. m
Conv. Carico		30,36	2,55	4,00
Eccedenze		13,86	0,00	12,83

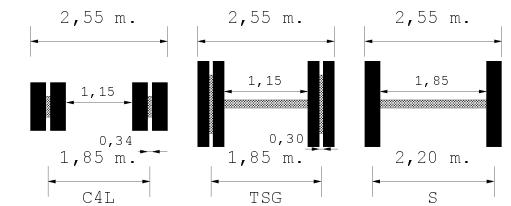

Descrizione carico : VUOTO

MARRAFFA SRL

MARRAFFA S.r.l. Unipersonale  
Sede: Strada 2, Pozzolo, zona I, 35015  
74015 MARRAFFA (TA)  
C.F. e P.IVA: 02389620739  
Nr. Iscrizione ALBO TA 7852099/B

Cod.Pratica : POS 26.109 - 4410

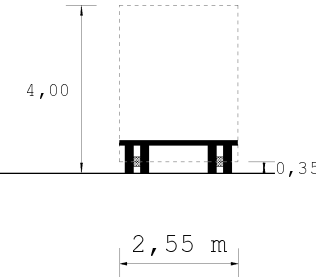
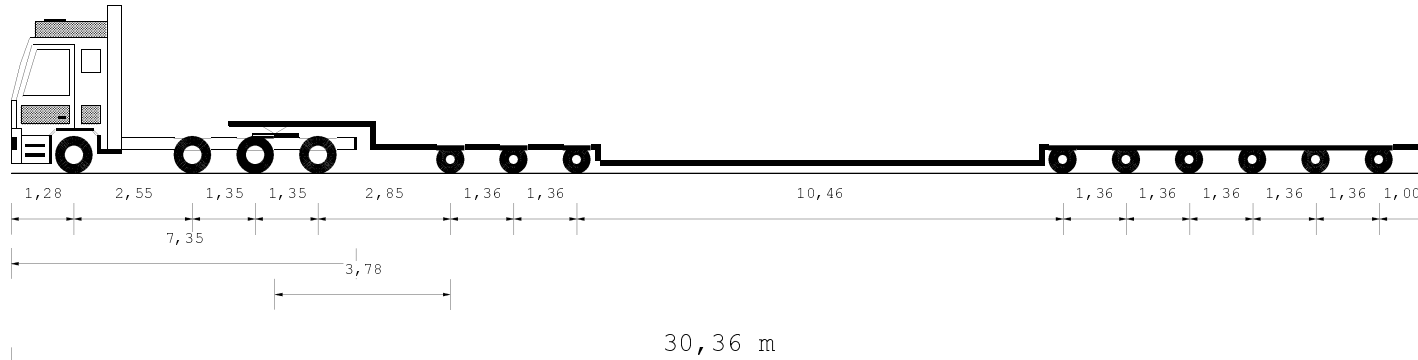

Tipo Asse	s	S	TSG	TSG	C4L	C4L	C4L	C4L	C4L	C4L	C4L	C4L
Num.Ruote	2	2	4	4	4	4	4	4	4	4	4	4
Peso ammesso t.	9,00	9,00	15,60	15,60	12,00	12,00	12,00	12,00	12,00	12,00	12,00	12,00
Press.spec.Kg/cm2	2,50	2,50	2,50	2,50	2,39	2,39	2,39	2,39	2,39	2,39	2,39	2,41
Sup.impronta cm2	600	600	600	600	450	450	450	450	450	450	450	450
Peso Totale t.	3,00	3,00	6,00	6,00	4,31	4,31	4,31	4,31	4,31	4,31	4,31	4,35

Dati		Trattore	Semirimorchio	
Tara	t	13,33	43,50	
Peso Merce	t		0,00	
Peso su ralla	t	4,68		
Portata utile	t	33,78	87,00	
Peso tot. effett	t	18,00	38,83	
Peso max potenz	t	47,10	130,50	
Press.pneumat.	bar	8,0	8,0	
			Lungh. m	Larg. m
Conv. Carico			30,36	2,55
Eccedenze			13,86	0,00
			Alt. m	Peso t
			4,00	56,83
			0,00	12,83

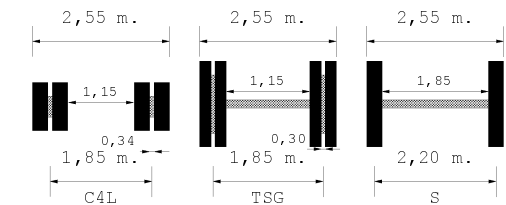
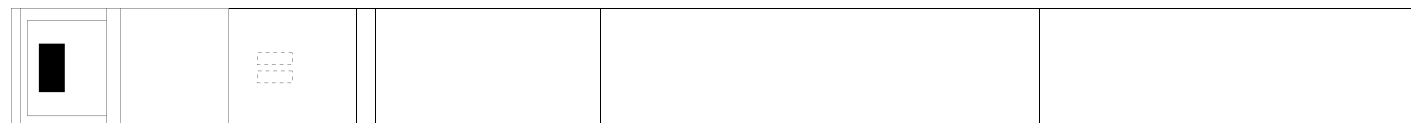

Descrizione carico : VUOTO

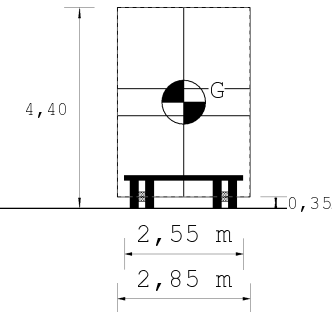
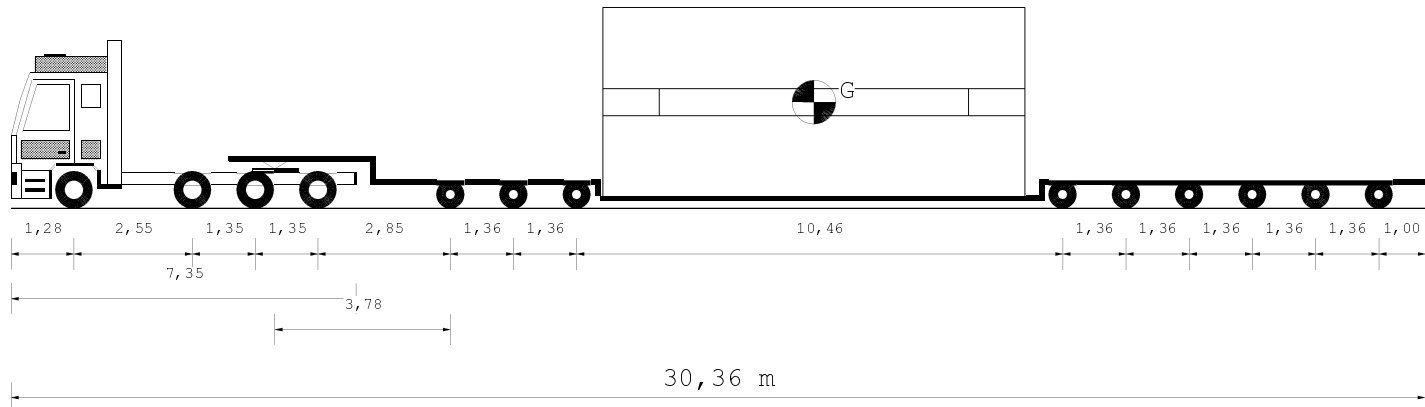

Tipo Asse	s	S	TSG	TSG	C4L	C4L	C4L	C4L	C4L	C4L	C4L	C4L
Num.Ruote	2	2	4	4	4	4	4	4	4	4	4	4
Peso ammesso t.	9,00	9,00	15,60	15,60	12,00	12,00	12,00	12,00	12,00	12,00	12,00	12,00
Press.spec.Kg/cm2	5,83	5,83	5,42	5,42	6,25	6,25	6,25	6,25	6,25	6,25	6,25	6,24
Sup.impronta cm2	600	600	600	600	450	450	450	450	450	450	450	450
Peso Totale t.	7,00	7,00	13,00	13,00	11,25	11,25	11,25	11,25	11,25	11,25	11,25	11,23

Dati		Trattore	Semirimorchio	
Tara	t	13,33	42,90	
Peso Merce	t		85,00	
Peso su ralla	t	26,68		
Portata utile	t	33,78	87,60	
Peso tot. effett	t	40,00	101,23	
Peso max potenz	t	47,10	130,50	
Press.pneumat.	bar	8,0	8,0	
			Lungh. m	Larg. m
Conv. Carico		30,36	2,85	4,40
Eccedenze		13,86	0,30	0,40
			Alt. m	Peso t
			4,40	141,23
			0,40	97,23

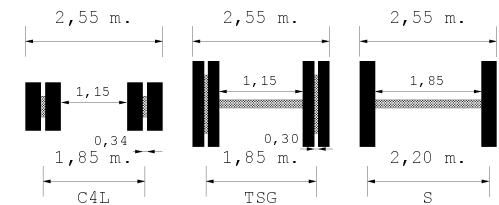
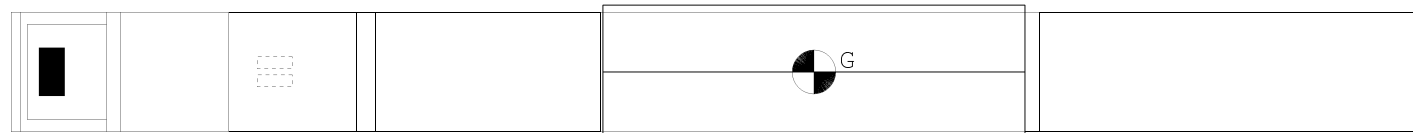

Descrizione carico : TRASFORMATORE

MARRAFFA SRL

MARRAFFA S.r.l. Unipersonale  
Sede: Strada Rospiand - Zona I, 135 D-E  
74016 MARANO S.P.A. (BR)  
C.F. e P.IVA 02389620739  
Nr. Iscrizione ALBO: TA/7852899/B

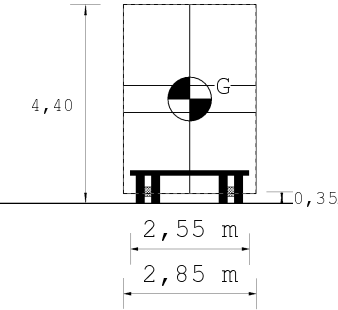
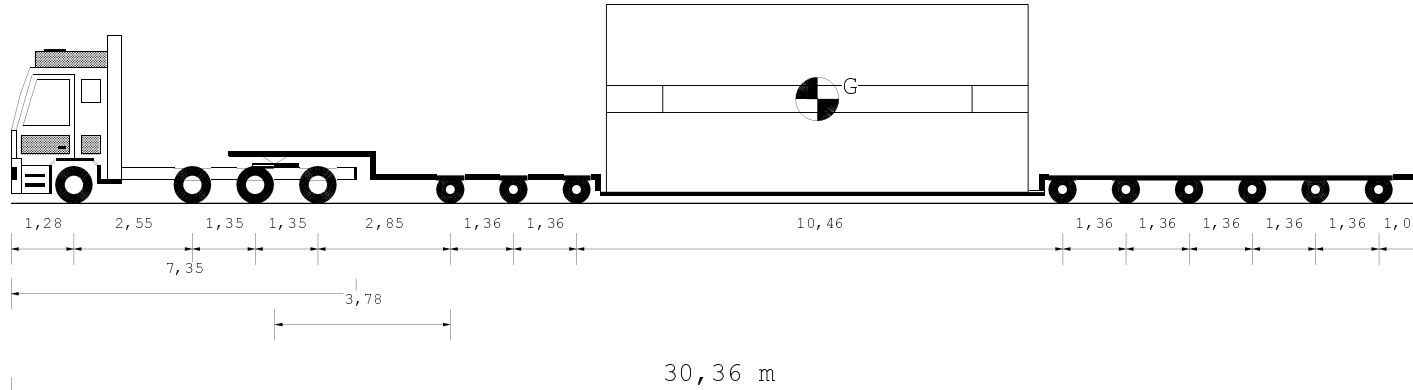

Tipo Asse	s	S	TSG	TSG	C4L	C4L	C4L	C4L	C4L	C4L	C4L	C4L
Num.Ruote	2	2	4	4	4	4	4	4	4	4	4	4
Peso ammesso t.	9,00	9,00	15,60	15,60	12,00	12,00	12,00	12,00	12,00	12,00	12,00	12,00
Press.spec.Kg/cm2	5,83	5,83	5,42	5,42	6,25	6,25	6,25	6,25	6,25	6,25	6,25	6,24
Sup.impronta cm2	600	600	600	600	450	450	450	450	450	450	450	450
Peso Totale t.	7,00	7,00	13,00	13,00	11,25	11,25	11,25	11,25	11,25	11,25	11,25	11,23

Dati		Trattore	Semirimorchio	
Tara	t	13,33	42,90	
Peso Merce	t		85,00	
Peso su ralla	t	26,68		
Portata utile	t	33,78	87,60	
Peso tot. effett	t	40,00	101,23	
Peso max potenz	t	47,10	130,50	
Press.pneumat.	bar	8,0	8,0	
			Lungh. m	Larg. m
Conv. Carico		30,36	2,85	4,40
Eccedenze		13,86	0,30	0,40
			Alt. m	Peso t
			4,40	141,23
			0,40	97,23

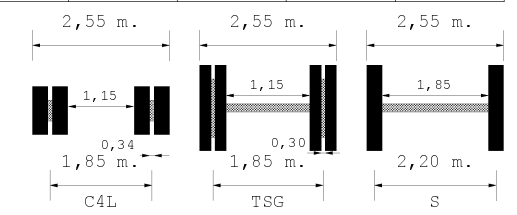
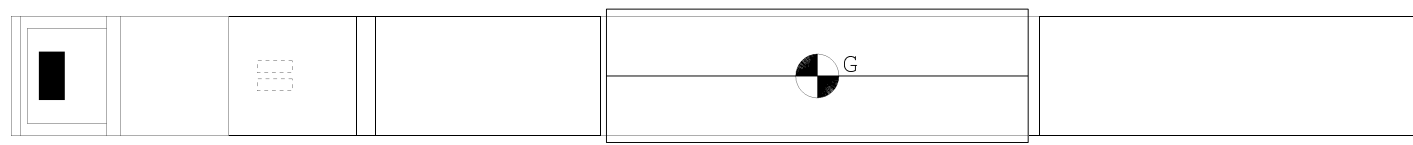

Descrizione carico : TRASFORMATORE

**MARRAFFA SRL** S.r.l. Unipersonale  
Sede: Strada 155 E  
74019 MARTINAVARRANCA (TA)  
C.F. e P.IVA 026139620739  
Nr. Iscrizione ALBO 17/85259/B