



Autorizzazione 5757/2026/S del 27/04/2026 10:41

Codice Pratica: **5757/2026/S**

Nuova domanda

Integrazione pratica 5757/2026

Imposta di bollo
assolta in modo
virtuale. Aut. Agenzia
delle Entrate - Dir.
Prov. di Modena - Uff.
Terr. di Modena n.
15224 del 04/03/2015

C.A.R. LAZZARONI S.R.L.

Via Achille Grandi, 20

25038 ROVATO (BS)

Tel: 0307721506

Fax: 0307705700

Mail: michelangelo.allia@autogrulazzaroni.it

PEC: carlazzaronisrl@legalmail.it

**AREA TECNICA - SERVIZIO PROGRAMMAZIONE URBANISTICA, SCOLASTICA E TRASPORTI -
U.O. TRASPORTI E CONCESSIONI**

Visto il D.Lgs. n. 285/92 e s.m.i. e il D.P.R. n. 495/92 e s.m.i.

In esecuzione della L.R. n. 13/2015.

Richiamato quanto disposto relativamente alle competenze dei Dirigenti dall'art. 107 del D.Lgs 18 Agosto 2000, n. 267 e s.m.i. e dallo Statuto e Regolamento di Organizzazione dell'Ente.

Vista la domanda pervenuta in data **21/04/2026** assunta al P.G. **13637/2026** dalla Ditta **C.A.R. LAZZARONI S.R.L.** con sede in **Via Achille Grandi, 20 - 25038 ROVATO (BS)** P.I./C.F. **00653960989**.

Visto il nulla osta rilasciato dagli Enti proprietari delle strade interessate al transito.

AUTORIZZA

la Ditta in indirizzo ad effettuare il seguente transito eccezionale:

Il veicolo utilizzato è MOTRICE/TRATTORE:

MARCA E TIPO **VOLVO** N° DI TARGA **GS221AP** ASSI **4**

con traino di RIMORCHIO/SEMIRIMORCHIO:

MARCA E TIPO **GOLDHOFER MPA 6AA** N° DI TARGA **XA410JT** ASSI **6**

Caratteristiche massime veicolo o complesso di veicoli A CARICO:

larghezza m **3,500** lunghezza m **21,000** altezza m **4,300** MASSA compl. t: **90,000**
sporg. ant. m **0,000** sporg. post. m **0,000**

Motrici Riserva: **GK672VN**

MATERIALE TRASPORTATO: GRU CINGOLATA

L'indennizzo **analitico** per la maggiore usura della strada, di euro 3.70, è versato a **questo Ente**, secondo le modalità di calcolo indicate ai cc. 1 e 3 dell'art. 18 del D.P.R. n. 495/92 e s.m.i.

La presente autorizzazione è valida per il periodo dal **04/05/2026** al **03/08/2026** e per **N. 1 VIAGGI** e può essere revocata o sospesa in qualsiasi momento qualora obiettive esigenze di sicurezza del transito lo richiedano.

Il transito deve essere effettuato sul seguente percorso o elenco stradale autorizzato:

Partenza: MODENA NORD A/1

Comune di MODENA (MO)

RACCORDO AUTOSTRADALE, VIA EMILIA EST - DA MODENA NORD A/1 A INNESTO TRATTI COMPETENZA ANAS (SS.724 TANG.LE DI MODENA - SS.724 DIR/A - SS.9)

Comune di CASTELFRANCO EMILIA (MO)

VIA EMILIA OVEST, VIA LIGABUE - DA SS.9 A SEDE DITTA ESPI ENGINEERING - VIA LIGABUE - CASTELFRANCO EMILIA

Arrivo: ESPI ENGINEERING - VIA LIGABUE - CASTELFRANCO EMILIA

Questo provvedimento di autorizzazione non comprende le strade provinciali richieste che alla data dell' 8 Aprile 2021 risultano trasferite ad ANAS SpA. Tali strade, devono essere integrate con una nuova autorizzazione da richiedere ai competenti uffici di ANAS Spa.

La presente autorizzazione è concessa alle seguenti condizioni:

Il veicolo/complesso veicolare deve essere segnalato come previsto dalla normativa vigente. Durante il transito in condizione di eccezionalità è obbligatorio l'uso contemporaneo delle luci di posizione, dei proiettori anabbaglianti e dei dispositivi supplementari di segnalazione visiva a luce lampeggiante gialla o arancione.

La velocità del veicolo/complesso veicolare non deve superare i limiti massimi indicati dal D.Lgs. n. 285/92 e s.m.i. e dalla Carta di circolazione nonché quelli, se diversi, fissati dagli Enti proprietari delle strade. La velocità deve essere ulteriormente ridotta nei tratti di strada a visibilità limitata, nelle curve e quando ricorrono le condizioni indicate dall'art. 141 del D.Lgs. n. 285/92 e s.m.i.

Il transito può essere effettuato **nelle ore diurne e notturne.**

Il transito deve rispettare le seguenti **PRESCRIZIONI SULL'ORARIO:**

Nullaosta Comune di MODENA (prot. 14181/2026 del 23/04/2026): IL TRANSITO DEL VEICOLO ECCEZIONALE O DEL MEZZO D'OPERA DOVRA' AVVENIRE AL DI FUORI DEGLI ORARI DI MASSIMO FLUSSO VEICOLARE PER EVITARE DISAGI ALLA CIRCOLAZIONE STRADALE.

La presente autorizzazione non esime dal possesso dei regolari documenti di circolazione rilasciati dal competente Ufficio locale della Motorizzazione Civile.

Durante il transito devono essere osservati gli obblighi e le limitazioni localmente imposti e risultanti dalla segnaletica stradale e dalle disposizioni in vigore. L'autorizzazione non è valida nei giorni e periodi indicati annualmente da apposite disposizioni ministeriali e relativi decreti prefettizi. In caso di neve, ghiaccio, nebbia o visibilità di norma inferiore a m. 70 (settanta), il veicolo dev'essere tempestivamente allontanato dalla sede stradale e condotto alla più vicina area disponibile.

Il conducente deve essere munito del presente documento da esibire a richiesta del personale cui all'art. 12 del D.Lgs. n. 285/92 e s.m.i.

Il veicolo/complesso può circolare **SOLO CON SCORTA TECNICA.**

La scorta tecnica deve osservare le disposizioni contenute nel D.Lgs. n. 285/92 e s.m.i. (Nuovo Codice della Strada), nel D.P.R. n. 495/92 e s.m.i. (Regolamento di esecuzione del Nuovo Codice della Strada) e nel D.M. 18.07.1997 e s.m.i. (Disciplinare per le scorte tecniche ai veicoli eccezionali ed ai trasporti in condizioni di eccezionalità) ed in particolare, deve rispettare le modalità indicate dal Ministero dell'Interno. Altresì, il personale di scorta tecnica abilitato deve mettere in atto tutti gli interventi di segnalazione, pilotaggio e regolazione del traffico per rendere sicure sia le manovre del veicolo/complesso eccezionale che la circolazione degli altri veicoli presenti sulla strada, istituendo, qualora necessario, anche il senso unico alternato o la temporanea chiusura della strada (o tratto di essa). Il capo-scorta, quando dovuto, deve comunicare il movimento e le soste dei carichi eccezionali al Centro Operativo Compartimentale di Polizia Stradale territorialmente competente.

La scorta o il capo-scorta deve comunicare, in forma digitale, la data e l'ora dell'inizio e della fine dell'attività

di scorta a questo Ente che ha rilasciato l'autorizzazione.

E' ammessa la facoltà di ridurre, anche congiuntamente, le dimensioni o la massa degli elementi oggetto del trasporto o il loro posizionamento o il loro numero, a condizione che permangano le condizioni che impongono la scorta, ove è prescritta. Inoltre, deve essere garantito il rispetto, in qualunque condizione di carico, delle prescrizioni di cui all'art. 16 del D.P.R. n. 495/92 e s.m.i. e deve rimanere inalterata la natura del materiale e la tipologia degli elementi. Resta fermo l'indennizzo per la maggiore usura della strada già corrisposto ai sensi dell'art. 18 del D.P.R. n. 495/92.

Il transito sulle strade autorizzate deve effettuarsi evitando le ore di maggiore punta del traffico del mattino e del pomeriggio.

E' vietata la circolazione e la sosta sulle banchine stradali e in aree esterne alla carreggiata.

La validità della presente è subordinata al rispetto delle prescrizioni previste nell'autorizzazione del gestore della rete ferroviaria, qualora il veicolo o trasporto eccezionale abbia un'altezza superiore a 4,30 metri e attraversi linee ferroviarie elettrificate.

La Ditta è obbligata a risarcire per intero i danni eventualmente arrecati al Demanio stradale su semplice presentazione da parte di questo Ente, del conto spese per le riparazioni.

Resta a carico della Ditta ogni responsabilità per danni arrecati a sé, a terzi, o cose per effetto della presente autorizzazione, rimanendo sempre questo Ente rilevato ed indenne.

Ogni spesa relativa alla presente autorizzazione, dipendente sia da accertamenti istruttori eccezionali che dalle prescrizioni in essa contenute, è a carico della Ditta.

La Ditta deve verificare l'agibilità del percorso con un giorno di anticipo rispetto alla data in cui sarà effettuato ogni singolo transito.

Gli Organi preposti al controllo devono verificare sia il rispetto delle prescrizioni ivi contenute e sia, quando dovuto, se le origini e le destinazioni finali dei relativi percorsi (o tratte) sono quelle autorizzate. Questo Ente, resta peraltro in attesa di conoscere quanto accertato per l'adozione dei necessari provvedimenti da adottarsi sull'autorizzazione concessa.

La Ditta prima di effettuare ogni viaggio, qualora sia dovuto l'indennizzo d'usura, deve comunicare l'ora e il giorno di effettuazione dello stesso. Tale comunicazione deve effettuarsi, in forma digitale, all'Ente che ha rilasciato l'autorizzazione.

Per l'utilizzo dei veicoli di riserva, prima dell'inizio del viaggio, qualora sia dovuto l'indennizzo d'usura, la Ditta deve comunicare i numeri delle targhe del veicolo o del complesso di veicoli da utilizzare per il trasporto all'Ente che ha rilasciato l'autorizzazione. La comunicazione sostituisce quella di inizio viaggio e deve essere effettuata, in forma digitale, anche dalla ditta che esegue la scorta o dal capo-scorta, se presenti.

L'utilizzo di veicoli di riserva trainanti che trainati, combinati anche in modo incrociato, è sempre subordinato alla condizione di provata abbinabilità, ai sensi dell'art. 219, c. 3, del D.P.R. n. 495/92.

L'AUTORIZZAZIONE E/O RINNOVO POTREBBE ESSERE SOGGETTA A SOSPENSIONE/MODIFICA PER QUANTO ATTIENE LE CARATTERISTICHE TECNICHE COMPLESSIVE PRESENTATE DAL COMPLESSO ECCEZIONALE CON EVENTUALE RICHIESTA PREVENTIVA ED ULTERIORE DOCUMENTAZIONE TECNICA A DECORRERE DALL'APPLICAZIONE DEL D.M. 28/07/2022 (LINEE GUIDA TRASPORTI ECCEZIONALI), ATTUALMENTE SOSPESO FINO E NON OLTRE IL 31.12.2027 CON IL DECRETO LEGGE 31 DICEMBRE 2025, N. 200, CONVERTITO CON LA LEGGE 27 FEBBRAIO 2026, N. 26.

La presente autorizzazione decade immediatamente nel caso, i mezzi usati per il trasporto in leasing, ricadano nella risoluzione del contratto di leasing per inadempienza da parte dell'utilizzatore.

PRESCRIZIONI PARTICOLARI:

Nullaosta Comune di CASTELFRANCO EMILIA (prot. 14488/2026 del 27/04/2026):

LA DITTA DOVRÀ SEMPRE VERIFICARE SULL'INTERO PERCORSO AUTORIZZATO IL RISPETTO DEI FRANCHI DI SICUREZZA PREVISTI DAL CODICE DELLA STRADA DALL'INTRADOSSO DELLE OPERE D'ARTE E DALLE LINEE ELETTRICHE. IL GIORNO PRECEDENTE IL TRANSITO IL RICHIEDENTE AVRA' L'ONERE DI VERIFICARE L'AGIBILITÀ DEL PERCORSO. LA DATA DI EFFETTUAZIONE DEL VIAGGIO DEVE ESSERE COMUNICATA DALL'INTERESSATO AL SETTORE POLIZIA MUNICIPALE DEL COMUNE DI CASTELFRANCO

EMILIA (N. FAX 059/950287, MAIL: POLIZIA.LOCALE@COMUNE.CASTELFRANCO-EMILIA.MO.IT),ALMENO VENTiquattro ORE PRIMA DELL'INIZIO DEL VIAGGIO E COMUNQUE, DEVE ESSERE SEMPRE EFFETTUATO NEL PERIODO AUTORIZZATO. SARANNO A CARICO DELLA DITTA TUTTI GLI EVENTUALI DANNI CHE POSSONO VERIFICARSI ALLA STRADA DAL TRANSITO DEL CONVOGLIO

Nullaosta Comune di MODENA (prot. 14181/2026 del 23/04/2026):

E' PRESCRITTA LA SCORTA TECNICA E LA VERIFICA DELL'ALTEZZA DEI MANUFATTI QUALI PONTI,CAVALCAVIA,CAVALCAFERROVIE ,SOTTOPASSI CHE DALLA PAVIMENTAZIONE FINITA FINO ALL'INTRADOSSO DELLE OPERE D'ARTE, TALE ALTEZZA DEVE AVERE UN MARGINE DI ALMENO 20 CM IN PIU' RISPETTO ALL'ALTEZZA REALE RILEVATA.IL TRANSITO DEL VEICOLO ECCEZIONALE O DEL MEZZO D'OPERA DOVRA' AVVENIRE AL DI FUORI DEGLI ORARI DI MASSIMO FLUSSO VEICOLARE PER EVITARE DISAGI ALLA CIRCOLAZIONE STRADALE.LA DITTA RICHIEDENTE DOVRA' COMUNICARE TRAMITE mail pl.salaoperativa@comune.modena.it AL COMANDO POLIZIA LOCALE DI MODENA DATA E ORA DEL TRANSITO CON ALMENO 2G.G. DI ANTICIPO.

INOLTRE DOVRA' ESSERE VERIFICATO PREVENTIVAMENTE LA LARGHEZZA DELLA CARREGGIATA ED I RAGGI DI CURVATURA CHE IL TRASPORTO ECCEZIONALE O IL MEZZO D'OPERA DOVRA' EFFETTUARE SUL PERCORSO RICHIESTO.

PER IL TRANSITO SUI MANUFATTI DI ASPi:

I valori e le condizioni di transitabilità dei cavalcavia sovrappassanti le tratte autostradali di ASPi sono riportati nella mappa redatta da ASPi al link:

<https://www2.autostrade.it/BVSTeCrossing/public>

Per tali cavalcavia l'autorizzazione è valida solo entro la soglia dei valori di "transito condizionato" riportati nella mappa.

La Ditta dovrà verificare l'agibilità dell'intero percorso con un giorno di anticipo rispetto alla data in cui sarà effettuato ogni singolo transito.

In caso in cui risultasse una variazione dello stato di transitabilità sui cavalcavia sovrappassanti le tratte autostradali di ASPi (es: interdizione o riduzione del limite di portata) la ditta è tenuta a richiedere all'Ente preposto al rilascio dell'autorizzazione una variazione all'interno del percorso indicato nella stessa.

Avverso il presente provvedimento è esperibile **ricorso al competente TAR regionale** nel termine di **60 gg**, o in alternativa ricorso straordinario al **Capo di Stato** nel termine di **120 gg**, entrambi decorrenti dalla data comunicazione dell'atto.

MODENA 27/04/2026 10:41

IL DIRIGENTE O SUO DELEGATO
PARENTI GIULIA

Documento firmato digitalmente ai sensi del D.Lgs. 82/2005 "CAD"

Documento prodotto e conservato in originale informatico e firmato digitalmente ai sensi dell'art. 20 del Codice dell'Amministrazione Digitale nella data risultante dai dati della sottoscrizione digitale. L'eventuale stampa del documento costituisce **copia analogica** sottoscritta con firma a mezzo stampa predisposta secondo l'articolo 3 del D.lgs 12 dicembre 1993, n. 39 e l'articolo 3bis, comma 4bis del Codice dell'amministrazione digitale. L'originale di questo documento è consultabile all'indirizzo:

<https://teonline.regione.emilia-romagna.it/WAMswf40/LinkTE.ashx?pdoc=fad5fa0d-62ba-4d10-b58c-5579977d4038-6>

Il retro di questa pagina è annullato e non utilizzato (bianco)

Castelfranco Emilia 08-04-2026

Il sottoscritto Stefano Govoni , nato a Castelfranco Emilia il 20-02-1964 . e residente in Castelfranco Emilia codice fiscale GVNSFN64B20C107L nella sua qualità Legale Rappresentante della Società **ESPI ENGINEERING SRL** e proprietaria della merce , con sede legale in CASTELFRANCO EMILIA , via EMILIA OVEST 71-73

Consapevole delle sanzioni penali richiamate dall'art. 76 del DPR 28.12.2000, n. 445, e s.m.i., in caso di dichiarazioni mendaci;

Consapevole che, ai sensi dell'art. 7 del Dlgs 21.11.2005, n 286, e s.m.i., l'esecuzione di un trasporto in sovraccarico, violando la massa complessiva massima indicata nell'autorizzazione al trasporto eccezionale, può determinare la propria corresponsabilità con il vettore, con l'applicazione in concorso delle sanzioni previste dell'art. 62, c. 7, e dell'art. 167, cc 2 e 11, del Dlgs 30.04.1992, n285, in ottemperanza e per gli effetti di cui all'art. 47 del DPR 28.12.2000, n. 445, e s.m.i. E all'art. 14, c. 7 punto B), lett b) del DPR 16.12.1992, n. 495, sotto la propria personale responsabilità,

DICHIARA

- di essere il committente del trasporto nella qualità di: proprietario o produttore del bene, x spedizioniere, altro (specificare)
- che il carico indivisibile affidato all'impresa di autotrasporto per conto terzi, C.A.R. LAZZARONI SRL UNIPERSONALE con sede in Rovato (BS), Via Grandi 20.

X iscritta al registro elettronico nazionale delle imprese di trasporto su strada con il n. BS1308010L titolare di licenza comunitaria numero 00069722

titolare di autorizzazione bilaterale/multilaterale numero

GRU CINQUATA

consiste in **SENNEBOGEN 680HD** avente dimensioni : largh 3,5 mt x lungh. 13 mt x alt . 3,5 mt x peso 46 ton

- **KIBAG BAULEISTUNG – BACHAUSTRASSE 73 – 8806 BACH - SZ – SVIZZERA**

- a Via Ligabue – Castelfranco Emilia – Mo

ESPI ENGINEERING srl
Timbro e firma
Via Emilia Ovest, 71/73
41013 Castelfranco Emilia (MO)
Tel. 059 923206 - Fax 059 920364
C. F. e P. IVA 03070980366

Castelfranco Emilia 08-04-2026

Il sottoscritto Stefano Govoni , nato a Castelfranco Emilia il 20-02-1964 . e residente in Castelfranco Emilia codice fiscale GVNSFN64B20C107L nella sua qualità Legale Rappresentante della Società **ESPI ENGINEERING SRL** e proprietaria della merce , con sede legale in CASTELFRANCO EMILIA , via EMILIA OVEST 71-73
Consapevole delle sanzioni penali richiamate dall'art. 76 del DPR 28.12.2000, n. 445, e s.m.i., in caso di dichiarazioni mendaci;

Consapevole che, ai sensi dell'art. 7 del Dlgs 21.11.2005, n 286, e s.m.i., l'esecuzione di un trasporto in sovraccarico, violando la massa complessiva massima indicata nell'autorizzazione al trasporto eccezionale, può determinare la propria corresponsabilità con il vettore, con l'applicazione in concorso delle sanzioni previste dell'art. 62, c. 7, e dell'art. 167, cc 2 e 11, del Dlgs 30.04.1992, n285, in ottemperanza e per gli effetti di cui all'art. 47 del DPR 28.12.2000, n. 445, e s.m.i. E all'art. 14, c. 7 punto B), lett b) del DPR 16.12.1992, n. 495, sotto la propria personale responsabilità,

DICHIARA

- di essere il committente del trasporto nella qualità di: proprietario o produttore del bene, x spedizioniere, altro (specificare)
- che il carico indivisibile affidato all'impresa di autotrasporto per conto terzi, C.A.R. LAZZARONI SRL UNIPERSONALE con sede in Rovato (BS), Via Grandi 20.

X iscritta al registro elettronico nazionale delle imprese di trasporto su strada con il n. BS1308010L titolare di licenza comunitaria numero 00069722
titolare di autorizzazione bilaterale/multilaterale numero

GRU CINQUATA

consiste in **SENNEBOGEN 680HD** avente dimensioni : largh 3,5 mt x lungh. 13 mt x alt . 3,5 mt x peso 51 ton

- **KIBAG BAULEISTUNG – BACHAUSTRASSE 73 – 8806 BACH - SZ – SVIZZERA**

- a Via Ligabue – Castelfranco Emilia – Mo

ESPI ENGINEERING srl
Timbro e firma
Via Emilia Ovest, 71/73
41013 Castelfranco Emilia (MO)
Tel. 059 923206 - Fax 059 920364
C. F. e P. IVA 03070980366

C.A.R. LAZZARONI SRL

Descrizione Carico: GRU CINGOLATA

TARGHE PRINCIPALI: GS 221 AP - XA 410 JT

RISERVE: GK 672 VN+XA 410 JT

SCHEMA GRAFICO

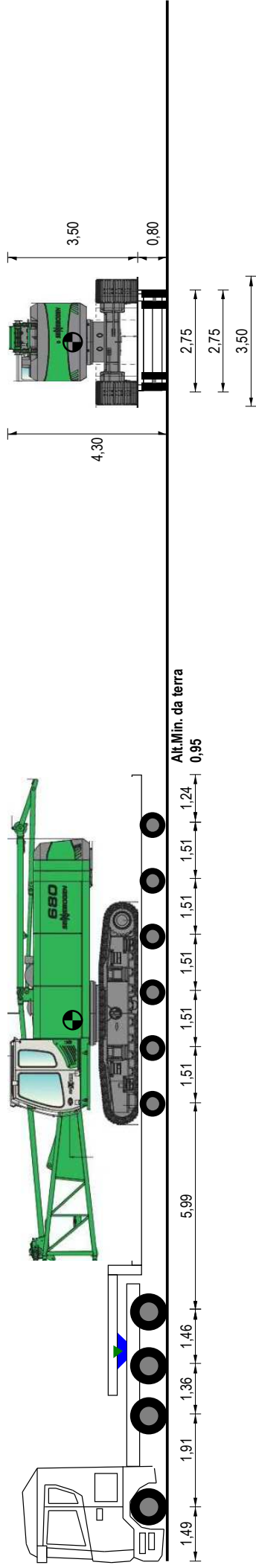

21,00

Tara Asse a Vuoto	3,41	3,40	3,40	3,40	2,39	2,39	2,39	2,39	2,39	2,39	2,39
Tipo Asse	S	S	TSG	TSG	C4V	C4V	C4V	C4V	C4V	C4V	C4V
N. Ruote	2	4	4	4	4	4	4	4	4	4	4
Massa Totale Tecnicamente Ammessa	9,00	13,00	13,00	12,00	12,00	12,00	12,00	12,00	12,00	12,00	12,00
Massa Reale Asse	6,00	6,00	12,00	12,00	9,00	9,00	9,00	9,00	9,00	9,00	9,00
Pressione Spec. Terreno (kg/cm²)	3,06	3,06	3,06	3,06	4,17	4,17	4,17	4,17	4,17	4,17	4,17

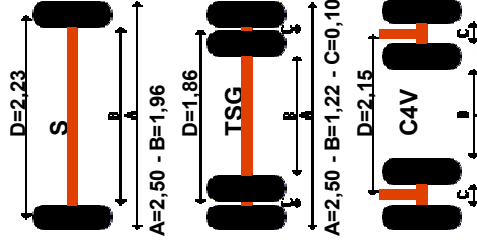
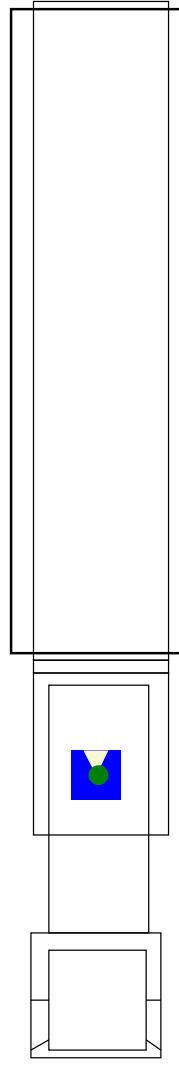

	Trattore	Semirimorchio
Targa	GS 221 AP	XA 410 JT
Tara	13,61	23,02
Portata Utile	26,39	83,98
Carico su Ralla	22,39	
Peso Merce		53,37
Peso Pieno Carico	36,00	54,00
Massa Compl.	40,00	107,00
N. Ruote	12	24
Sup. Impronta	980,000	540,000
Press. Pneum.	8,00	8,00

C.A.R. LAZZARONI SRL
 UNIPERSONALE
 Sede Leg.: Via A. Grandi, 20 / 35038 ROVATO (BS)
 Tel. 080.772009A (Cell. 335.4724785)
 Unità Loc.: (P) PINGNIN/GIOVANNINGSCIA
 Tel./Fax 030.2133109 / Cell. 335.5602215
 P. IVA: 00653960989 - C.F.: 01776810176

Misure Generali Complesso
 Lung. m 21,00
 Larg. m 3,50
 Alt. m 4,30
 Peso t 90,00

C.A.R. LAZZARONI SRL

Descrizione Carico: GRU CINGOLATA

TARGHE RISERVA: GK 672 VN - XA 410 JT

SCHEMA GRAFICO

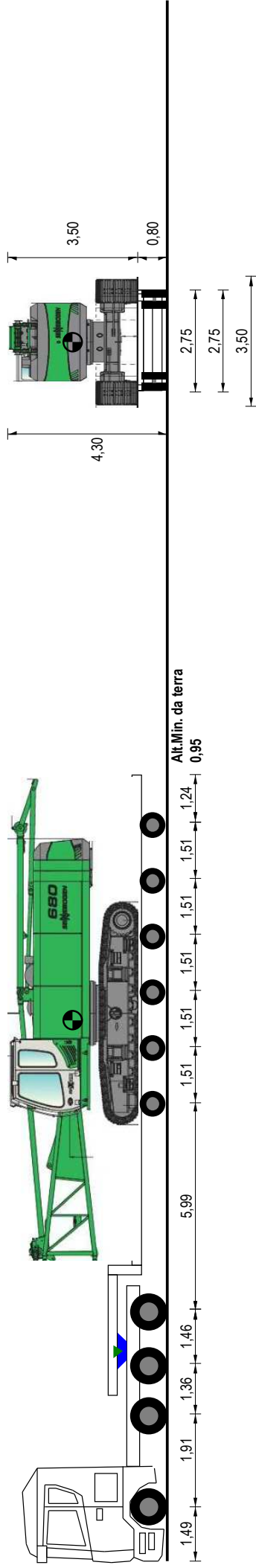

Alt. Min. da terra
0,95

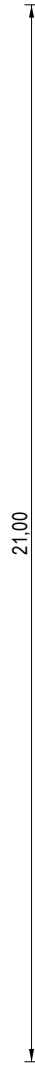

Tara Asse a Vuoto	3,15	3,50	3,50	2,39	2,39	2,39	2,39	2,39	2,39	2,39	2,39
Tipo Asse	S	S	TSG	TSG	C4V	C4V	C4V	C4V	C4V	C4V	C4V
N. Ruote	2	4	4	4	4	4	4	4	4	4	4
Massa Totale Tecnicamente Ammessa	9,00	15,60	15,60	12,00	12,00	12,00	12,00	12,00	12,00	12,00	12,00
Massa Reale Asse	6,00	6,00	12,00	9,00	9,00	9,00	9,00	9,00	9,00	9,00	8,72
Pressione Spec. Terreno (kg/cm²)	3,06	3,06	3,06	4,17	4,17	4,17	4,17	4,17	4,17	4,17	4,04

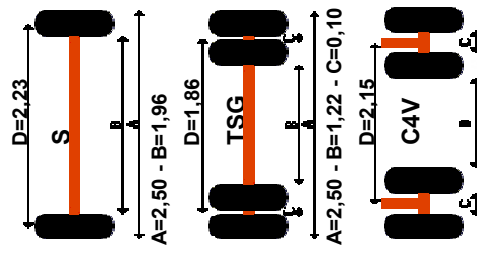
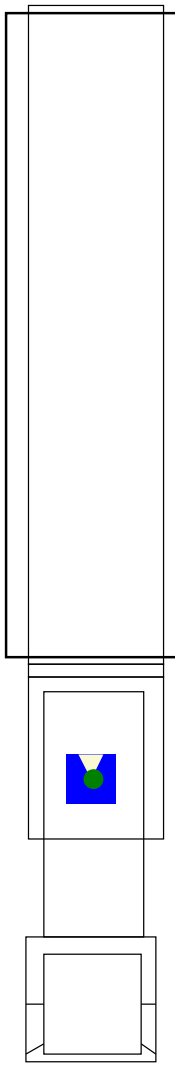

	Trattore	Semirimorchio
Targa	GK 672 VN	XA 410 JT
Tara	13,33	23,02
Portata Utile	33,77	83,98
Carico su Ralla	22,67	
Peso Merce		53,37
Peso Pieno Carico	36,00	53,72
Massa Compl.	47,10	107,00
N. Ruote	12	24
Sup. Impronta	980,000	540,000
Press. Pneum.	8,00	8,00

C.A.R. LAZZARONI SRL
UNIPERSONALE
Sede Leg.: Via A. Grandi, 20 / 35038 ROVATO (BS)
Tel. 080.772009A - Cell. 335.472478546
Unità Loc.: (P) PINGNIN/GIOVANNINGSCIA
Tel./Fax 030.2133109 - Cell. 335.5602215
P. IVA: 00653960989 - C.F.: 01776810176

Misure Generali Complesso		
Lungh. m	Larg. m	Alt. m
21,00	3,50	4,30
		Peso t
		89,72