



Autorizzazione 3966/2026 del 02/04/2026 09:23

Codice Pratica: **3966/2026**

Nuova domanda

Imposta di bollo
assolta in modo
virtuale. Aut. Agenzia
delle Entrate - Dir.
Prov. di Modena - Uff.
Terr. di Modena n.
15224 del 04/03/2015

DAFO TRASPORTI SRL

VIALE G. DA VERRAZZANO,25
95121 CATANIA (CT)
Tel: 3454864882
Mail: info@dafotrasporti.it
PEC: volpe.cologno@pcert.postecert.it

**AREA TECNICA - SERVIZIO PROGRAMMAZIONE URBANISTICA, SCOLASTICA E TRASPORTI -
U.O. TRASPORTI E CONCESSIONI**

Visto il D.Lgs. n. 285/92 e s.m.i. e il D.P.R. n. 495/92 e s.m.i.
In esecuzione della L.R. n. 13/2015.

Richiamato quanto disposto relativamente alle competenze dei Dirigenti dall'art. 107 del D.Lgs 18 Agosto 2000, n. 267 e s.m.i. e dallo Statuto e Regolamento di Organizzazione dell'Ente.

Vista la domanda pervenuta in data **23/03/2026** assunta al P.G. **9861/2026** dalla Ditta **DAFO TRASPORTI SRL** con sede in **VIALE G. DA VERRAZZANO,25 - 95121 CATANIA (CT)** P.I./C.F. **04888360874**.

Visto il nulla osta rilasciato dagli Enti proprietari delle strade interessate al transito.

AUTORIZZA

la Ditta in indirizzo ad effettuare il seguente transito eccezionale:

Il veicolo utilizzato è MOTRICE/TRATTORE:

MARCA E TIPO **IVECO MAGIRUS** N° DI TARGA **DP494JL** ASSI **3**
A720T/E4/SIV1160BU

con traino di RIMORCHIO/SEMIRIMORCHIO:

MARCA E TIPO **BERTOJA** N° DI TARGA **XA143WG** ASSI **4**

Caratteristiche massime veicolo o complesso di veicoli A CARICO:

larghezza m **3,000** lunghezza m **20,000** altezza m **4,300** MASSA compl. t: **68,000**
sporg. ant. m **0,000** sporg. post. m **0,000**

Rimorchi Riserva: **XA847ZW**

MATERIALE TRASPORTATO: GRU SENNEBOGEN 5500

L'indennizzo **analitico** per la maggiore usura della strada, di euro 3.28, è versato a **questo Ente**, secondo le modalità di calcolo indicate ai cc. 1 e 3 dell'art. 18 del D.P.R. n. 495/92 e s.m.i.

La presente autorizzazione è valida per il periodo dal **07/04/2026** al **06/07/2026** e per **N. 1 VIAGGI** e può essere revocata o sospesa in qualsiasi momento qualora obiettive esigenze di sicurezza del transito lo richiedano.

Il transito deve essere effettuato sul seguente percorso o elenco stradale autorizzato:

Partenza: ESPI ENGINEERING - VIA LIGABUE - CASTELFRANCO EMILIA

Comune di CASTELFRANCO EMILIA (MO)

VIA LIGABUE, VIA EMILIA OVEST - DA ESPI ENGINEERING - VIA LIGABUE - CASTELFRANCO EMILIA AD INNESTO SS.9 (ANAS BOLOGNA)

Strade del Comune di Valsamoggia (BO):

da S.S. 9 ANAS per Nuova viabilità Polo Martignone (r.da Philip Morris) fino a BRETELLA DI COLLEGAMENTO/SP.27VAR.

Strade della Città metropolitana di Bologna (BO):

BRETELLA DI COLLEGAMENTO (A/1-SC.Valsamoggia-SS.9) /SP.27VAR. da S.C. di Valsamoggia fino ad ingresso al raccordo al casello autostradale A/1 'VALSAMOGGIA'.

Arrivo: INGRESSO VALSAMOGGIA A/1

Questo provvedimento di autorizzazione non comprende le strade provinciali richieste che alla data dell' 8 Aprile 2021 risultano trasferite ad ANAS SpA. Tali strade, devono essere integrate con una nuova autorizzazione da richiedere ai competenti uffici di ANAS Spa.

La presente autorizzazione è concessa alle seguenti condizioni:

Il veicolo/complesso veicolare deve essere segnalato come previsto dalla normativa vigente. Durante il transito in condizione di eccezionalità è obbligatorio l'uso contemporaneo delle luci di posizione, dei proiettori anabbaglianti e dei dispositivi supplementari di segnalazione visiva a luce lampeggiante gialla o arancione.

La velocità del veicolo/complesso veicolare non deve superare i limiti massimi indicati dal D.Lgs. n. 285/92 e s.m.i. e dalla Carta di circolazione nonché quelli, se diversi, fissati dagli Enti proprietari delle strade. La velocità deve essere ulteriormente ridotta nei tratti di strada a visibilità limitata, nelle curve e quando ricorrono le condizioni indicate dall'art. 141 del D.Lgs. n. 285/92 e s.m.i.

Il transito può essere effettuato **nelle ore diurne e notturne.**

Il transito deve rispettare le seguenti **PRESCRIZIONI SULL'ORARIO:**

Nullaosta Città metropolitana di Bologna (prot. 10537/2026 del 26/03/2026): Transito non concesso dalle ore 07:00 alle 09:30 e dalle 16:30 alle 19:30 causa elevate punte di traffico.

La presente autorizzazione non esime dal possesso dei regolari documenti di circolazione rilasciati dal competente Ufficio locale della Motorizzazione Civile.

Durante il transito devono essere osservati gli obblighi e le limitazioni localmente imposti e risultanti dalla segnaletica stradale e dalle disposizioni in vigore. L'autorizzazione non è valida nei giorni e periodi indicati annualmente da apposite disposizioni ministeriali e relativi decreti prefettizi. In caso di neve, ghiaccio, nebbia o visibilità di norma inferiore a m. 70 (settanta), il veicolo dev'essere tempestivamente allontanato dalla sede stradale e condotto alla più vicina area disponibile.

Il conducente deve essere munito del presente documento da esibire a richiesta del personale cui all'art. 12 del D.Lgs. n. 285/92 e s.m.i.

Il veicolo/complesso può circolare **SOLO CON SCORTA TECNICA.**

Il veicolo/complesso deve rispettare le seguenti **PRESCRIZIONI SULLA SCORTA TECNICA:**

Nullaosta Città metropolitana di Bologna (prot. 10537/2026 del 26/03/2026): Obbligo di scorta tecnica. **NESSUN OBBIGO DI SCORTA PER I RESTANTI TRATTI AUTORIZZATI.**

La scorta tecnica deve osservare le disposizioni contenute nel D.Lgs. n. 285/92 e s.m.i. (Nuovo Codice della Strada), nel D.P.R. n. 495/92 e s.m.i. (Regolamento di esecuzione del Nuovo Codice della Strada) e nel D.M. 18.07.1997 e s.m.i. (Disciplinare per le scorte tecniche ai veicoli eccezionali ed ai trasporti in condizioni di eccezionalità) ed in particolare, deve rispettare le modalità indicate dal Ministero dell'Interno. Altresì, il personale di scorta tecnica abilitato deve mettere in atto tutti gli interventi di segnalazione, pilotaggio e regolazione del traffico per rendere sicure sia le

manovre del veicolo/complesso eccezionale che la circolazione degli altri veicoli presenti sulla strada, istituendo, qualora necessario, anche il senso unico alternato o la temporanea chiusura della strada (o tratto di essa). Il capo-scorta, quando dovuto, deve comunicare il movimento e le soste dei carichi eccezionali al Centro Operativo Compartimentale di Polizia Stradale territorialmente competente.

La scorta o il capo-scorta deve comunicare, in forma digitale, la data e l'ora dell'inizio e della fine dell'attività di scorta a questo Ente che ha rilasciato l'autorizzazione.

E' ammessa la facoltà di ridurre, anche congiuntamente, le dimensioni o la massa degli elementi oggetto del trasporto o il loro posizionamento o il loro numero, a condizione che permangano le condizioni che impongono la scorta, ove è prescritta. Inoltre, deve essere garantito il rispetto, in qualunque condizione di carico, delle prescrizioni di cui all'art. 16 del D.P.R. n. 495/92 e s.m.i. e deve rimanere inalterata la natura del materiale e la tipologia degli elementi. Resta fermo l'indennizzo per la maggiore usura della strada già corrisposto ai sensi dell'art. 18 del D.P.R. n. 495/92.

Il transito sulle strade autorizzate deve effettuarsi evitando le ore di maggiore punta del traffico del mattino e del pomeriggio.

E' vietata la circolazione e la sosta sulle banchine stradali e in aree esterne alla carreggiata.

La validità della presente è subordinata al rispetto delle prescrizioni previste nell'autorizzazione del gestore della rete ferroviaria, qualora il veicolo o trasporto eccezionale abbia un'altezza superiore a 4,30 metri e attraversi linee ferroviarie elettrificate.

La Ditta è obbligata a risarcire per intero i danni eventualmente arrecati al Demanio stradale su semplice presentazione da parte di questo Ente, del conto spese per le riparazioni.

Resta a carico della Ditta ogni responsabilità per danni arrecati a sé, a terzi, o cose per effetto della presente autorizzazione, rimanendo sempre questo Ente rilevato ed indenne.

Ogni spesa relativa alla presente autorizzazione, dipendente sia da accertamenti istruttori eccezionali che dalle prescrizioni in essa contenute, è a carico della Ditta.

La Ditta deve verificare l'agibilità del percorso con un giorno di anticipo rispetto alla data in cui sarà effettuato ogni singolo transito.

Gli Organi preposti al controllo devono verificare sia il rispetto delle prescrizioni ivi contenute e sia, quando dovuto, se le origini e le destinazioni finali dei relativi percorsi (o tratte) sono quelle autorizzate. Questo Ente, resta peraltro in attesa di conoscere quanto accertato per l'adozione dei necessari provvedimenti da adottarsi sull'autorizzazione concessa.

La Ditta prima di effettuare ogni viaggio, qualora sia dovuto l'indennizzo d'usura, deve comunicare l'ora e il giorno di effettuazione dello stesso. Tale comunicazione deve effettuarsi, in forma digitale, all'Ente che ha rilasciato l'autorizzazione.

Per l'utilizzo dei veicoli di riserva, prima dell'inizio del viaggio, qualora sia dovuto l'indennizzo d'usura, la Ditta deve comunicare i numeri delle targhe del veicolo o del complesso di veicoli da utilizzare per il trasporto all'Ente che ha rilasciato l'autorizzazione. La comunicazione sostituisce quella di inizio viaggio e deve essere effettuata, in forma digitale, anche dalla ditta che esegue la scorta o dal capo-scorta, se presenti.

PRESCRIZIONI PARTICOLARI:

Transito non concesso dalle ore 07:00 alle 09:30 e dalle 16:30 alle 19:30 causa elevate punte di traffico.

Prima di procedere al trasporto, idoneo personale deve effettuare sopralluogo di verifica per accertare che le aree d'intersezione interessate siano sufficienti alle manovre richieste.

Il giorno precedente i transiti verificare il permanere delle condizioni di sicurezza della viabilità interessata.

In relazione al notevole ingombro del complesso che costringe lo stesso ad invadere la semicarreggiata destinata all'opposto senso di marcia, la scorta tecnica deve attuare tutti gli interventi necessari per regolamentare in sicurezza la circolazione sulle strade autorizzate.

Il convoglio eccezionale durante il suo tragitto deve adottare una condotta di marcia atta a garantire la possibilità di dare la precedenza e la mobilità a tutti i mezzi di intervento e primo soccorso.

Il convoglio eccezionale ed il personale di scorta tecnica deve adottare ogni cautela ed accorgimento nell'attraversamento dell'intero percorso al fine di non interferire mai con tutti gli impianti aerei compresi quelli della

segnaletica a bandiera e semaforici presenti sul percorso in relazione all'altezza presentata dal carico.

Il complesso veicolare nell'attraversare le rotatorie e le intersezioni poste sul percorso deve tener conto che, essendo tale spazio continuamente impegnato dai veicoli in movimento, deve essere presegnalato dalla scorta tecnica con tempi e modalità tali da evitare pericolo e disagio alla circolazione veicolare, inoltre il complesso veicolare non deve, in alcun modo, interferire con i delineatori speciali posti lungo il percorso.

Nel caso fosse necessario smontare temporaneamente i segnali stradali, questi, devono essere immediatamente reinstallati a perfetta regola d'arte a cura e spese della Ditta trasportatrice (ripristinare immediatamente ogni eventuale danno causato alle strade comunali e provinciali, comunicandolo ai competenti Uffici tecnici).

Durante la sosta, il complesso, deve collocarsi completamente fuori dalla sede stradale, senza arrecare ostruzioni e pericoli per la circolazione veicolare e pedonale ed essere opportunamente presidiato dal personale di scorta tecnica. Per avere la viabilità assicurata, la Ditta dovrà comunicare con congruo anticipo alle PM. del Comune di Valsamoggia (fax. 051-832921; email. polizimunicipale@comune.valsamoggia.bo.it) la data, l'ora, le strade su cui sarà effettuato il transito e gli estremi dell'autorizzazione rilasciata da questo Ente.

PRESCRIZIONI PARTICOLARI PER IL TRANSITO SUI MANUFATTI DELLA CITTÀ METROPOLITANA DI BOLOGNA (CMB): VEDI QUANTO INDICATO DAL NULLAOSTA TECNICO DELLA CMB UNITO IN ALLEGATO AL PRESENTE ATTO E PARTE INTEGRANTE DELLO STESSO (contiene denominazioni, chilometrica dei manufatti e modalità di transito).

Parere U.O. Ponti - Città metropolitana di Bologna (del 26/03/2026): Visti ed acquisiti i contenuti dell'Istruttoria Tecnica dell'U.O. Ponti della Città Metropolitana di Bologna con esito **PARERE FAVOREVOLE** al transito sui manufatti e relativa rete viaria del complesso eccezionale sulla seguente strada SP 27 VAR BRETELLA DI COLLEGAMENTO (A/1-SC.VALSAMOGGIA-SS.9) con le seguenti prescrizioni obbligatorie:

1) Per i seguenti ponti sul tratto della **SP 27 VAR BRETELLA DI COLLEGAMENTO (A/1-SC.VALSAMOGGIA-SS.9)** si hanno le seguenti prescrizioni: **TRANSITO CONDIZIONATO (*)**

- Ponte su Via S. Lorenzo
- Ponte su Via Castellaccio

Nullaosta Comune di CASTELFRANCO EMILIA (prot. 11503/2026 del 02/04/2026): NULLAOSTA: VEDI ALLEGATO LA DITTA DOVRÀ SEMPRE VERIFICARE SULL'INTERO PERCORSO AUTORIZZATO IL RISPETTO DEI FRANCHI DI SICUREZZA PREVISTI DAL CODICE DELLA STRADA DALL'INTRADOSSO DELLE OPERE D'ARTE E DALLE LINEE ELETTRICHE. IL GIORNO PRECEDENTE IL TRANSITO IL RICHIEDENTE AVRA' L'ONERE DI VERIFICARE L'AGIBILITÀ DEL PERCORSO. LA DATA DI EFFETTUAZIONE DEL VIAGGIO DEVE ESSERE COMUNICATA DALL'INTERESSATO AL SETTORE POLIZIA MUNICIPALE DEL COMUNE DI CASTELFRANCO EMILIA (N. FAX 059/950287, MAIL: POLIZIA.LOCALE@COMUNE.CASTELFRANCO-EMILIA.MO.IT), ALMENO VENTiquattro ORE PRIMA DELL'INIZIO DEL VIAGGIO E COMUNQUE, DEVE ESSERE SEMPRE EFFETTUATO NEL PERIODO AUTORIZZATO. SARANNO A CARICO DELLA DITTA TUTTI GLI EVENTUALI DANNI CHE POSSONO VERIFICARSI ALLA STRADA DAL TRANSITO DEL CONVOGLIO

PER IL TRANSITO SUI MANUFATTI DI ASPI:

I valori e le condizioni di transitabilità dei cavalcavia sovrappassanti le tratte autostradali di ASPI sono riportati nella mappa redatta da ASPI al link:

<https://www2.autostrade.it/BVSTeCrossing/public>

Per tali cavalcavia l'autorizzazione è valida solo entro la soglia dei valori di "transito condizionato" riportati nella mappa.

La Ditta dovrà verificare l'agibilità dell'intero percorso con un giorno di anticipo rispetto alla data in cui sarà effettuato ogni singolo transito.

In caso in cui risultasse una variazione dello stato di transitabilità sui cavalcavia sovrappassanti le tratte autostradali di ASPI (es: interdizione o riduzione del limite di portata) la ditta è tenuta a richiedere all'Ente preposto al rilascio dell'autorizzazione una variazione all'interno del percorso indicato nella stessa.

Avverso il presente provvedimento è esperibile **ricorso al competente TAR regionale** nel termine di **60 gg**, o in alternativa ricorso straordinario al **Capo di Stato** nel termine di **120 gg**, entrambi decorrenti dalla data comunicazione dell'atto.

MODENA 02/04/2026 09:23

**IL DIRIGENTE O SUO DELEGATO
PARENTI GIULIA**

Documento firmato digitalmente ai sensi del D.Lgs. 82/2005 "CAD"

Documento prodotto e conservato in originale informatico e firmato digitalmente ai sensi dell'art. 20 del Codice dell'Amministrazione Digitale nella data risultante dai dati della sottoscrizione digitale. L'eventuale stampa del documento costituisce **copia analogica** sottoscritta con firma a mezzo stampa predisposta secondo l'articolo 3 del D.lgs 12 dicembre 1993, n. 39 e l'articolo 3bis, comma 4bis del Codice dell'amministrazione digitale. L'originale di questo documento è consultabile all'indirizzo:

<https://teonline.regione.emilia-romagna.it/WAMswf40/LinkTE.ashx?pdoc=e7042e4c-ca1d-4108-a09c-85c86c7be4c3-6>

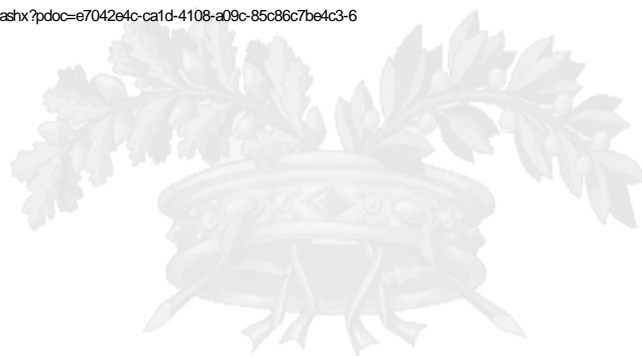

Il retro di questa pagina è annullato e non utilizzato (bianco)

U.O. Ponti - Città metropolitana di Bologna

Istruttore amministrativo: *Perrone Luigi*

Città metropolitana di Bologna

Ufficio Trasporti Eccezionali

Via San Felice, 25

40122 BOLOGNA (BO)

Tel: 051 659 9040 / 8043

Fax: n.d.

Mail: ufficio.trasportieccezionali@cittametropolitana.bo.
it

P. IVA: 03026170377

OGGETTO: PARERE TECNICO SULLA CIRCOLAZIONE DI VEICOLI ECCEZIONALI O TRASPORTI IN CONDIZIONI DI ECCEZIONALITÀ

IL RESPONSABILE

Vista la domanda di Autorizzazione prot. n. **9861/2026** del **23/03/2026** Cod. Pratica: **3966/2026**

Visti il D.L.vo n. 285/1992, il D.P.R. n. 495/1992 e successive modificazioni ed integrazioni;

COMUNICA

Visti ed acquisiti i contenuti dell'Istruttoria Tecnica dell'U.O. Ponti della Città Metropolitana di Bologna con esito **PARERE FAVOREVOLE** al transito sui manufatti e relativa rete viaria del complesso eccezionale sulla seguente strada SP 27 VAR BRETELLA DI COLLEGAMENTO (A/1-SC.VALSAMOGGIA-SS.9) con le seguenti prescrizioni obbligatorie:

1. Per i seguenti ponti sul tratto della **SP 27 VAR BRETELLA DI COLLEGAMENTO (A/1-SC.VALSAMOGGIA-SS.9)** si hanno le seguenti prescrizioni:

TRANSITO CONDIZIONATO (*)

- Ponte su Via S. Lorenzo
- Ponte su Via Castellaccio

DEFINIZIONI E PRESCRIZIONI (*)

TRANSITO LIBERO:

- Nessuna limitazione

TRANSITO CONDIZIONATO:

- Velocità di transito non superiore a 30 km/h;
- Transito al centro della propria corsia di marcia con divieto di interessare l'eventuale banchina laterale;
- Transito in assenza di altri veicoli che precedono o seguono nella medesima corsia e direzione di marcia (nessun condizionamento imposto nell'altra direzione)¹;
- Il transito deve avvenire con l'ausilio della scorta tecnica o altro supporto atto a garantire l'assenza di veicoli precedenti o seguenti il manufatto, nonché di assistenza tecnica qualora siano necessari particolari accorgimenti tecnici o particolari cautele ai fini della salvaguardia di ogni opera esistente presente sull'itinerario;
- Particolare attenzione in caso di temporaneo blocco della circolazione sui manufatti, sarà necessario arrestare il veicolo all'esterno dell'opera finché la corsia di marcia non si sia liberata dai veicoli già presenti;
- Non è consentita la sosta del veicolo sul manufatto;
- Sono da evitare cambio di marcia, brusche accelerazioni o frenatura sul manufatto;

TRANSITO ESCLUSIVO:

- Velocità di transito non superiore a 30 km/h;
- Transito unico sul ponte con conseguente blocco temporaneo del traffico in accesso sull'opera medesima su entrambi i sensi di percorrenza;
- Transito al centro dell'impalcato, ovvero al centro della corsia in caso di singola corsia, a cavallo della linea di separazione delle due corsie nei due sensi marcia nel caso di manufatti a due corse (in posizione equidistante trasversalmente dai due parapetti laterali);
- Il transito deve avvenire con l'ausilio della scorta tecnica o altro supporto atto a garantire l'assenza di veicoli sul manufatto, nonché di assistenza tecnica qualora siano necessari particolari accorgimenti tecnici o particolari cautele ai fini della salvaguardia di ogni opera esistente presente sull'itinerario;
- Particolare attenzione in caso di temporaneo blocco della circolazione sui manufatti, sarà necessario arrestare il veicolo all'esterno dell'opera finché le corsie non si siano liberate dai veicoli già presenti;
- Sono da evitare cambio di marcia, brusche accelerazioni o frenatura sul manufatto nonché cambio di traiettoria durante l'attraversamento del manufatto. Infatti nel caso di ostacoli irrimovibili tali da impedire il rispetto della traiettoria indicata, il transito non è autorizzato. E' fatto divieto impegnare il manufatto.

Note generali:

La presente autorizzazione è da ritenersi valida allorché le strutture dei manufatti sia libera da pesi aggiuntivi rispetto alla normale configurazione delle infrastrutture (es. presenza di ulteriori barriere in c.a.). In caso di temporanea modifica della circolazione con segnaletica di cantiere che obbliga ad un uso diverso delle corsie rispetto alle presenti prescrizioni, il presente nulla osta è da ritenersi invalidato.

L'autorizzazione rilasciata dalla Città metropolitana di Bologna è da ritenersi esclusiva per le opere o porzioni di opere di Sua competenza. In caso di strutture la cui competenza è in capo a più soggetti oltre la Città metropolitana di Bologna, il transito potrebbe risultare più critico per le opere prossime o adiacenti a quelle esaminate nel presente nulla osta. In tal caso sono da assumere le condizioni di transito più cautelativo ai fini della sicurezza o, in assenza di valutazioni complementari da altri Enti gestori, i risultati alla base del presente nulla osta sono da ritenersi non sufficienti per il transito di tali opere.

¹Il conducente o il responsabile dell'eventuale scorta, sono tenuti ad accertare che il transito del trasporto o del veicolo eccezionale per massa su opere d'arte avvenga in modo tale che non sia presente, su ciascuna opera d'arte o singola campata del viadotto, un altro veicolo o trasporto eccezionale, ai sensi del comma 8 dell'art. 16 del D.P.R. n° 495/1992, G.U. 28/12/1992.

BOLOGNA, 26/03/2026

Documento prodotto e conservato in originale informatico e firmato digitalmente ai sensi dell'art. 20 del Codice dell'Amministrazione Digitale nella data risultante dai dati della sottoscrizione digitale. L'eventuale stampa del documento costituisce **copia analogica** sottoscritta con firma a mezzo stampa predisposta secondo l'articolo 3 del D.lgs 12 dicembre 1993, n. 39 e l'articolo 3bis, comma 4bis del Codice dell'amministrazione digitale.

DICHIARAZIONE SOSTITUTIVA DELL'ATTO DI NOTORIETA'
(art. 47 D.P.R 28.12.2000, n. 445, e s.m.i.)
(trasporti in conto terzi)

Il sottoscritto STEFANO GOVONI nato a CASTELFRANCO EMILIA prov. (MO) Il 20-02-1964 residente a CASTELFRANCO EMILIA (MO)

Via EMILIA OVEST 71 codice fiscale GVNSFN64B20C107L in qualità di titolare/rappresentante legale dell'impresa ESPI ENGINEERING SRL

codice fiscale/P.IVA 03070980366, con sede in CASTELFRANCO EMILIA (prov. MO)

Via EMILIA OVEST , 71/73

Consapevole delle sanzioni penali richiamate dall'art. 76 del DPR 28.12.2000, n. 445, e s.m.i., in caso di dichiarazioni false o mendaci;

Consapevole che, ai sensi dell'art. 7 del DLgs 21.11.2005, n. 286, e s.m.i., l'esecuzione di un trasporto in sovraccarico, violando il limite di massa complessiva massima indicata nell'autorizzazione al trasporto eccezionale, determina la corresponsabilità del committente con il vettore, con l'applicazione, in concorso, delle sanzioni previste dall'art. 10, c. 18, e dall'art. 167, cc. 2 e 11, del DLgs 30.04.1992, n. 285, in ottemperanza e per gli effetti di cui all'art. 47 del DPR 28.12.2000, n. 445, e s.m.i, e all'art. 14, c. 7, punto B), lett. b), del DPR 16.12.1992, n. 495, sotto la propria personale responsabilità,

DICHIARA

- Di essere il committente del trasporto nella qualità di: X proprietario o produttore del bene, spedizioniere, altro (specificare)* _____
- che il carico indivisibile affidato all'impresa di autotrasporto per conto di terzi*

DAFO TRASPORTI SRL con sede in **_CATANIA, V.LE G. DA VERRAZZANO N. 25**

iscritta al registro elettronico nazionale delle imprese di trasporto su strada con il **CT/8708364/G**

titolare di licenza comunitaria numero _____

titolare di autorizzazione bilaterale/multilaterale numero _____

consiste di gru **SENNEBOGEN 5500** ha una massa pari a **38,5** tonnellate* e le seguenti dimensioni :

Largh. (m) **3,00** Lungh. (m) **10,325** Altezza (m) **3,30**

- Luogo di carico* : **Via Ligabue , Castelfranco Emilia , Mo**
- Luogo di scarico* : **Cantiere Impresa Bruno Teodoro , Porto di Tremestieri , Me**

Timbro e firma del legale rappresentante

Stefano Govoni

Espi Engineering SRL



ESPI ENGINEERING srl
Via Emilia Ovest, 71/73
41013 Castelfranco Emilia (MO)
Tel. 059 923206 - Fax 059 920364
C. F. e P. IVA 03070980366

Allegato: Copia doc. identità (tipo, numero, scadenza)

* = campo obbligatorio

= spuntare e compilare solo i nunti pertinenti

DAFO TRASPORTI SRL

Descrizione Carico: GRU SENNEBOGEN 5500

TARGHE RISERVA: DP 494 JL - XA 847 ZW

SCHEMA GRAFICO

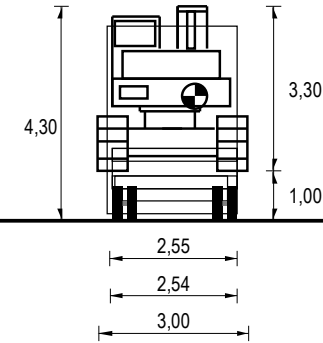
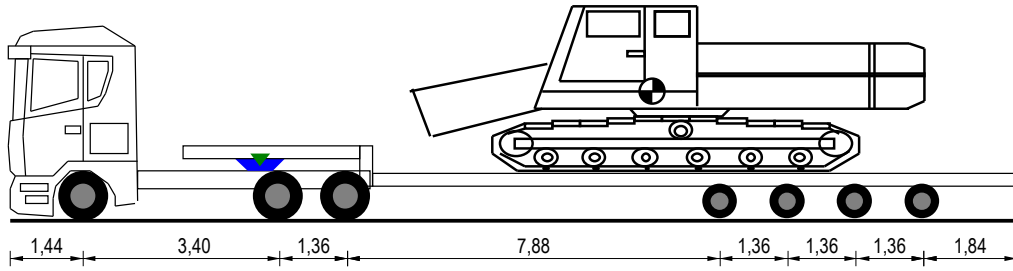

20,00

Tara Asse a Vuoto	4,43	3,50	3,50	3,00	3,00	3,00	3,00
Tipo Asse	S	TSG	TSG	C4V	C4V	C4V	C4V
N. Ruote	2	4	4	4	4	4	4
Massa Totale Tecnicamente Ammessa	8,50	16,00	16,00	12,00	12,00	12,00	12,00
Massa Reale Asse	6,00	12,00	12,00	9,50	9,50	9,50	9,10
Pressione Spec. Terreno (kg/cm²)	3,06	3,06	3,06	4,40	4,40	4,40	4,21

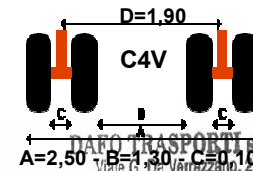
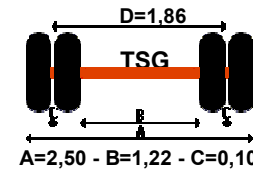
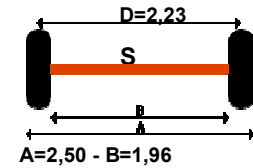
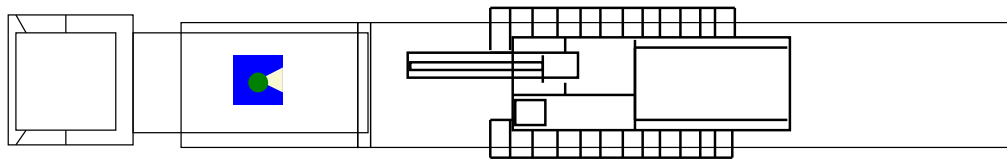

	Trattore	Semirimorchio
Targa	DP 494 JL	XA 847 ZW
Tara	11,43	15,30
Portata Utile	26,57	56,20
Carico su Ralla	18,57	
Peso Merce		40,87
Peso Pieno Carico	30,00	37,60
Massa Compl.	38,00	71,50
N. Ruote	10	16
Sup. Impronta	980,000	540,000
Press. Pneum.	8,00	8,00

Lungh. m	Misure Generali Completo		
	Larg. m	Alt. m	Peso t
20,00	3,00	4,30	67,60

DAFO TRASPORTI SRL
(COPIA DAVIDE)

DAFO TRASPORTI SRL

Descrizione Carico: GRU SENNEBOGEN 5500

TARGHE PRINCIPALI: DP 494 JL - XA 143 WG

RISERVE: DP 494 JL+XA 847 ZW

SCHEMA GRAFICO

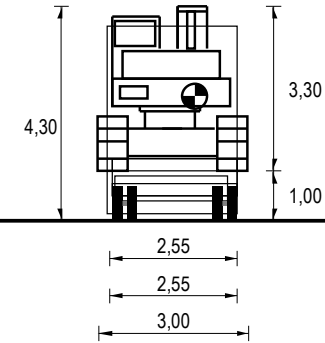
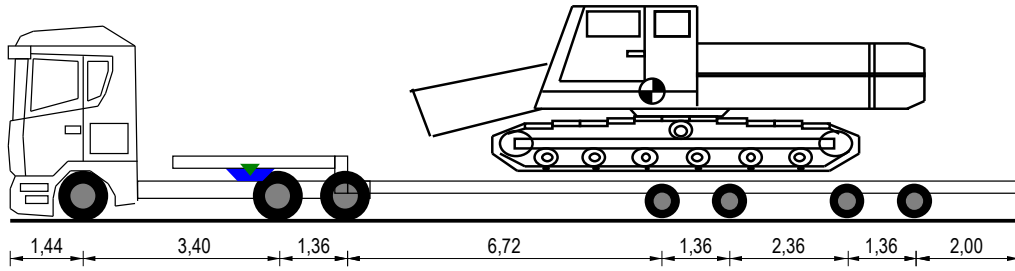

Tara Asse a Vuoto	4,43	3,50	3,50	2,00	2,00	2,00	2,00
Tipo Asse	S	TSG	TSG	C4V	C4V	C4V	C4V
N. Ruote	2	4	4	4	4	4	4
Massa Totale Tecnicamente Ammessa	8,50	16,00	16,00	12,00	12,00	12,00	12,00
Massa Reale Asse	6,00	12,00	12,00	9,50	9,50	9,50	9,50
Pressione Spec. Terreno (kg/cm²)	3,06	3,06	3,06	4,40	4,40	4,40	4,40

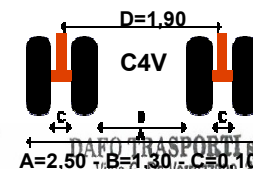
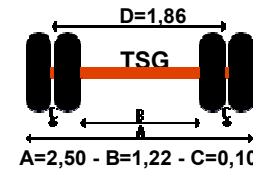
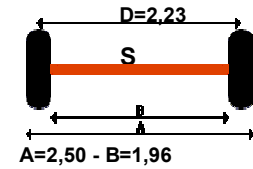
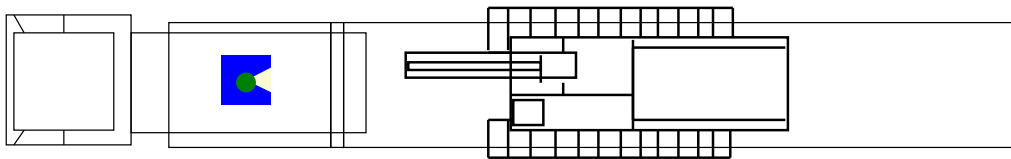

	Trattore	Semirimorchio
Targa	DP 494 JL	XA 143 WG
Tara	11,43	15,70
Portata Utile	26,57	60,30
Carico su Ralla	18,57	
Peso Merce		40,87
Peso Pieno Carico	30,00	38,00
Massa Compl.	38,00	76,00
N. Ruote	10	16
Sup. Impronta	980,000	540,000
Press. Pneum.	8,00	8,00

Lungh. m	Misure Generali Completo		
	Larg. m	Alt. m	Peso t
20,00	3,00	4,30	68,00

DAFO TRASPORTI SRL
(COPIA DAVIDE)

DAFO TRASPORTI SRL

Descrizione Carico: GRU SENNEBOGEN 5500

TARGHE PRINCIPALI: DP 494 JL - XA 143 WG

RISERVE: DP 494 JL + XA 847 ZW

SCHEMA GRAFICO

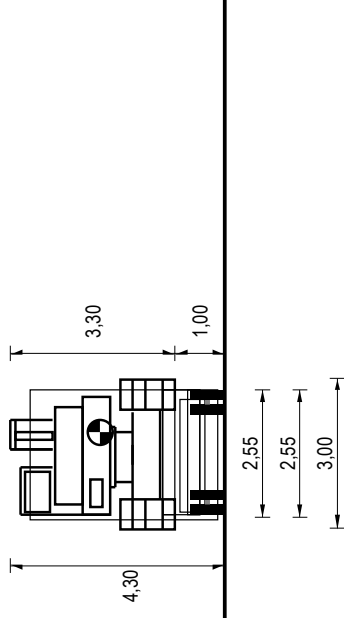
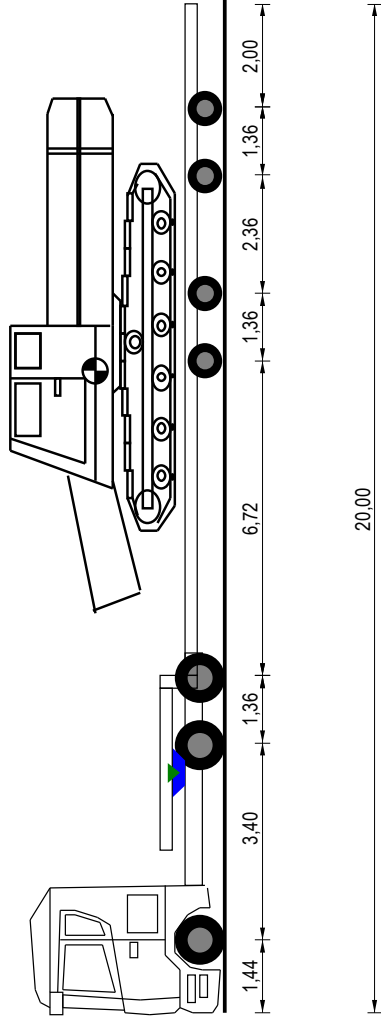

Tara Asse a Vuoto	3,50	3,50	2,00	2,00	2,00	2,00
Tipo Asse	TSG	TSG	C4V	C4V	C4V	C4V
N. Ruote	4	4	4	4	4	4
Massa Totale Tecnicamente Ammessa	16,00	12,00	12,00	12,00	12,00	12,00
Massa Reale Asse	12,00	9,50	9,50	9,50	9,50	9,50
Pressione Spec. Terreno (kg/cm²)	3,06	3,06	4,40	4,40	4,40	4,40

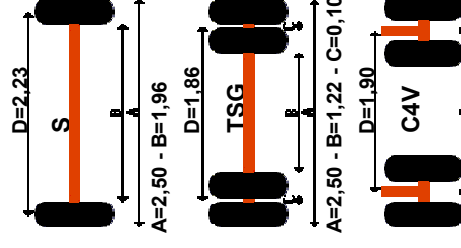

Targa	Trattore	Semirimorchio
DP 494 JL	DP 494 JL	XA 143 WG
Tara	11,43	15,70
Portata Utile	26,57	60,30
Carico su Ralla	18,57	
Peso Merce		40,87
Peso Pieno Carico	30,00	38,00
Massa Compl.	38,00	76,00
N. Ruote	10	16
Sup. Impronta	980,000	540,000
Press. Pneum.	8,00	8,00

Misure Generali Complesso
 Lung. m 20,00
 Larg. m 3,00
 Alt. m 4,30
 Peso t 68,00

DAFO TRASPORTI SRL
 Via G. De Veneziano, 15
 95121 CATANIA
 Partita IVA 04888960874
 Albo CT 0708964G
DAFO TRASPORTI SRL
(COPIA DAVIDE)

DAFO TRASPORTI SRL

Descrizione Carico: GRU SENNEBOGEN 5500

TARGHE RISERVA: DP 494 JL - XA 847 ZW

SCHEMA GRAFICO

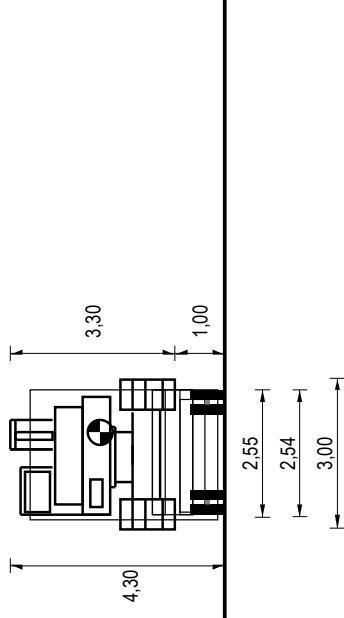
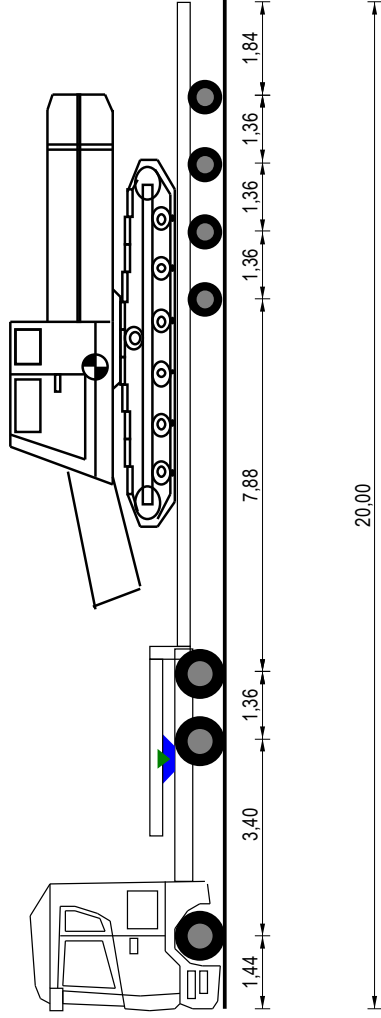

Tara Asse a Vuoto	3,50	3,50	3,00	3,00	3,00	3,00
Tipo Asse	TSG	TSG	C4V	C4V	C4V	C4V
N. Ruote	4	4	4	4	4	4
Massa Totale Tecnicamente Ammessa	16,00	16,00	12,00	12,00	12,00	12,00
Massa Reale Asse	6,00	12,00	9,50	9,50	9,50	9,10
Pressione Spec. Terreno (kg/cm²)	3,06	3,06	4,40	4,40	4,40	4,21

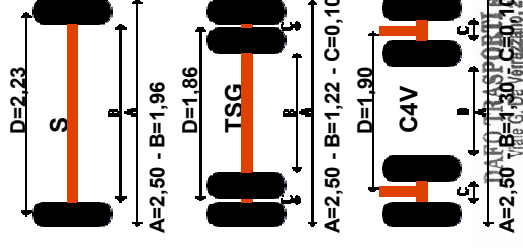
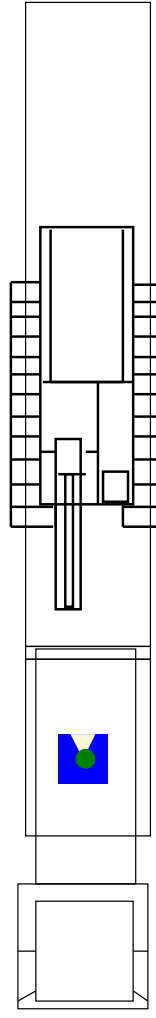

Targa	Trattore	Semirimorchio
DP 494 JL	DP 494 JL	XA 847 ZW
Tara	11,43	15,30
Portata Utile	26,57	56,20
Carico su Ralla	18,57	
Peso Merce		40,87
Peso Pieno Carico	30,00	37,60
Massa Compl.	38,00	71,50
N. Ruote	10	16
Sup. Impronta	980,000	540,000
Press. Pneum.	8,00	8,00

Misure Generali Complesso
 Lung. m 20,00
 Larg. m 3,00
 Alt. m 4,30
 Peso t 67,60

DAFO TRASPORTI SRL
 Via G. De Veneziano, 25
 95121 CATANIA
 P.I. 04888960874
 N. Iscr. Albo CT 0708664G
DAFO TRASPORTI SRL
(COPIA DAVIDE)