



Autorizzazione 16851/2025 del 21/10/2025 15:18

Codice Pratica: **16851/2025**

**Nuova domanda**

Imposta di bollo  
assolta in modo  
virtuale. Aut. Agenzia  
delle Entrate - Dir.  
Prov. di Modena - Uff.  
Terr. di Modena n.  
15224 del 04/03/2015

**BRACCHI SPA**

Corso Venezia, 36  
20121 MILANO (MI)  
Tel: 0363390202  
Fax: 0363390322  
Mail: permessi@bracchi.it  
PEC: bracchi.trasportieccezionali@pec.it

**AREA TECNICA - SERVIZIO PROGRAMMAZIONE URBANISTICA, SCOLASTICA E TRASPORTI -  
U.O. TRASPORTI E CONCESSIONI**

Visto il D.Lgs. n. 285/92 e s.m.i. e il D.P.R. n. 495/92 e s.m.i.  
In esecuzione della L.R. n. 13/2015.  
Richiamato quanto disposto relativamente alle competenze dei Dirigenti dall'art. 107 del D.Lgs 18 Agosto 2000, n. 267 e s.m.i. e dallo Statuto e Regolamento di Organizzazione dell'Ente.  
Vista la domanda pervenuta in data **16/10/2025** assunta al P.G. **35516/2025** dalla Ditta **BRACCHI SPA** con sede in **Corso Venezia, 36 - 20121 MILANO (MI)** P.I./C.F. **00686250150**.  
Visto il nulla osta rilasciato dagli Enti proprietari delle strade interessate al transito.

**AUTORIZZA**

la Ditta in indirizzo ad effettuare il seguente transito eccezionale:

**Il veicolo utilizzato è MOTRICE/TRATTORE:**

MARCA E TIPO **MAN 45** N° DI TARGA **DP981YP** ASSI **4**

**con traino di RIMORCHIO/SEMIRIMORCHIO:**

MARCA E TIPO **FAYMONVILLE** N° DI TARGA **AD49996** ASSI **4**

**Caratteristiche massime veicolo o complesso di veicoli A CARICO:**

larghezza m **3,000** lunghezza m **20,750** altezza m **4,400** MASSA compl. t: **70,000**  
sporg. ant. m **0,000** sporg. post. m **0,000**

**MATERIALE TRASPORTATO: 1 TRASFORMATORE INDUSTRIALE**

L'indennizzo **analitico** per la maggiore usura della strada, di euro 1.89, è versato a **questo Ente**, secondo le modalità di calcolo indicate ai cc. 1 e 3 dell'art. 18 del D.P.R. n. 495/92 e s.m.i.

La presente autorizzazione è valida per il periodo dal **17/11/2025** al **16/02/2026** e per **N. 1 VIAGGI** e può essere revocata o sospesa in qualsiasi momento qualora obiettive esigenze di sicurezza del transito lo richiedano.

**Il transito deve essere effettuato sul seguente percorso o elenco stradale autorizzato:**

Partenza: TIRONI VIA DEGLI SCARLATTI MODENA

Comune di MODENA (MO)

VIA DEGLI SCARLATTI, VIA EMILIA EST, - DALLA DITTA TIRONI AD INN.TO SS 724 DIR/A  
RACCORDO AUTOSTRADALE - DA DIS.TO SS 724 AD INGRESSO AUT.LE A1 MODENA NORD

Arrivo: INGRESSO AUT.LE A1 MODENA NORD

*Questo provvedimento di autorizzazione non comprende le strade provinciali richieste che alla data dell' 8 Aprile 2021 risultano trasferite ad ANAS SpA. Tali strade, devono essere integrate con una nuova autorizzazione da richiedere ai competenti uffici di ANAS Spa.*

**La presente autorizzazione è concessa alle seguenti condizioni:**

Il veicolo/complesso veicolare deve essere segnalato come previsto dalla normativa vigente. Durante il transito in condizione di eccezionalità è obbligatorio l'uso contemporaneo delle luci di posizione, dei proiettori anabbaglianti e dei dispositivi supplementari di segnalazione visiva a luce lampeggiante gialla o arancione.

La velocità del veicolo/complesso veicolare non deve superare i limiti massimi indicati dal D.Lgs. n. 285/92 e s.m.i. e dalla Carta di circolazione nonché quelli, se diversi, fissati dagli Enti proprietari delle strade. La velocità deve essere ulteriormente ridotta nei tratti di strada a visibilità limitata, nelle curve e quando ricorrono le condizioni indicate dall'art. 141 del D.Lgs. n. 285/92 e s.m.i.

Il transito può essere effettuato **nelle ore diurne e notturne.**

Il transito deve rispettare le seguenti **PRESCRIZIONI SULL'ORARIO:**

Nullaosta Comune di MODENA (prot. 36070/2025 del 21/10/2025):IL TRANSITO DEL VEICOLO ECCEZIONALE O DEL MEZZO D'OPERA DOVRA' AVVENIRE AL DI FUORI DEGLI ORARI DI MASSIMO FLUSSO VEICOLARE PER EVITARE DISAGI ALLA CIRCOLAZIONE STRADALE

La presente autorizzazione non esime dal possesso dei regolari documenti di circolazione rilasciati dal competente Ufficio locale della Motorizzazione Civile.

Durante il transito devono essere osservati gli obblighi e le limitazioni localmente imposti e risultanti dalla segnaletica stradale e dalle disposizioni in vigore. L'autorizzazione non è valida nei giorni e periodi indicati annualmente da apposite disposizioni ministeriali e relativi decreti prefettizi. In caso di neve, ghiaccio, nebbia o visibilità di norma inferiore a m. 70 (settanta), il veicolo dev'essere tempestivamente allontanato dalla sede stradale e condotto alla più vicina area disponibile.

Il conducente deve essere munito del presente documento da esibire a richiesta del personale cui all'art. 12 del D.Lgs. n. 285/92 e s.m.i.

Il veicolo/complesso può circolare **SENZA SCORTA TECNICA.**

E' ammessa la facoltà di ridurre, anche congiuntamente, le dimensioni o la massa degli elementi oggetto del trasporto o il loro posizionamento o il loro numero, a condizione che permangano le condizioni che impongono la scorta, ove è prescritta. Inoltre, deve essere garantito il rispetto, in qualunque condizione di carico, delle prescrizioni di cui all'art. 16 del D.P.R. n. 495/92 e s.m.i. e deve rimanere inalterata la natura del materiale e la tipologia degli elementi. Resta fermo l'indennizzo per la maggiore usura della strada già corrisposto ai sensi dell'art. 18 del D.P.R. n. 495/92.

Il transito sulle strade autorizzate deve effettuarsi evitando le ore di maggiore punta del traffico del mattino e del pomeriggio.

E' vietata la circolazione e la sosta sulle banchine stradali e in aree esterne alla carreggiata.

La validità della presente è subordinata al rispetto delle prescrizioni previste nell'autorizzazione del gestore della rete ferroviaria, qualora il veicolo o trasporto eccezionale abbia un'altezza superiore a 4,30 metri e attraversi linee ferroviarie elettrificate.

La Ditta è obbligata a risarcire per intero i danni eventualmente arrecati al Demanio stradale su semplice presentazione da parte di questo Ente, del conto spese per le riparazioni.

Resta a carico della Ditta ogni responsabilità per danni arrecati a sé, a terzi, o cose per effetto della presente autorizzazione, rimanendo sempre questo Ente rilevato ed indenne.

Ogni spesa relativa alla presente autorizzazione, dipendente sia da accertamenti istruttori eccezionali che dalle prescrizioni in essa contenute, è a carico della Ditta.

La Ditta deve verificare l'agibilità del percorso con un giorno di anticipo rispetto alla data in cui sarà effettuato ogni singolo transito.

Gli Organi preposti al controllo devono verificare sia il rispetto delle prescrizioni ivi contenute e sia, quando dovuto, se le origini e le destinazioni finali dei relativi percorsi (o tratte) sono quelle autorizzate. Questo Ente, resta peraltro in attesa di conoscere quanto accertato per l'adozione dei necessari provvedimenti da adottarsi sull'autorizzazione concessa.

La Ditta prima di effettuare ogni viaggio, qualora sia dovuto l'indennizzo d'usura, deve comunicare l'ora e il giorno di effettuazione dello stesso. Tale comunicazione deve effettuarsi, in forma digitale, all'Ente che ha rilasciato l'autorizzazione.

Per l'utilizzo dei veicoli di riserva, prima dell'inizio del viaggio, qualora sia dovuto l'indennizzo d'usura, la Ditta deve comunicare i numeri delle targhe del veicolo o del complesso di veicoli da utilizzare per il trasporto all'Ente che ha rilasciato l'autorizzazione. La comunicazione sostituisce quella di inizio viaggio e deve essere effettuata, in forma digitale, anche dalla ditta che esegue la scorta o dal capo-scorta, se presenti.

#### PRESCRIZIONI PARTICOLARI:

Nullaosta Comune di MODENA (prot. 36070/2025 del 21/10/2025):

NON E' PRESCRITTA LA SCORTA TECNICA MA E' PRESCRITTO LA VERIFICA DELL'ALTEZZA DEI MANUFATTI QUALI PONTI,CAVALCAVIA,CAVALCAFERROVIE ,SOTTOPASSI CHE DALLA PAVIMENTAZIONE FINITA FINO ALL'INTRADOSSO DELLE OPERE D'ARTE, TALE ALTEZZA DEVE AVERE UN MARGINE DI ALMENO 20 CM IN PIU' RISPETTO ALL'ALTEZZA REALE RILEVATA,IL TRANSITO DEL VEICOLO ECCEZIONALE O DEL MEZZO D'OPERA DOVRA' AVVENIRE AL DI FUORI DEGLI ORARI DI MASSIMO FLUSSO VEICOLARE PER EVITARE DISAGI ALLA CIRCOLAZIONE STRADALE LA DITTA RICHIEDENTE DOVRA' COMUNICARE TRAMITE FAX N.059 2033740 AL COMANDO POLIZIA LOCALE DI MODENA DATA E ORA DEL TRANSITO CON ALMENO 2G.G. DI ANTICIPO.E' PRESCRITTO L'UTILIZZO DEI MOVIERI SI VIA DEGLI SCARLATTI E VIA EMILIA EST DURANTE IL TRANSITO DEL VEICOLO ECCEZIONALE PER REGOLAMENTARE LA CIRCOLAZIONE PEDONALE E VEICOLARE.INOLTRE DOVRA' ESSERE VERIFICATO PREVENTIVAMENTE LA LARGHEZZA DELLA CARREGGIATA ED I RAGGI DI CURVATURA CHE IL TRASPORTO ECCEZIONALE O IL MEZZO D'OPERA DOVRA' EFFETTUARE SUL PERCORSO RICHiesto. Tel. 059/2033192 e-mail ztltemporaneo@comune.modena.it



Il retro di questa pagina è annullato e non utilizzato (bianco)

Avverso il presente provvedimento è esperibile **ricorso al competente TAR regionale** nel termine di **60 gg**, o in alternativa ricorso straordinario al **Capo di Stato** nel termine di **120 gg**, entrambi decorrenti dalla data comunicazione dell'atto.

**MODENA 21/10/2025 15:18**

**IL DIRIGENTE O SUO DELEGATO  
PARENTI GIULIA**

Documento firmato digitalmente ai sensi del D.Lgs. 82/2005 "CAD"

**Documento prodotto e conservato in originale informatico e firmato digitalmente** ai sensi dell'art. 20 del Codice dell'Amministrazione Digitale nella data risultante dai dati della sottoscrizione digitale. L'eventuale stampa del documento costituisce **copia analogica** sottoscritta con firma a mezzo stampa predisposta secondo l'articolo 3 del D.lgs 12 dicembre 1993, n. 39 e l'articolo 3bis, comma 4bis del Codice dell'amministrazione digitale. L'originale di questo documento è consultabile all'indirizzo:

<https://teonline.regione.emilia-romagna.it/WAMswf40/LinkTE.aspx?pdoc=5b3379bd-7267-4257-a5d0-f2b38891ec9a-6>



Il retro di questa pagina è annullato e non utilizzato (bianco)

DICHIARAZIONE SOSTITUTIVA DELL'ATTO DI NOTORIETA'  
(art. 47 D.P.R 28.12.2000, n. 445, e s.m.i.)  
(trasporti in conto terzi)

Il/La sottoscritto/a \_\_\_\_\_ MUNARO ENRICO \_\_\_\_\_  
nato/a a \_\_\_\_\_ VICENZA \_\_\_\_\_ prov. (VI) il \_\_11/10/1968\_\_\_\_ residente a \_\_\_\_\_  
\_\_\_\_\_ CASTEGNERO \_\_\_\_\_ (VI)

Via Fontana Coperta 25 \_\_\_\_\_ codice fiscale MNRNRC68R11L840Z \_\_\_\_\_ in qualità  
di titolare/rappresentante legale dell'impresa \_\_\_\_\_ WWL ALS ITALIA SRL \_\_\_\_\_ codice  
fiscale/P.IVA \_\_\_\_\_ IT02827480241 \_\_\_\_\_ con sede in \_\_\_\_\_ NOVENTA  
VICENTINA \_\_\_\_\_ via \_\_\_\_\_ LEONARDO DA VINCI 11 \_\_\_\_\_

Consapevole delle sanzioni penali richiamate dall'art. 76 del DPR 28.12.2000, n. 445, e  
s.m.i., in caso di dichiarazioni false o mendaci;

Consapevole che, ai sensi dell'art. 7 del DLgs 21.11.2005, n. 286, e s.m.i., l'esecuzione di un  
trasporto in sovraccarico, violando il limite di massa complessiva massima indicata  
nell'autorizzazione al trasporto eccezionale, determina la corresponsabilità del committente  
con il vettore, con l'applicazione, in concorso, delle sanzioni previste dall'art. 10, c. 18, e  
dall'art. 167, cc. 2 e 11, del DLgs 30.04.1992, n. 285, in ottemperanza e per gli effetti di cui  
all'art. 47 del DPR 28.12.2000, n. 445, e s.m.i, e all'art. 14, c. 7, punto B), lett. b), del DPR  
16.12.1992, n. 495, sotto la propria personale responsabilità,

DICHIARA

- Di essere il committente del trasporto nella qualità di:  proprietario o produttore del bene,  
 spedizioniere,  altro (specificare)\* \_\_\_\_\_
- che il carico indivisibile affidato all'impresa di autotrasporto per conto di terzi\*

BRACCHI SPA

con sede in 24045 FARA GERA D'ADDA BG Via Veneziana, 443

x iscritta al registro elettronico nazionale delle imprese di trasporto su strada con il  
n M0027489

titolare di licenza comunitaria numero \_// // // // // // // \_

titolare di autorizzazione bilaterale/multilaterale numero \_// // // // // // // \_

consiste di N°\_1 TRASFORMATORE INDUSTRIALE \_\_\_\_\_ ha una massa pari a  
\_\_31\_ tonnellate\* e le seguenti dimensioni

Largh. (m) \_\_2,84\_\_ Lungh. (m) \_5,20\_\_ Altezza (m) \_\_4,00\_\_

Luogo di carico\* \_\_\_\_\_ ELETTROMECCANICA TIRONI VIA DEGLI SCARLATTI  
41122 MODENA

Luogo di scarico\* \_\_ALLIANDER REDDING SLAGHOUT SUBSTATION OUDE TRAMWEG  
28 7044 AH LENGEL (NL) \_\_\_\_\_

Timbro e firma del legale

rappresentante

**WWL ALS ITALIA SRL**  
VIA L. DA VINCI 11  
36025 NOVENTA VICENTINA VI  
Cod. Fisc. e P.Iva IT02827480241

\* = campo obbligatorio

= spuntare e compilare solo i punti pertinenti

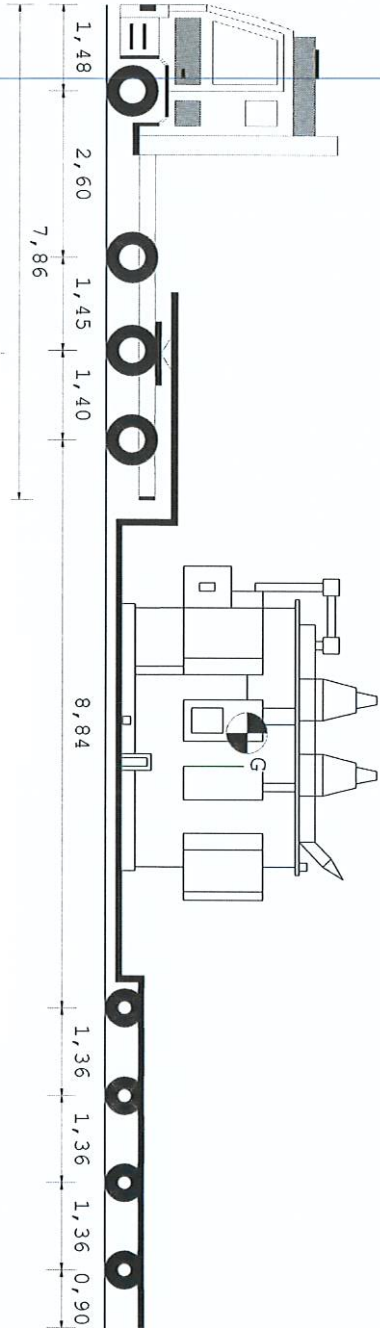

20,75 m

tipo Asse	S	S	TSG	TSG	C4V	C4V	C4V	C4V
Num. Ruote	2	2	4	4	4	4	4	4
Peso a vuoto t.	3,90	3,90	6,26	6,26	2,95	2,95	2,95	2,93
Peso ammesso t.	9,00	8,00	15,30	15,30	11,80	11,80	11,80	11,80
Press. spec. Kg/cm <sup>2</sup>	3,15	5,25	4,88	4,88	4,72	4,72	4,72	4,72
Sup. impronta cm <sup>2</sup>	1000	600	600	600	450	450	450	450
Peso Totale t.	6,30	6,30	11,70	11,70	8,50	8,50	8,50	8,50

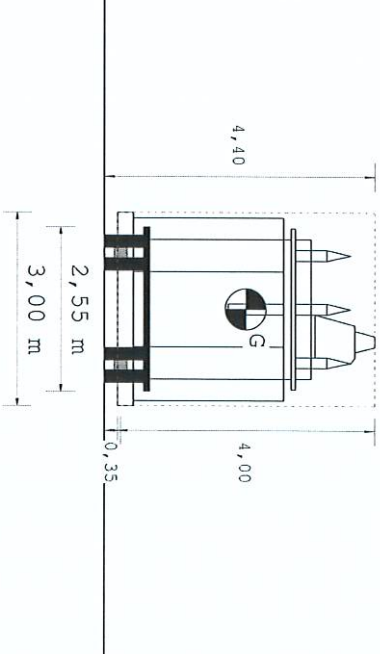
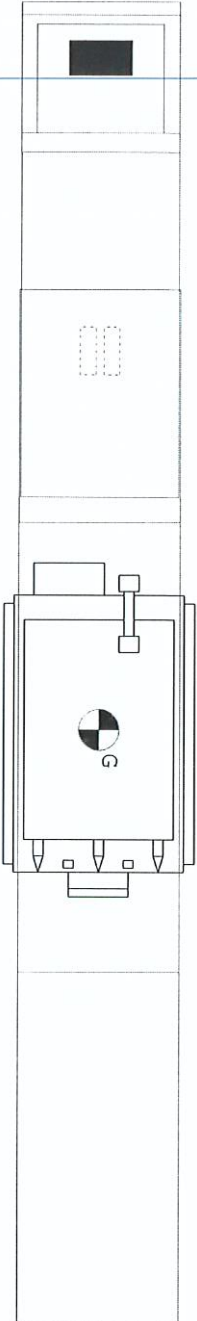

Dati	Trattore	Semirimorchio		
Tara	t 13,10	19,00		
Peso Merce	t 22,90	37,90		
Peso su ralla	t 31,90	62,20		
Portata utile	t 36,00	34,00		
Peso tot. effett	t 45,00	81,20		
Peso max potenz	t 8,0	9,0		
Press. pneumat.	bar			
	Lungh. m	Larg. m	Alt. m	Peso t
Conv. Carico	20,75	3,00	4,40	70,00
Eccedenze	4,25	0,45	0,40	26,00

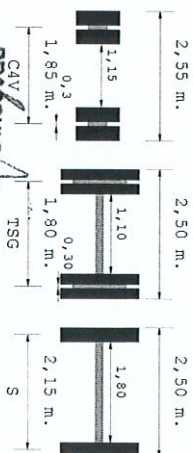

**BRACCHI S.p.A.**  
 Corso Venezia, 34  
 20121 Milano, Italy  
 P.IVA IT0088250150

*[Signature]*

**BRACCHI SPA**

Descrizione carico : 1 TRASFORMATORE INDUSTRIALE