



Codice Pratica: **14166/2025**

Proroga pratica 7361/2025

GIURIATO E FORTUNA SPA

Via abate Antonio Cesari, 34
37060 CASTEL D'AZZANO (VR)

Tel: 045/8546619

Fax: 045/512242

Mail: tecnico@gf-group.eu

PEC: info@pec.gf-group.eu

**AREA TECNICA - SERVIZIO PROGRAMMAZIONE URBANISTICA, SCOLASTICA E TRASPORTI -
U.O. TRASPORTI E CONCESSIONI**

Visto il D.Lgs. n. 285/92 e s.m.i. e il D.P.R. n. 495/92 e s.m.i.

In esecuzione della L.R. n. 13/2015.

Richiamato quanto disposto relativamente alle competenze dei Dirigenti dall'art. 107 del D.Lgs 18 Agosto 2000, n. 267 e s.m.i. e dallo Statuto e Regolamento di Organizzazione dell'Ente.

Vista la domanda pervenuta in data **05/08/2025** assunta al P.G. **27554/2025** dalla Ditta **GIURIATO E FORTUNA SPA** con sede in **Via abate Antonio Cesari, 34 - 37060 CASTEL D'AZZANO (VR)** P.I./C.F. **02662940234**.

Visto il nulla osta rilasciato dagli Enti proprietari delle strade interessate al transito.

AUTORIZZA

la Ditta in indirizzo ad effettuare il seguente transito eccezionale:

Il veicolo utilizzato è MOTRICE/TRATTORE:

MARCA E TIPO **MAN** N° DI TARGA **FL490PL** ASSI **2**

con traino di RIMORCHIO/SEMIRIMORCHIO:

MARCA E TIPO **KAESSBOHRER** N° DI TARGA **XA186PY** ASSI **5**

Caratteristiche massime veicolo o complesso di veicoli A CARICO:

larghezza m **2,550** lunghezza m **17,000** altezza m **4,450** MASSA compl. t: **62,000**
sporg. ant. m **0,000** sporg. post. m **0,000**

Rimorchi Riserva: **AF85021**

Motrici Riserva: **FL489PL, FZ575YR**

MATERIALE TRASPORTATO: N. 1 NUCLEO

Il retro di questa pagina è annullato e non utilizzato (bianco)

La presente autorizzazione è valida per il periodo dal **26/08/2025** al **25/11/2025** e per **N. 1 VIAGGI** e può essere revocata o sospesa in qualsiasi momento qualora obiettive esigenze di sicurezza del transito lo richiedano.

Il transito deve essere effettuato sul seguente percorso o elenco stradale autorizzato:

Partenza: SVINCOLO AUTOSTRADA A1 MODENA NORD

Comune di MODENA (MO)

Raccordo Autostradale - da svincolo Autostrada A1 Modena Nord a innesto SS724

Via Emilia Est - da SS 724 DIR/A a sede ditta TIRONI SRL via Emilia Est civico 1303/D

Arrivo: ditta ELETTROMECCANICA TIRONI SRL via Emilia Est, 1303/D MODENA

Questo provvedimento di autorizzazione non comprende le strade provinciali richieste che alla data dell' 8 Aprile 2021 risultano trasferite ad ANAS SpA. Tali strade, devono essere integrate con una nuova autorizzazione da richiedere ai competenti uffici di ANAS Spa.

La presente autorizzazione è concessa alle seguenti condizioni:

Il veicolo/complesso veicolare deve essere segnalato come previsto dalla normativa vigente. Durante il transito in condizione di eccezionalità è obbligatorio l'uso contemporaneo delle luci di posizione, dei proiettori anabbaglianti e dei dispositivi supplementari di segnalazione visiva a luce lampeggiante gialla o arancione.

La velocità del veicolo/complesso veicolare non deve superare i limiti massimi indicati dal D.Lgs. n. 285/92 e s.m.i. e dalla Carta di circolazione nonché quelli, se diversi, fissati dagli Enti proprietari delle strade. La velocità deve essere ulteriormente ridotta nei tratti di strada a visibilità limitata, nelle curve e quando ricorrono le condizioni indicate dall'art. 141 del D.Lgs. n. 285/92 e s.m.i.

Il transito può essere effettuato **nelle ore diurne e notturne.**

La presente autorizzazione non esime dal possesso dei regolari documenti di circolazione rilasciati dal competente Ufficio locale della Motorizzazione Civile.

Durante il transito devono essere osservati gli obblighi e le limitazioni localmente imposti e risultanti dalla segnaletica stradale e dalle disposizioni in vigore. L'autorizzazione non è valida nei giorni e periodi indicati annualmente da apposite disposizioni ministeriali e relativi decreti prefettizi. In caso di neve, ghiaccio, nebbia o visibilità di norma inferiore a m. 70 (settanta), il veicolo dev'essere tempestivamente allontanato dalla sede stradale e condotto alla più vicina area disponibile.

Il conducente deve essere munito del presente documento da esibire a richiesta del personale cui all'art. 12 del D.Lgs. n. 285/92 e s.m.i.

Il veicolo/complesso può circolare **SENZA SCORTA TECNICA.**

E' ammessa la facoltà di ridurre, anche congiuntamente, le dimensioni o la massa degli elementi oggetto del trasporto o il loro posizionamento o il loro numero, a condizione che permangano le condizioni che impongono la scorta, ove è prescritta. Inoltre, deve essere garantito il rispetto, in qualunque condizione di carico, delle prescrizioni di cui all'art. 16 del D.P.R. n. 495/92 e s.m.i. e deve rimanere inalterata la natura del materiale e la tipologia degli elementi. Resta fermo l'indennizzo per la maggiore usura della strada già corrisposto ai sensi dell'art. 18 del D.P.R. n. 495/92.

Il transito sulle strade autorizzate deve effettuarsi evitando le ore di maggiore punta del traffico del mattino e del pomeriggio.

E' vietata la circolazione e la sosta sulle banchine stradali e in aree esterne alla carreggiata.

La validità della presente è subordinata al rispetto delle prescrizioni previste nell'autorizzazione del gestore della rete ferroviaria, qualora il veicolo o trasporto eccezionale abbia un'altezza superiore a 4,30 metri e attraversi linee ferroviarie elettrificate.

La Ditta è obbligata a risarcire per intero i danni eventualmente arrecati al Demanio stradale su semplice presentazione da parte di questo Ente, del conto spese per le riparazioni.

Resta a carico della Ditta ogni responsabilità per danni arrecati a sé, a terzi, o cose per effetto della presente autorizzazione, rimanendo sempre questo Ente rilevato ed indenne.

Ogni spesa relativa alla presente autorizzazione, dipendente sia da accertamenti istruttori eccezionali che dalle prescrizioni in essa contenute, è a carico della Ditta.

La Ditta deve verificare l'agibilità del percorso con un giorno di anticipo rispetto alla data in cui sarà effettuato ogni singolo transito.

Gli Organi preposti al controllo devono verificare sia il rispetto delle prescrizioni ivi contenute e sia, quando dovuto, se le origini e le destinazioni finali dei relativi percorsi (o tratte) sono quelle autorizzate. Questo Ente, resta peraltro in attesa di conoscere quanto accertato per l'adozione dei necessari provvedimenti da adottarsi sull'autorizzazione concessa.

La Ditta prima di effettuare ogni viaggio, qualora sia dovuto l'indennizzo d'usura, deve comunicare l'ora e il giorno di effettuazione dello stesso. Tale comunicazione deve effettuarsi, in forma digitale, all'Ente che ha rilasciato l'autorizzazione.

Per l'utilizzo dei veicoli di riserva, prima dell'inizio del viaggio, qualora sia dovuto l'indennizzo d'usura, la Ditta deve comunicare i numeri delle targhe del veicolo o del complesso di veicoli da utilizzare per il trasporto all'Ente che ha rilasciato l'autorizzazione. La comunicazione sostituisce quella di inizio viaggio e deve essere effettuata, in forma digitale, anche dalla ditta che esegue la scorta o dal capo-scorta, se presenti.

L'utilizzo di veicoli di riserva trainanti che trainati, combinati anche in modo incrociato, è sempre subordinato alla condizione di provata abbinabilità, ai sensi dell'art. 219, c. 3, del D.P.R. n. 495/92.

PRESCRIZIONI PARTICOLAEI:

Nullaosta Comune di MODENA (prot. 27778/2025 del 06/08/2025):

NON E' PRESCRITTA LA SCORTA TECNICA MA E' PRESCRITTA LA VERIFICA DELL'ALTEZZA DEI MANUFATTI QUALI PONTI,CAVALCAVIA,CAVALCAFERROVIE ,SOTTOPASSI CHE DALLA PAVIMENTAZIONE FINITA FINO ALL'INTRADOSSO DELLE OPERE D'ARTE, TALE ALTEZZA DEVE AVERE UN MARGINE DI ALMENO 20 CM IN PIU' RISPETTO ALL'ALTEZZA REALE RILEVATA.IL TRANSITO DEL VEICOLO ECCEZIONALE O DEL MEZZO D'OPERA DOVRA' AVVENIRE AL DI FUORI DEGLI ORARI DI MASSIMO FLUSSO VEICOLARE PER EVITARE DISAGI ALLA CIRCOLAZIONE STRADALE.E' PRESCRITTO L'UTILIZZO DEI MOVIERI SU VIA EMILIA EST CIV.1303/D PER REGOLAMENTARE LA CIRCOLAZIONE VEICOLARE E PEDONALE DURANTE IL TRANSITO DEL VEICOLO ECCEZIONALE.LA DITTA RICHIEDENTE DOVRA' COMUNICARE TRAMITE FAX N.059 2033740 AL COMANDO POLIZIA LOCALE DI MODENA DATA E ORA DEL TRANSITO CON ALMENO 2G.G. DI ANTICIPO.INOLTRE DOVRA' ESSERE VERIFICATO PREVENTIVAMENTE LA LARGHEZZA DELLA CARREGGIATA ED I RAGGI DI CURVATURA CHE IL TRASPORTO ECCEZIONALE O IL MEZZO D'OPERA DOVRA' EFFETTUARE SUL PERCORSO RICHiesto.

Avverso il presente provvedimento è esperibile **ricorso al competente TAR regionale** nel termine di **60 gg**, o in alternativa ricorso straordinario al **Capo di Stato** nel termine di **120 gg**, entrambi decorrenti dalla data comunicazione dell'atto.

MODENA 06/08/2025 13:26

IL DIRIGENTE O SUO DELEGATO

Gaudio Daniele

Documento firmato digitalmente ai sensi del D.Lgs. 82/2005 "CAD"

Documento prodotto e conservato in originale informatico e firmato digitalmente ai sensi dell'art. 20 del Codice dell'Amministrazione Digitale nella data risultante dai dati della sottoscrizione digitale. L'eventuale stampa del documento costituisce **copia analogica** sottoscritta con firma a mezzo stampa predisposta secondo l'articolo 3 del D.lgs 12 dicembre 1993, n. 39 e l'articolo 3bis, comma 4bis del Codice dell'amministrazione digitale. L'originale di questo documento è consultabile all'indirizzo:

<https://teonline.regione.emilia-romagna.it/WAMswf40/LinkTE.ashx?pdoc=fa3da196-68b2-4eac-842a-f5848a5921d6-6>



Il retro di questa pagina è annullato e non utilizzato (bianco)

DICHIARAZIONE SOSTITUTIVA DELL'ATTO DI NOTORIETA'
(art. 47 D.P.R 28.12.2000, n. 445, e s.m.i.)
(trasporti in conto terzi)

Il sottoscritto, Watanabe Kenichiro

Nato in Giappone il 22.11.1974 in qualità di Amministratore Delegato dell'impresa Lagor Srl
codice fiscale/ P.IVA, 00254520067 con sede in Via Pio La Torre 48 14030 Cerro Tanaro (AT)

Consapevole delle sanzioni penali richiamate dall'art. 76 del DPR 28.12.2000, n. 445, e s.m.i.,
in caso di dichiarazioni false o mendaci;

Consapevole che, ai sensi dell'art. 7 del DLgs 21.11.2005, n. 286, e s.m.i., l'esecuzione di un
trasporto in sovraccarico, violando il limite di massa complessiva massima indicata
nell'autorizzazione al trasporto eccezionale, determina la corresponsabilità del committente con il
veicolo, con l'applicazione, in concorso, delle sanzioni previste dall'art. 10, c. 18, e dall'art. 167,
cc. 2 e 11, del DLgs 30.04.1992, n. 285, in ottemperanza e per gli effetti di cui all'art. 47 del DPR
28.12.2000, n. 445, e s.m.i, e all'art. 14, c. 7, punto B) , lett. b) , del DPR 16.12.1992, n. 495,
sotto la propria personale responsabilità,

DICHIARA

- Di essere il committente del trasporto nella qualità di: proprietario
- che il carico indivisibile affidato all'impresa di autotrasporto per conto di terzi* Giurato &
Fortuna SpA con sede in 37060 Castel D'Azzano (VR) Via Cesari 34 iscritta al registro
elettronico nazionale delle imprese di spedizioni con in n MO114865 titolare di licenza
comunitaria nr. 00095237 titolare di autorizzazione bilaterale/multilaterale numero
consistente di 1 nuclei ha una massa pari a tonnellate 38.4 e le seguenti dimensioni
Largh. (m) 2.5_ Lungh. (m) 7 Altezza (m) 3.55
- Luogo di carico* __Via Pio La Torre, 48 – 14030 Cerro Tanaro (AT) - Italy__
- Luogo di scarico* Tironi Elettromeccanica Srl Via Emilia Est 1303/D 41122 Modena(MO)

Timbro e firma del legale
rappresentante

Allegato: Copia doc. identità (tipo, numero, scadenza)



* = campo obbligatorio

Data, 28/04/2025

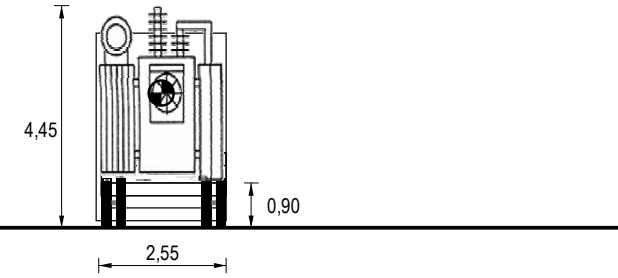
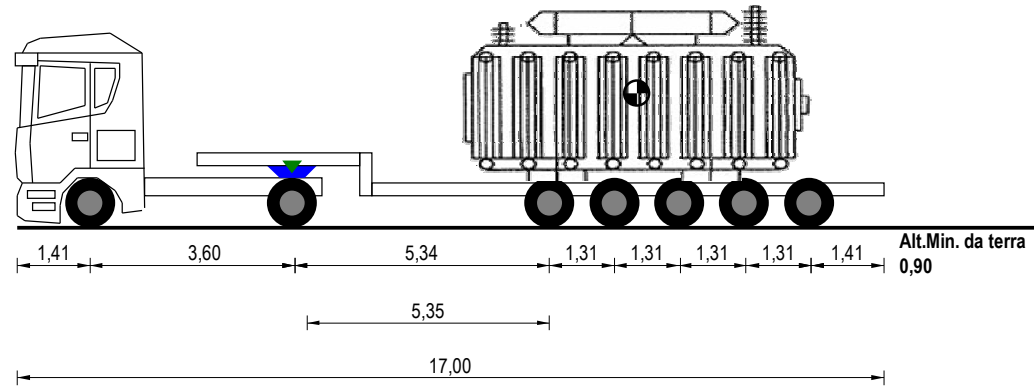

Tara Asse a Vuoto	5,61	2,52	2,10	2,10	2,10	2,10	2,10
Tipo Asse	S	G	C4V	C4V	C4V	C4V	C4V
N. Ruote	2	4	4	4	4	4	4
Massa Totale Tecnicamente Ammessa	8,00	13,20	11,33	11,33	11,33	11,33	11,33
Massa Reale Asse	6,50	10,00	8,62	8,62	8,62	8,62	8,63
Pressione Spec. Terreno (kg/cm ²)	5,42	4,17	3,59	3,59	3,59	3,59	3,60

	Trattore	Semirimorchio
Targa	FZ575YR	AF85021
Tara	8,13	13,00
Portata Utile	11,87	70,00
Carico su Ralla	8,37	
Peso Merce		38,48
Peso Pieno Carico	16,50	43,11
Massa Compl.	20,00	83,00
N. Ruote	6	20
Sup. Impronta	600,000	600,000
Press. Pneum.	8,00	8,00

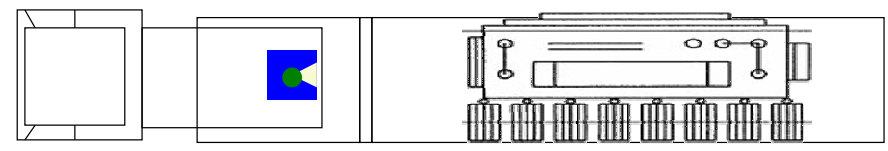

Misure Generali Complesso

Lungh. m	Larg. m	Alt. m	Peso t
17,00	2,55	4,45	59,61

GIURIATO & FORTUNA S.P.A.
 Via A.A. Casari, 34
 37060 CASTEL D'AZZANO (VR)
 GIURIATO & FORTUNA S.P.A. - Tel. 045 512242
 (LONGO SERG. C.F. 01740340243 / P.A. 02662040243 /
 ALBO TRASP. NAZ. TVR2808974N

GIURIATO & FORTUNA SPA
 Descrizione Carico: N. 1 NUCCLEO
TARGHE PRINCIPALI: FL490PL - XA186PY
 RISERVE: FL489PL+AF85021; FZ575YR

SCHEMA GRAFICO
 Ric. 0320250129

G&F Group
 Project Cargo and Transport

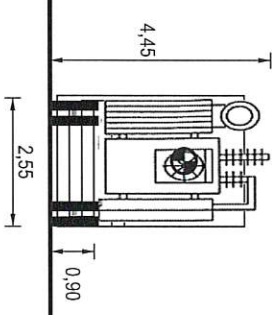
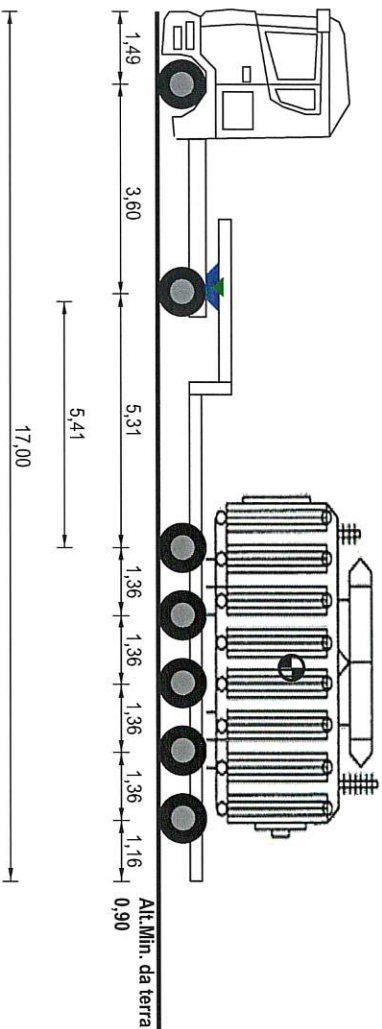

Tara Asse a Vuoto	5,50	2,53	1,85	1,85	1,85	1,85	1,85	1,85
Tipo Asse	S	G	C4V	C4V	C4V	C4V	C4V	C4V
N. Ruote	2	4	4	4	4	4	4	4
Massa Totale Tecnicamente Ammessa	8,00	13,00	12,00	12,00	12,00	12,00	12,00	12,00
Massa Reale Asse	7,00	10,00	9,00	9,00	9,00	9,00	9,00	9,00
Pressione Spec. Terreno (kg/cm ²)	5,83	4,17	3,75	3,75	3,75	3,75	3,75	3,75

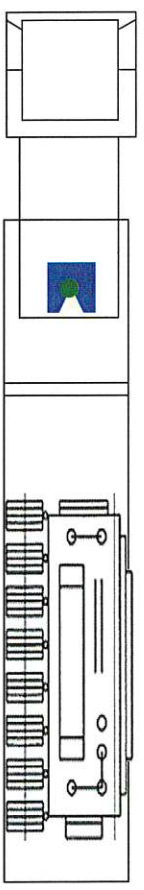

Targa	FL490PL	Semirimorchio	XA186PY
Tara	8,03		15,49
Portata Utile	11,97		68,51
Carico su Ralla	8,97		
Peso Merce			38,48
Peso Pieno Carico	17,00		45,00
Massa Compl.	20,00		84,00
N. Ruote	6		20
Sup. Impronta	600,000		600,000
Press. Pneum.	8,00		8,00

Misure Generali Complesso			
Lungh. m	Larg. m	Alt. m	Peso t
17,00	2,55	4,45	62,00

GIURIATO & FORTUNA S.P.A.
 Via A.A. Cesari, 54
 37060 SANSTEL PAZZANO (VR)
 GIURIATO & FORTUNA S.P.A. F. 045.57.7242
 (LONGO SERVICIO) P.A.N. 02.9244023 4
 ALBO TRASF. NAZ. T.V. 2809874N

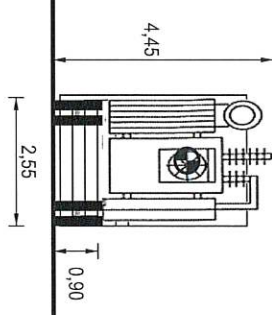
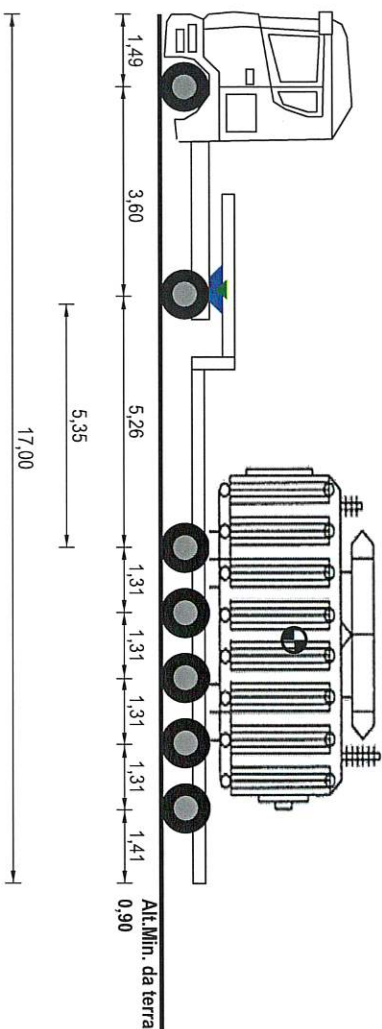

Tara Asse a Vuoto	5,37	2,66	2,10	2,10	2,10	2,10	2,10	2,10
Tipo Asse	S	G	CAV	CAV	CAV	CAV	CAV	CAV
N. Ruote	2	4	4	4	4	4	4	4
Massa Totale Tecnicamente Ammessa	8,00	13,00	11,33	11,33	11,33	11,33	11,33	11,33
Massa Reale Asse	6,50	9,50	8,70	8,70	8,70	8,70	8,70	8,71
Pressione Spec. Terreno (kg/cm ²)	5,42	3,96	3,63	3,63	3,63	3,63	3,63	3,63

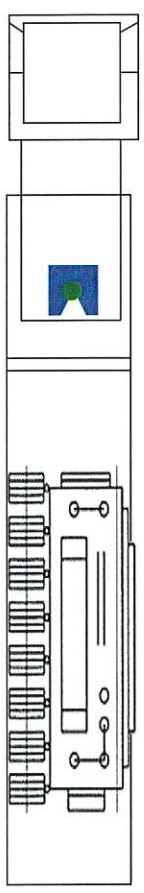

	Targa	Trattore	Semimorchio
Targa	FL489PL	AF85021	
Tara	8,03	13,00	
Portata Utile	11,97	70,00	
Carico su Ralla	7,97		
Peso Merce		38,48	
Peso Pieno Carico	16,00	43,51	
Massa Compl.	20,00	83,00	
N. Ruote	6	20	
Sup. Impronta	600,000	600,000	
Press. Pneum.	8,00	8,00	

Misure Generali	Complesso
Lungh. m	17,00
Larg. m	2,55
Alt. m	4,45
Peso t	59,51

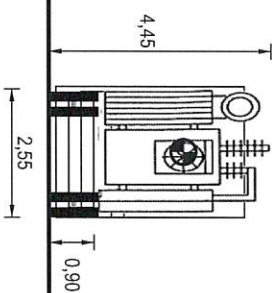
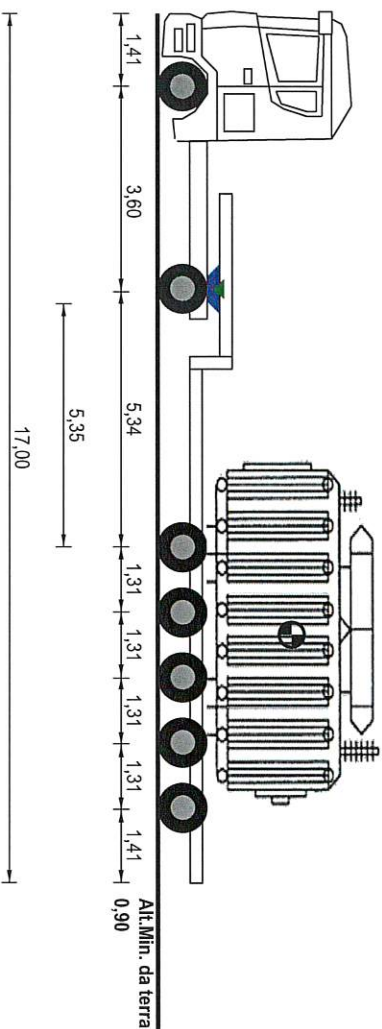

Tara Asse a Vuoto	5,61	2,52	2,10	2,10	2,10	2,10	2,10	2,10
Tipo Asse	S	G	CAV	CAV	CAV	CAV	CAV	CAV
N. Ruote	2	4	4	4	4	4	4	4
Massa Totale Tecnicamente Ammessa	8,00	13,20	11,33	11,33	11,33	11,33	11,33	11,33
Massa Reale Asse	6,50	10,00	8,62	8,62	8,62	8,62	8,62	8,63
Pressione Spec. Terreno (kg/cm ²)	5,42	4,17	3,59	3,59	3,59	3,59	3,59	3,60

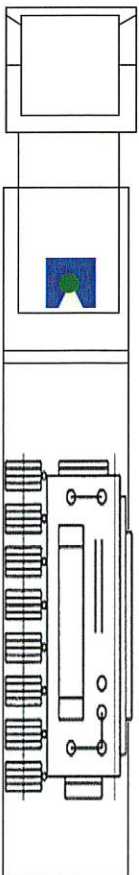

Targa	Trattore	Semirimorchio
FZ575YR	AF85021	
Tara	8,13	13,00
Portata Utile	11,87	70,00
Carico su Ralla	8,37	
Peso Merce		38,48
Peso Pieno Carico	16,50	43,11
Massa Compl.	20,00	83,00
N. Ruote	6	20
Sup. Impronta	600,000	600,000
Press. Pneum.	8,00	8,00

Misure Generali Complesso
 Lunghezza m 17,00
 Larghezza m 2,55
 Altezza m 4,45
 Peso totale 59,61

GIURIATO & FORTUNA S.P.A.

Via S. A. Cesari, 54

37060 SAN STEFANO D'AZZANO (VR)
 GIURIATO & FORTUNA S.P.A. 045 572742
 (LONGO SERVICIO) 045 572742
 P. IVA 02662440324
 ALBO TRASPORTAZIONE 02662440324