



Autorizzazione 8344/2025 del 03/06/2025 08:34

Codice Pratica: **8344/2025**

Nuova domanda

Imposta di bollo
assolta in modo
virtuale. Aut. Agenzia
delle Entrate - Dir.
Prov. di Modena - Uff.
Terr. di Modena n.
15224 del 04/03/2015

GIURIATO E FORTUNA SPA

Via abate Antonio Cesari, 34
37060 CASTEL D'AZZANO (VR)
Tel: 045/8546619
Fax: 045/512242
Mail: tecnico@gf-group.eu
PEC: paolo.cestaro@gf-group.eu



**AREA TECNICA - SERVIZIO PROGRAMMAZIONE URBANISTICA, SCOLASTICA E TRASPORTI -
U.O. TRASPORTI E CONCESSIONI**

Visto il D.Lgs. n. 285/92 e s.m.i. e il D.P.R. n. 495/92 e s.m.i.

In esecuzione della L.R. n. 13/2015.

Richiamato quanto disposto relativamente alle competenze dei Dirigenti dall'art. 107 del D.Lgs 18 Agosto 2000, n. 267 e s.m.i. e dallo Statuto e Regolamento di Organizzazione dell'Ente.

Vista la domanda pervenuta in data **20/05/2025** assunta al P.G. **17551/2025** dalla Ditta **GIURIATO E FORTUNA SPA** con sede in **Via abate Antonio Cesari, 34 - 37060 CASTEL D'AZZANO (VR)** P.I./C.F. **02662940234**.

Visto il nulla osta rilasciato dagli Enti proprietari delle strade interessate al transito.

AUTORIZZA

la Ditta in indirizzo ad effettuare il seguente transito eccezionale:

Il veicolo utilizzato è MOTRICE/TRATTORE:

MARCA E TIPO **SCANIA** N° DI TARGA **FY081NX** ASSI **4**

con traino di RIMORCHIO/SEMIRIMORCHIO:

MARCA E TIPO **FAYMONVILLE FS44** N° DI TARGA **XA549RR** ASSI **5**

Caratteristiche massime veicolo o complesso di veicoli A CARICO:

larghezza m **3,700** lunghezza m **24,000** altezza m **4,500** MASSA compl. t: **93,000**
sporg. ant. m **0,000** sporg. post. m **0,000**

Rimorchi Riserva: **XA996EG**

Motrici Riserva: **FY082NX, FY083NX, FY828NX, GM939VD**

MATERIALE TRASPORTATO: 1 TRASFORMATORE

L'indennizzo **analitico** per la maggiore usura della strada, di euro 17.00, è versato a **questo Ente**, secondo le modalità di calcolo indicate ai cc. 1 e 3 dell'art. 18 del D.P.R. n. 495/92 e s.m.i.

La presente autorizzazione è valida per il periodo dal **03/06/2025** al **29/08/2025** e per **N. 1 VIAGGI** e può essere revocata o sospesa in qualsiasi momento qualora obiettive esigenze di sicurezza del transito lo richiedano.

Il transito deve essere effettuato sul seguente percorso o elenco stradale autorizzato:

Partenza: MONSELICE (PD), DITTA HITACHI ENERGY ITALY SPA, VIA CAMPESTRIN, 6A
Comune di MODENA (MO)

RACCORDO AUT.LE - DA USCITA AUT.LE A1 MO NORD FINO A INN. SS.724 DIRAMAZIONE PER SASSUOLO.
Comune di FIORANO MODENESE (MO)

VIA PEDEMONTANA TRATTO COMUNALE - DA DISINNESTO SS.724 DIRAMAZIONE PER SASSUOLO FINO A
INNESTO SS.467

Provincia di Modena

SP.467 - DA DISINN. S.C. DI FIORANO FINO ALLA ROTATORIA CON LA SS.12 PER INVERSIONE DI MARCIA.
MARANELLO PATRIMONIO SRL (MO)

VIA TREBBO - DA DISINN. SP.467 (DOPO INVERSIONE DI MARCIA DA ROTATORIA SS.12) FINO A SEDE
DITTA CP MARANELLO VIA TREBBO CIVICO N.152.

Arrivo: MARANELLO, DITTA CP MARANELLO, VIA TREBBO, 152

Questo provvedimento di autorizzazione non comprende le strade provinciali richieste che alla data dell' 8 Aprile 2021 risultano trasferite ad ANAS SpA. Tali strade, devono essere integrate con una nuova autorizzazione da richiedere ai competenti uffici di ANAS Spa.

La presente autorizzazione è concessa alle seguenti condizioni:

Il veicolo/complesso veicolare deve essere segnalato come previsto dalla normativa vigente. Durante il transito in condizione di eccezionalità è obbligatorio l'uso contemporaneo delle luci di posizione, dei proiettori anabbaglianti e dei dispositivi supplementari di segnalazione visiva a luce lampeggiante gialla o arancione.

La velocità del veicolo/complesso veicolare non deve superare i limiti massimi indicati dal D.Lgs. n. 285/92 e s.m.i. e dalla Carta di circolazione nonché quelli, se diversi, fissati dagli Enti proprietari delle strade. La velocità deve essere ulteriormente ridotta nei tratti di strada a visibilità limitata, nelle curve e quando ricorrono le condizioni indicate dall'art. 141 del D.Lgs. n. 285/92 e s.m.i.

Il transito può essere effettuato **nelle ore diurne e notturne.**

Il transito deve rispettare le seguenti **PRESCRIZIONI SULL'ORARIO:**

PROVINCIA DI MODENA: E' PRESCRITTO CHE IL TRANSITO DEL VEICOLO ECCEZIONALE AVVENGA AL DI FUORI DEGLI ORARI DI MASSIMO FLUSSO DEL TRAFFICO PER EVITARE INTRALCI ALLA CIRCOLAZIONE; Nullaosta Comune di MODENA (prot. 18016/2025 del 22/05/2025): TRANSITO DEL VEICOLO ECCEZIONALE O DEL MEZZO D'OPERA DOVRA' AVVENIRE AL DI FUORI DEGLI ORARI DI MASSIMO FLUSSO VEICOLARE PER EVITARE DISAGI ALLA CIRCOLAZIONE STRADALE.

La presente autorizzazione non esime dal possesso dei regolari documenti di circolazione rilasciati dal competente Ufficio locale della Motorizzazione Civile.

Durante il transito devono essere osservati gli obblighi e le limitazioni localmente imposti e risultanti dalla segnaletica stradale e dalle disposizioni in vigore. L'autorizzazione non è valida nei giorni e periodi indicati annualmente da apposite disposizioni ministeriali e relativi decreti prefettizi. In caso di neve, ghiaccio, nebbia o visibilità di norma inferiore a m. 70 (settanta), il veicolo dev'essere tempestivamente allontanato dalla sede stradale e condotto alla più vicina area disponibile.

Il conducente deve essere munito del presente documento da esibire a richiesta del personale cui all'art. 12 del D.Lgs. n. 285/92 e s.m.i.

Il veicolo/complesso può circolare **SOLO CON SCORTA TECNICA.**

La scorta tecnica deve osservare le disposizioni contenute nel D.Lgs. n. 285/92 e s.m.i. (Nuovo Codice della Strada), nel D.P.R. n. 495/92 e s.m.i. (Regolamento di esecuzione del Nuovo Codice della Strada) e nel D.M. 18.07.1997 e s.m.i. (Disciplinare per le scorte tecniche ai veicoli eccezionali ed ai trasporti in condizioni di eccezionalità) ed in particolare, deve rispettare le modalità indicate dal Ministero dell'Interno. Altresì, il personale di scorta tecnica abilitato

deve mettere in atto tutti gli interventi di segnalazione, pilotaggio e regolazione del traffico per rendere sicure sia le manovre del veicolo/complesso eccezionale che la circolazione degli altri veicoli presenti sulla strada, istituendo, qualora necessario, anche il senso unico alternato o la temporanea chiusura della strada (o tratto di essa). Il capo-scorta, quando dovuto, deve comunicare il movimento e le soste dei carichi eccezionali al Centro Operativo Compartimentale di Polizia Stradale territorialmente competente.

La scorta o il capo-scorta deve comunicare, in forma digitale, la data e l'ora dell'inizio e della fine dell'attività di scorta a questo Ente che ha rilasciato l'autorizzazione.

E' ammessa la facoltà di ridurre, anche congiuntamente, le dimensioni o la massa degli elementi oggetto del trasporto o il loro posizionamento o il loro numero, a condizione che permangano le condizioni che impongono la scorta, ove è prescritta. Inoltre, deve essere garantito il rispetto, in qualunque condizione di carico, delle prescrizioni di cui all'art. 16 del D.P.R. n. 495/92 e s.m.i. e deve rimanere inalterata la natura del materiale e la tipologia degli elementi. Resta fermo l'indennizzo per la maggiore usura della strada già corrisposto ai sensi dell'art. 18 del D.P.R. n. 495/92.

Il transito sulle strade autorizzate deve effettuarsi evitando le ore di maggiore punta del traffico del mattino e del pomeriggio.

E' vietata la circolazione e la sosta sulle banchine stradali e in aree esterne alla carreggiata.

La validità della presente è subordinata al rispetto delle prescrizioni previste nell'autorizzazione del gestore della rete ferroviaria, qualora il veicolo o trasporto eccezionale abbia un'altezza superiore a 4,30 metri e attraversi linee ferroviarie elettrificate.

La Ditta è obbligata a risarcire per intero i danni eventualmente arrecati al Demanio stradale su semplice presentazione da parte di questo Ente, del conto spese per le riparazioni.

Resta a carico della Ditta ogni responsabilità per danni arrecati a sé, a terzi, o cose per effetto della presente autorizzazione, rimanendo sempre questo Ente rilevato ed indenne.

Ogni spesa relativa alla presente autorizzazione, dipendente sia da accertamenti istruttori eccezionali che dalle prescrizioni in essa contenute, è a carico della Ditta.

La Ditta deve verificare l'agibilità del percorso con un giorno di anticipo rispetto alla data in cui sarà effettuato ogni singolo transito.

Gli Organi preposti al controllo devono verificare sia il rispetto delle prescrizioni ivi contenute e sia, quando dovuto, se le origini e le destinazioni finali dei relativi percorsi (o tratte) sono quelle autorizzate. Questo Ente, resta peraltro in attesa di conoscere quanto accertato per l'adozione dei necessari provvedimenti da adottarsi sull'autorizzazione concessa.

La Ditta prima di effettuare ogni viaggio, qualora sia dovuto l'indennizzo d'usura, deve comunicare l'ora e il giorno di effettuazione dello stesso. Tale comunicazione deve effettuarsi, in forma digitale, all'Ente che ha rilasciato l'autorizzazione.

Per l'utilizzo dei veicoli di riserva, prima dell'inizio del viaggio, qualora sia dovuto l'indennizzo d'usura, la Ditta deve comunicare i numeri delle targhe del veicolo o del complesso di veicoli da utilizzare per il trasporto all'Ente che ha rilasciato l'autorizzazione. La comunicazione sostituisce quella di inizio viaggio e deve essere effettuata, in forma digitale, anche dalla ditta che esegue la scorta o dal capo-scorta, se presenti.

L'utilizzo di veicoli di riserva trainanti che trainati, combinati anche in modo incrociato, è sempre subordinato alla condizione di provata abbinabilità, ai sensi dell'art. 219, c. 3, del D.P.R. n. 495/92.

PRESCRIZIONI PARTICOLARI:

Parere PROVINCIA DI MODENA - U.O. LAVORI SPECIALI STRADE (del 22/05/2025):

in corrispondenza dei seguenti ponti e manufatti di proprietà provinciale:

18) SP467 – ponte sul Torrente Fossa – loc. Fiorano

21) SP467 – scatolare via Grizzaga – loc. Maranello

22) SP467 – scatolare via Vandelli – loc. Pozza di Maranello

dovranno essere rispettate le seguenti prescrizioni:

a) la velocità transitoria sia costante e non superiore a 10 km/h

b) non sono ammessi cambi di direzione, soste, deviazioni, inversioni

c) la traiettoria del mezzo dovrà essere in asse con l'impalcato

d) il transito dovrà essere isolato con sospensione temporanea della circolazione: non è ammesso altro transito veicolare durante l'attraversamento del ponte

e) **OBBLIGO DI SCORTA TECNICA** per consentire il rispetto delle prescrizioni di cui ai punti c), d)

La scorta tecnica deve osservare le disposizioni contenute nel D.Lgs. n. 285/92 e s.m.i. (Nuovo Codice della Strada), nel D.P.R. n. 495/92 e s.m.i. (Regolamento di esecuzione del Nuovo Codice della Strada) e nel D.M. 18.07.1997 e s.m.i. (Disciplinare per le scorte tecniche ai veicoli eccezionali ed ai trasporti in condizioni di eccezionalità) ed in particolare, deve rispettare le modalità indicate dal Ministero dell'Interno. Altresì, il personale di scorta tecnica abilitato deve mettere in atto tutti gli interventi di segnalazione, pilotaggio e regolazione del traffico per rendere sicure sia le manovre del veicolo/complesso eccezionale che la circolazione degli altri veicoli presenti sulla strada, istituendo, qualora necessario, anche il senso unico alternato o la temporanea chiusura della strada (o tratto di essa). Il capo-scorta, quando dovuto, deve comunicare il movimento e le soste dei carichi eccezionali al Centro Operativo Compartmentale di Polizia Stradale territorialmente competente.

NOTA 1 - SI FA PRESENTE CHE NEL CORSO DELL'ANNO 2025 VERRANNO EFFETTUATI CONTROLLI A CAMPIONE PER LA VERIFICA DEL RISPETTO DELLE PRESCRIZIONI PER IL TRANSITO SUI PONTI CHE VERRANNO SANZIONATE AI SENSI DELL'ART. 10 del Codice della Strada, commi 18, 19, 24 e 25.

NOTA 2 – CHIEDIAMO OBBLIGATORIAMENTE DI SEGNALARE IL PASSAGGIO DELL'AUTOMEZZO VIA MAIL a santi.e@provincia.modena.it e a poliziaprovinciale@provincia.modena.it con data , ora di transito e percorso scelto, con un anticipo di tre giorni

PROVINCIA DI MODENA: OBBLIGO DI VERIFICA DELL'AGIBILITÀ DEL PERCORSO DA EFFETTUARSI IL GIORNO PRECEDENTE AL TRANSITO PER EVITARE EVENTUALI INCONVENIENTI CHE SI DOVESSERO PRESENTARE CON L'ECCEZIONALITÀ. LA DITTA DOVRA` SEMPRE VERIFICARE SULL'INTERO PERCORSO AUTORIZZATO IL RISPETTO DEI FRANCHI DI SICUREZZA PREVISTI DAL C.D.S. DALL'INTRADOSSO DELLE OPERE D'ARTE E DALLE LINEE ELETTRICHE. E' PRESCRITTO CHE IL TRANSITO DEL VEICOLO ECCEZIONALE AVVENGA AL DI FUORI DEGLI ORARI DI MASSIMO FLUSSO DEL TRAFFICO PER EVITARE INTRALCI ALLA CIRCOLAZIONE

Nullaosta Comune di FIORANO MODENESE (prot. 18536/2025 del 26/05/2025):

Obbligo per il giorno precedente il transito, la verifica dell'agibilità del percorso. Comunicare con congruo anticipo (via fax al n. 0536/832819 - Email: pmunicipale@comune.fiorano-modenese.mo.it) al comando di Polizia Locale data e ora del transito sul territorio comunale.

Nullaosta Comune di MODENA (prot. 18016/2025 del 22/05/2025):

E' PRESCRITTA LA SCORTA TECNICA E LA VERIFICA DELL'ALTEZZA DEI MANUFATTI QUALI PONTI,CAVALCAVIA,CAVALCAFERROVIE ,SOTTOPASSI CHE DALLA PAVIMENTAZIONE FINITA FINO ALL'INTRADOSSO DELLE OPERE D'ARTE, TALE ALTEZZA DEVE AVERE UN MARGINE DI ALMENO 20 CM IN PIU' RISPETTO ALL'ALTEZZA REALE RILEVATA.IL TRANSITO DEL VEICOLO ECCEZIONALE O DEL MEZZO D'OPERA DOVRA' AVVENIRE AL DI FUORI DEGLI ORARI DI MASSIMO FLUSSO VEICOLARE PER EVITARE DISAGI ALLA CIRCOLAZIONE STRADALE.LA DITTA RICHIEDENTE DOVRA' COMUNICARE TRAMITE FAX N.059 2033740 AL COMANDO POLIZIA LOCALE DI MODENA DATA E ORA DEL TRANSITO CON ALMENO 2G.G. DI ANTICIPO.INOLTRE DOVRA' ESSERE VERIFICATO PREVENTIVAMENTE LA LARGHEZZA DELLA CARREGGIATA ED I RAGGI DI CURVATURA CHE IL TRASPORTO ECCEZIONALE O IL MEZZO D'OPERA DOVRA' EFFETTUARE SUL PERCORSO RICHiesto

Nullaosta MARANELLO PATRIMONIO SRL (prot. 17747/2025 del 20/05/2025):

alle seguenti condizioni:

- la ditta dovrà verificare l'agibilità del percorso il giorno precedente al transito ed assicurarsi che nelle strade interessate al transito non vi siano in corso lavori di manutenzione stradale o lavori dovuti a rifacimento di sottoservizi;
- la data e l'ora del transito, dovranno essere comunicate con congruo anticipo al Comando di Polizia Municipale di Maranello (tel.0536.240024) e al Servizio Manutenzione della società Maranello Patrimonio s.r.l. (tel.0536.240053);
- i trasporti in oggetto, nelle strade comunali e/o di competenza comunale, sono consentiti **CON OBBLIGO DI SCORTA TECNICA**

Il retro di questa pagina è annullato e non utilizzato (bianco)

Avverso il presente provvedimento è esperibile **ricorso al competente TAR regionale** nel termine di **60 gg**, o in alternativa ricorso straordinario al **Capo di Stato** nel termine di **120 gg**, entrambi decorrenti dalla data comunicazione dell'atto.

MODENA 03/06/2025 08:34

IL DIRIGENTE O SUO DELEGATO

Gaudio Daniele

Documento firmato digitalmente ai sensi del D.Lgs. 82/2005 "CAD"

Documento prodotto e conservato in originale informatico e firmato digitalmente ai sensi dell'art. 20 del Codice dell'Amministrazione Digitale nella data risultante dai dati della sottoscrizione digitale. L'eventuale stampa del documento costituisce **copia analogica** sottoscritta con firma a mezzo stampa predisposta secondo l'articolo 3 del D.lgs 12 dicembre 1993, n. 39 e l'articolo 3bis, comma 4bis del Codice dell'amministrazione digitale. L'originale di questo documento è consultabile all'indirizzo:

<https://teonline.regione.emilia-romagna.it/WAMswf40/LinkTE.ashx?pdoc=99e1c7c9-7ef7-4bf6-b1f4-e2a7769b3c41-6>

Il retro di questa pagina è annullato e non utilizzato (bianco)

DICHIARAZIONE SOSTITUTIVA DELL'ATTO DI NOTORIETA'

(art. 47 D.P.R. 28.12.2000, n. 445, e s.m.i.)

(trasporti in conto terzi)

I sottoscritti Matteo Scattolin, nato a Camposampiero (PD) il 22/01/1976 e residente a Monselice (PD) C.F. SCTMTT76A22B563B e Andrea Baldo, nato a Este (PD) il 10/12/1979 residente a Montegrotto Terme (PD), C.F. BLDNDR79T10D442O, in qualità di procuratori dell'impresa HITACHI ENERGY Italy S.p.A. P.IVA, IT10799730964 con sede in Milano Via Vittor Pisani 16, consapevoli delle sanzioni penali richiamate dall'art. 76 del DPR 28.12.2000, n. 445, e s.m.i., in caso di dichiarazioni false o mendaci; consapevoli che, ai sensi dell'art. 7 del DLgs 21.11.2005, n. 286, e s.m.i., l'esecuzione di un trasporto in sovraccarico, violando il limite di massa complessiva massima indicata nell'autorizzazione al trasporto eccezionale, determina la corresponsabilità del committente con il vettore, con l'applicazione, in concorso, delle sanzioni previste dall'art. 10, c. 18, e dall'art. 167, cc. 2 e 11, del DLgs 30.04.1992, n. 285, in ottemperanza e per gli effetti di cui all'art. 47 del DPR 28.12.2000, n. 445, e s.m.i., e all'art. 14, c. 7, punto B), lett. b), del DPR 16.12.1992, n. 495, sotto la propria personale responsabilità,

DICHIARANO

- Di essere il committente del trasporto nella qualità di: proprietario o produttore del bene, spedizioniere, altro (specificare)
- che il carico indivisibile affidato all'impresa di autotrasporto per conto di terzi **Giuriato & Fortuna Spa, con sede in 37060 CASTEL D'AZZANO (VR) Via Cesari, 34, per conto Erhardt Proyectos**
 - iscritta al registro nazionale delle imprese di trasporto su strada con n. **MO114865**
 - titolare di licenza comunitaria numero **00080908**
 - titolare di autorizzazione bilaterale/multilaterale numero

consiste di 1 TRASFORMATORE avente una massa pari a 57,5 tonnellate e le seguenti dimensioni:
Lungh. (m) 6,15, Largh. (m) 3,65, Altezza (m) 4,01 (come da disegno allegato 1LIT890087T0006_RevD).

Luogo di carico: **HITACHI ENERGY Italy S.p.A. - Via Campestrin 6a, 35043 Monselice (PD) - Sig. ZEN Fabio**
cell. 335 6795478

Luogo di scarico: **CP Maranello - Via Trebbo 152 Maranello (MO) - Sig. TURRINI GIONATA cell. 329 4306329**

Monselice 02.04.2025.

1LIT756523-T3

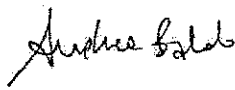
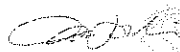

Digitally signed by
matteo.scattolin@hitachienergy.com
Date: 03.04.2025

Hitachi Energy Italy S.p.A.

Società a socio unico soggetta alla direzione e coordinamento di Hitachi Energy Ltd.
Sede Legale: Via Vittor Pisani 16 -20124 Milano Capitale Sociale: € 20.050.000 i.v.
Direzione e Uffici Amministrativi: Via Luciano Registro delle Imprese di Milano: 10799730964
Lama, 33 - 20099 Sesto S. Giovanni (MI) R.E.A. Milano: 2558599
Tel.: +39 02 2414.1 P.IVA e CF 10799730964
www.hitachienergy.com

GIURIATO & FORTUNA SPA

Descrizione Carico: 1 TRASFORMATORE

TARGHE PRINCIPALI: FY081NX - XA549RR

RISERVE: GM939VD ; FY828NX+XA996EG ; FY082NX ; FY083NX

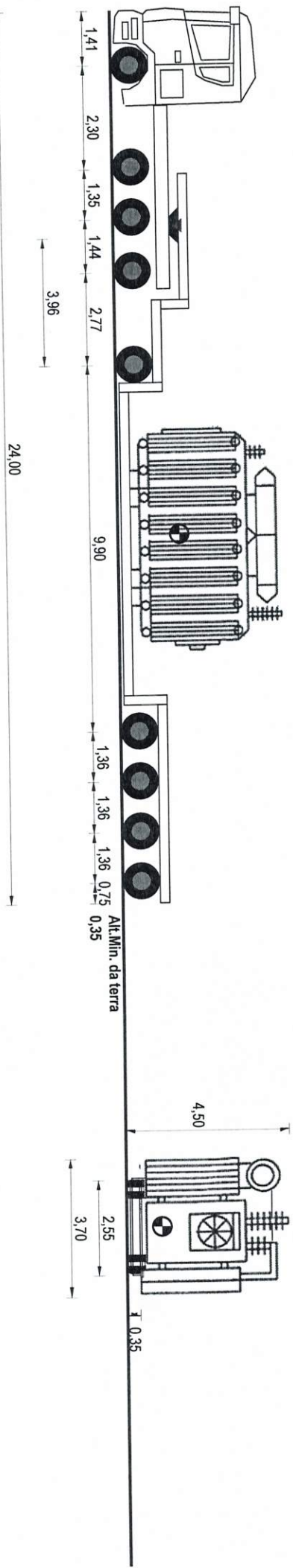

Tara Asse a Vuoto	5,54	3,44	1,92	1,93	4,41	4,41	4,41	4,41	4,41
Tipo Asse	S	S	TSG	TSG	CAV	CAV	CAV	CAV	CAV
N. Ruote	2	2	8	8	4	4	4	4	4
Massa Totale Tecnicamente Ammessa	9,00	9,00	15,60	15,60	12,00	12,00	12,00	12,00	12,00
Massa Reale Asse	6,00	6,00	12,00	12,00	11,40	11,40	11,40	11,40	11,40
Pressione Spec. Terreno (kg/cm ²)	5,00	5,00	2,50	2,50	4,75	4,75	4,75	4,75	4,75

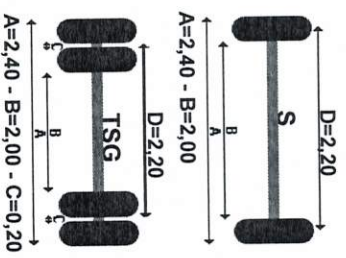
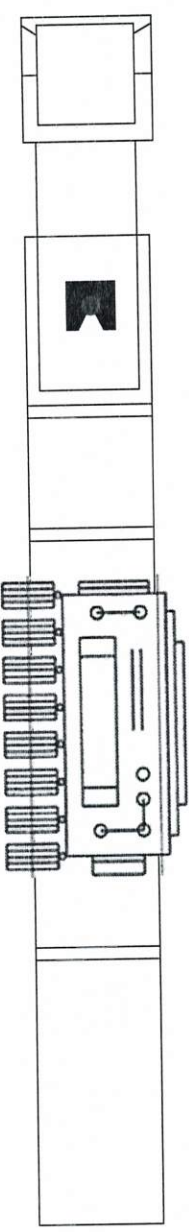

Targa	FY081NX	Trattore	XA549RR
Tara	12,83		22,05
Portata Utile	34,27		67,95
Carico su Ralla	23,17		
Peso Merce			58,12
Peso Pieno Carico	36,00		57,00
Massa Compl.	47,10		90,00
N. Ruote	20		20
Sup. Impronta	600,000		600,000
Press. Pneum.	8,00		8,00

Lungh. m	24,00	Misure Generali	Alt. m	4,50
Larg. m	3,70	Complesso	Peso t	93,00

GIURIATO & FORTUNA S.P.A.

Via S. A. Cesari, 34
37050 SAN STEFANO D'AZZANO (VR)
GIURIATO & FORTUNA S.P.A.
(LONGO SERIO)
ALBO TRASPORTAZIONE
Tel. 045 722242
Fax 045 722244
P. IVA 02562460234
C.A.B. 045740340234
TVR2809874N

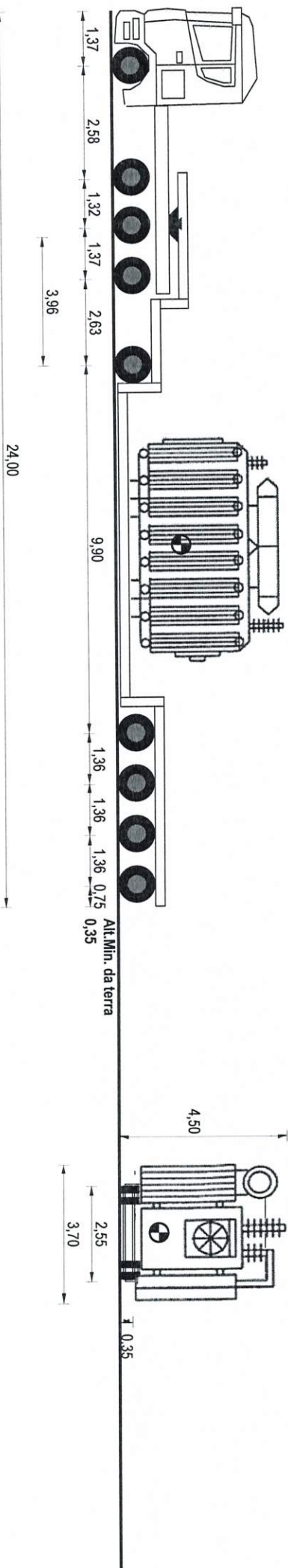

Tara Asse a Vuoto	3,88	3,88	2,39	2,39	4,41	4,41	4,41	4,41	4,41
Tipo Asse	S	S	TSG	TSG	CAV	CAV	CAV	CAV	CAV
N. Ruote	2	2	8	8	4	4	4	4	4
Massa Totale Tecnicamente Ammessa	9,00	9,00	13,00	13,00	12,00	12,00	12,00	12,00	12,00
Massa Reale Asse	6,00	6,00	12,00	12,00	11,34	11,34	11,34	11,34	11,34
Pressione Spec. Terreno (kg/cm ²)	5,00	5,00	2,50	2,50	4,73	4,73	4,73	4,73	4,73

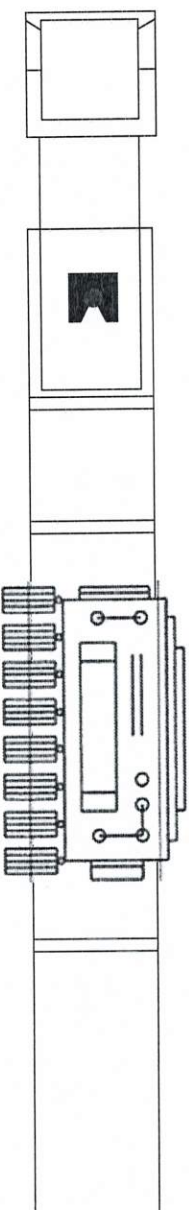

	Trattore	Semimorchio
Targa	GM939VD	XA549RR
Tara	12,53	22,05
Portata Utile	27,47	67,95
Carico su Ralla	23,47	
Peso Merce		58,12
Peso Pieno Carico	36,00	56,70
Massa Compl.	40,00	90,00
N. Ruote	20	20
Sup. Impronta	600,000	600,000
Press. Pneum.	8,00	8,00

Misure Generali Complesso
 Lung. m 24,00 Larg. m 3,70 Alt. m 4,50 Peso t 92,70

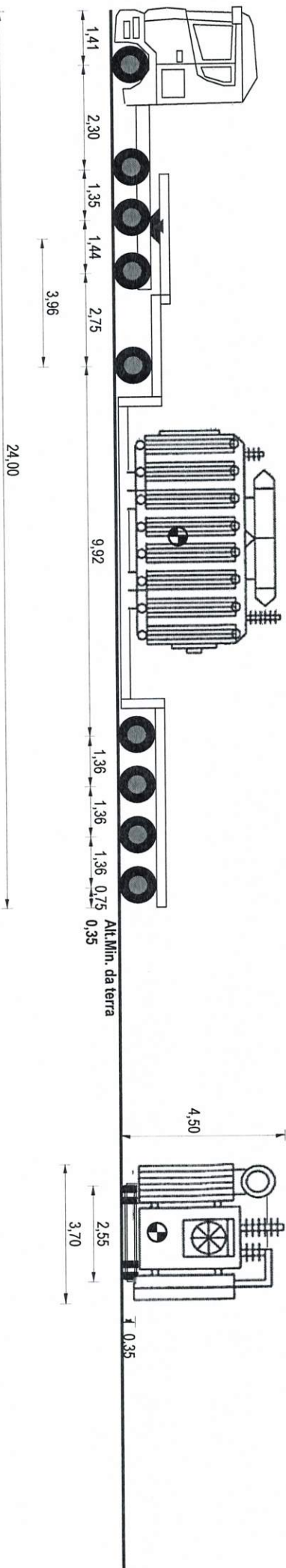

Tara Asse a Vuoto	4,49	4,49	1,92	1,93	2,38	2,38	2,38	2,38	2,38
Tipo Asse	S	S	TSG	TSG	CAV	CAV	CAV	CAV	CAV
N. Ruote	2	2	8	8	4	4	4	4	4
Massa Totale Tecnicamente Ammessa	9,00	9,00	15,60	15,60	12,00	12,00	12,00	12,00	12,00
Massa Reale Asse	6,00	6,00	12,00	12,00	11,18	11,18	11,18	11,18	11,18
Pressione Spec. Terreno (kg/cm ²)	5,00	5,00	2,50	2,50	4,66	4,66	4,66	4,66	4,66

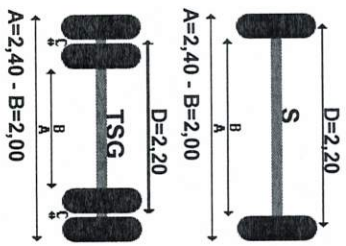
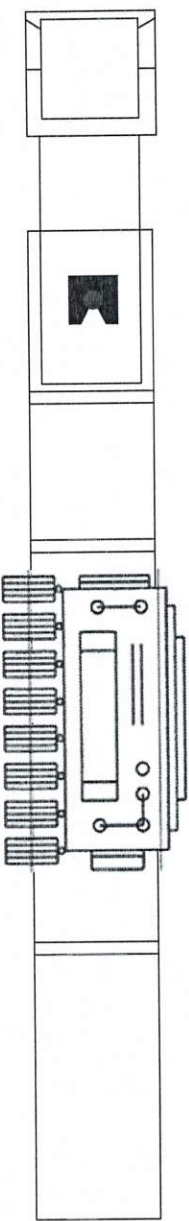

Targa	FY828NX	Semimorchio	XA996EG
Tara	12,83		20,95
Portata Utile	34,27		69,05
Carico su Ralla	23,17		58,12
Peso Merce			58,12
Peso Pieno Carico	36,00		55,90
Massa Compl.	47,10		90,00
N. Ruote	20		20
Sup. Impronta	600,000		600,000
Press. Pneum.	8,00		8,00

Misure Generali Complesso
 Lung. m 24,00
 Larg. m 3,70
 Alt. m 4,50
 Peso t 91,90

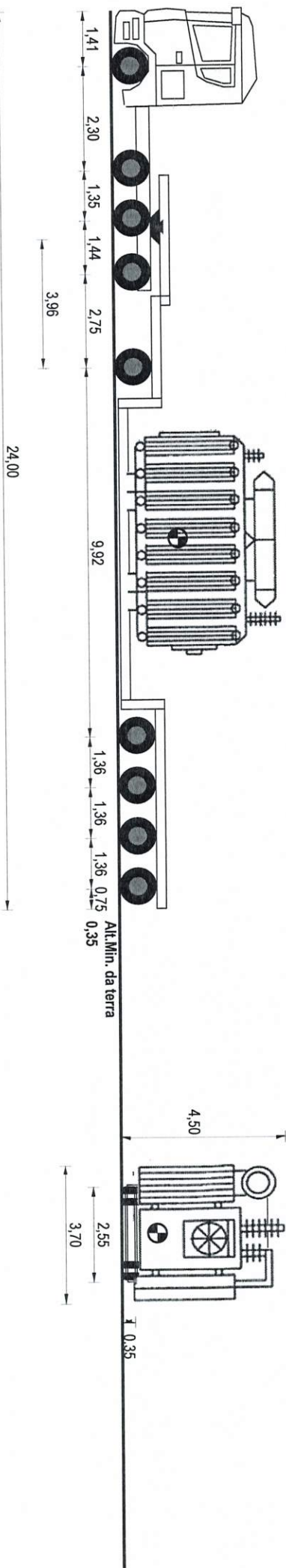

Tara Asse a Vuoto	5,54	3,44	1,92	1,93	2,38	2,38	2,38	2,38	2,38
Tipo Asse	S	S	TSG	TSG	CAV	CAV	CAV	CAV	CAV
N. Ruote	2	2	8	8	4	4	4	4	4
Massa Totale Tecnicamente Ammessa	9,00	9,00	15,60	15,60	12,00	12,00	12,00	12,00	12,00
Massa Reale Asse	6,00	6,00	12,00	12,00	11,18	11,18	11,18	11,18	11,18
Pressione Spec. Terreno (kg/cm ²)	5,00	5,00	2,50	2,50	4,66	4,66	4,66	4,66	4,66

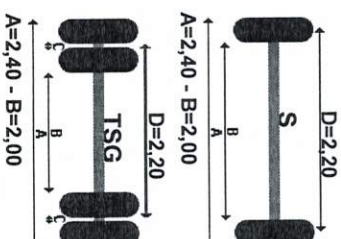
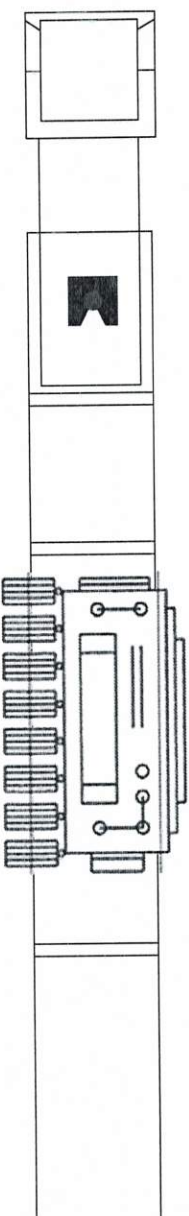

Targa	FY082NX	XA996EG
Tara	12,83	20,95
Portata Utile	34,27	69,05
Carico su Ralla	23,17	
Peso Merce		58,12
Peso Pieno Carico	36,00	55,90
Massa Compl.	47,10	90,00
N. Ruote	20	20
Sup. Impronta	600,000	600,000
Press. Pneum.	8,00	8,00

Misure Generali Complesso
 Lung. m 24,00
 Larg. m 3,70
 Alt. m 4,50
 Peso t 91,90

GIURIATO & FORTUNA S.P.A.

Via S.A. Cesari, 34
 37060 SAN TERZIO D'AZZANO (VR)
 GIURIATO & FORTUNA S.P.A. (LONGO SER)
 Tel. 0445 572242 Fax 0445 572242
 P. IVA 02692440234
 C.R. 01740340234 P. IVA 02692440234
 ALBO TRASR. MAZ. TVR2809874N

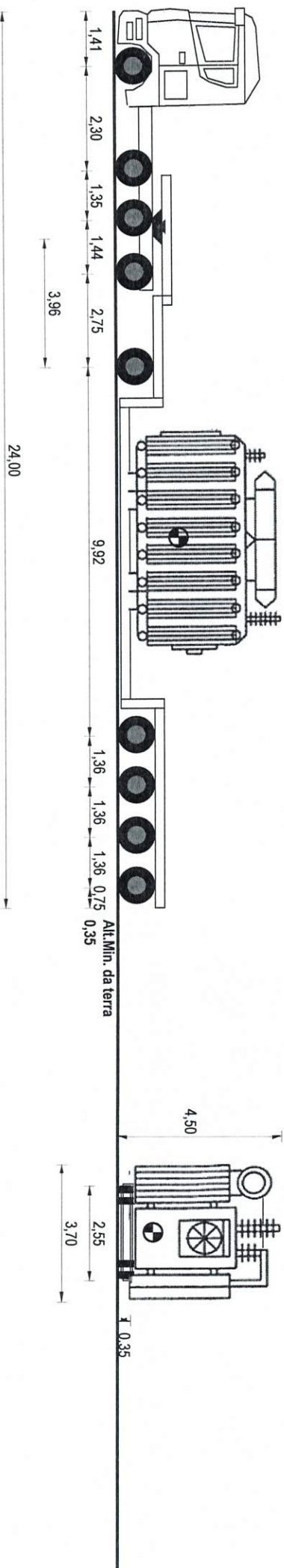

Tara Asse a Vuoto	5,54	3,44	1,92	1,93	2,38	2,38	2,38	2,38	2,38	2,38	2,38	2,38
Tipo Asse	S	S	TSG	TSG	CAV	CAV	CAV	CAV	CAV	CAV	CAV	CAV
N. Ruote	2	2	8	8	4	4	4	4	4	4	4	4
Massa Totale Tecnicamente Ammessa	9,00	9,00	15,60	15,60	12,00	12,00	12,00	12,00	12,00	12,00	12,00	12,00
Massa Reale Asse	6,00	6,00	12,00	12,00	11,18	11,18	11,18	11,18	11,18	11,18	11,18	11,18
Pressione Spec. Terreno (kg/cm ²)	5,00	5,00	2,50	2,50	4,66	4,66	4,66	4,66	4,66	4,66	4,66	4,66

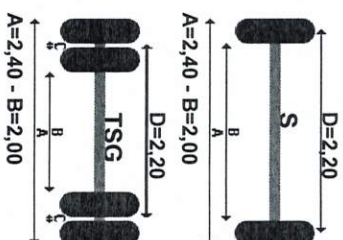
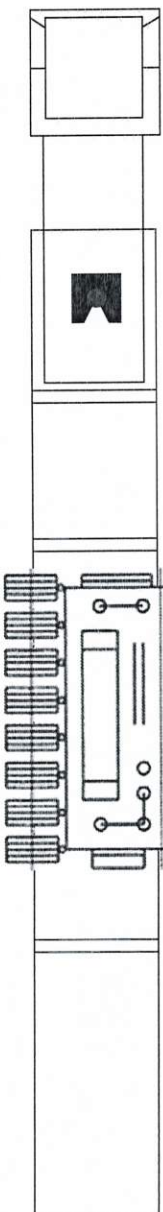

Targa	FY083NX	XA996EG
Tara	12,83	20,95
Portata Utile	34,27	69,05
Carico su Ralla	23,17	
Peso Merce		58,12
Peso Pieno Carico	36,00	55,90
Massa Compl.	47,10	90,00
N. Ruote	20	20
Sup. Impronta	600,000	600,000
Press. Pneum.	8,00	8,00

Lungh. m	24,00	Misure Generali Complesso	
Larg. m	3,70	Larg. m	
		Alt. m	
		Peso t	
			91,90

GIURIATO & FORTUNA S.P.A.

Via S. A. Cesari, 34
 37060 S. STEFANO D'AZZANO (VR)
 GIURIATO & FORTUNA S.P.A.
 (LONGO SERO)
 Tel. 0445/2242
 Fax 0445/2242
 P.IVA 02582470234
 C.A. 01740340234
 ALBO TRASP. NAZ. TVR2809674N