



Autorizzazione 4341/2025/S del 08/04/2025 09:23

Codice Pratica: **4341/2025/S**

Nuova domanda

Integrazione pratica 4341/2025

Imposta di bollo
assolta in modo
virtuale. Aut. Agenzia
delle Entrate - Dir.
Prov. di Modena - Uff.
Terr. di Modena n.
15224 del 04/03/2015

DASMAT DAWID CITAK

UL.SOBIESKIEGO 47 - STARY SACZ

33-340 Polonia

Tel: 0227303430

Mail: volpemi@volpesrl.it

PEC: volpe.cologno@pcert.postecert.it

**AREA TECNICA - SERVIZIO PROGRAMMAZIONE URBANISTICA, SCOLASTICA E TRASPORTI -
U.O. TRASPORTI E CONCESSIONI**

Visto il D.Lgs. n. 285/92 e s.m.i. e il D.P.R. n. 495/92 e s.m.i.

In esecuzione della L.R. n. 13/2015.

Richiamato quanto disposto relativamente alle competenze dei Dirigenti dall'art. 107 del D.Lgs 18 Agosto 2000, n. 267 e s.m.i. e dallo Statuto e Regolamento di Organizzazione dell'Ente.

Vista la domanda pervenuta in data **01/04/2025** assunta al P.G. **11170/2025** dalla Ditta **DASMAT DAWID CITAK** con sede in **UL.SOBIESKIEGO 47 - STARY SACZ - 33-340 Polonia P.I/C.F. 7342855576**.

Visto il nulla osta rilasciato dagli Enti proprietari delle strade interessate al transito.

AUTORIZZA

la Ditta in indirizzo ad effettuare il seguente transito eccezionale:

Il veicolo utilizzato è MOTRICE/TRATTORE:

MARCA E TIPO **MAN TGX** N° DI TARGA **KN4181H** ASSI **3**

con traino di RIMORCHIO/SEMIRIMORCHIO:

MARCA E TIPO **EMTECH** N° DI TARGA **KN7445P** ASSI **5**

Caratteristiche massime veicolo o complesso di veicoli A CARICO:

larghezza m **3,000** lunghezza m **17,500** altezza m **4,000** MASSA compl. t: **69,000**
sporg. ant. m **0,000** sporg. post. m **0,000**

MATERIALE TRASPORTATO: UN LINGOTTO

L'indennizzo **analitico** per la maggiore usura della strada, di euro 19.02, è versato a **questo Ente**, secondo le modalità di calcolo indicate ai cc. 1 e 3 dell'art. 18 del D.P.R. n. 495/92 e s.m.i.

La presente autorizzazione è valida per il periodo dal **24/04/2025** al **23/10/2025** e per **N. 2 VIAGGI** e può essere revocata o sospesa in qualsiasi momento qualora obiettive esigenze di sicurezza del transito lo richiedano.

Il transito deve essere effettuato sul seguente percorso o elenco stradale autorizzato:

AREA TECNICA - SERVIZIO PROGRAMMAZIONE URBANISTICA, SCOLASTICA E TRASPORTI -
U.O. TRASPORTI E CONCESSIONI

via J. Barozzi 340, 41124 Modena - tel 059 209 910 fax 059 209 661 c.f. e p.i. 01375710363
Mail: trasportieccezionali@provincia.modena.it PEC: teonline@cert.provincia.modena.it Web: www.provincia.modena.it

Partenza: MODENA NORD A/1

Comune di MODENA (MO)

RACCORDO AUTOSTRADALE - DA USCITA CASELLO AUTOSTRADALE A/1 MODENA NORD A INNESTO

SS.724 DIRAMAZIONE PER SASSUOLO (ANAS)

Comune di FIORANO MODENESE (MO)

VIA PEDEMONTANA TRATTO COMUNALE - DA DISINNESTO SS.724 (ANAS) A INNESTO SC. DI SASSUOLO

(VIA PEDEMONTANA TRATTO COMUNALE)

Sassuolo Gestioni Patrimoniali srl a socio unico (MO)

VIA PEDEMONTANA TRATTO COMUNALE - DA DISINNESTO SC. DI FIORANO MODENESE A INNESTO SP.467

Provincia di Modena

SP.467 - DA DISINNESTO SC. DI SASSUOLO (VIA PEDEMONTANA TRATTO COMUNALE) A

CONF.PROV.REGGIO EMILIA

Provincia di Reggio nell'Emilia

SP467R + SP51 - DA CONF.PROV.MODENA A RUBIERA STEEL.

Arrivo: RUBIERA STEEL - SP.51 - VIA 25 APRILE, 64 - CASALGRANDE

Questo provvedimento di autorizzazione non comprende le strade provinciali richieste che alla data dell' 8 Aprile 2021 risultano trasferite ad ANAS SpA. Tali strade, devono essere integrate con una nuova autorizzazione da richiedere ai competenti uffici di ANAS Spa.

La presente autorizzazione è concessa alle seguenti condizioni:

Il veicolo/complesso veicolare deve essere segnalato come previsto dalla normativa vigente. Durante il transito in condizione di eccezionalità è obbligatorio l'uso contemporaneo delle luci di posizione, dei proiettori anabbaglianti e dei dispositivi supplementari di segnalazione visiva a luce lampeggiante gialla o arancione.

La velocità del veicolo/complesso veicolare non deve superare i limiti massimi indicati dal D.Lgs. n. 285/92 e s.m.i. e dalla Carta di circolazione nonché quelli, se diversi, fissati dagli Enti proprietari delle strade. La velocità deve essere ulteriormente ridotta nei tratti di strada a visibilità limitata, nelle curve e quando ricorrono le condizioni indicate dall'art. 141 del D.Lgs. n. 285/92 e s.m.i.

Il transito può essere effettuato **nelle ore diurne e notturne.**

Il transito deve rispettare le seguenti **PRESCRIZIONI SULL'ORARIO:**

Nullaosta Provincia di Reggio nell'Emilia (prot. 11221/2025 del 01/04/2025): Il transito è vietato nei seguenti orari: dalle ore 7:00 alle ore 9:30, dalle ore 12:00 alle ore 14:30 e dalle ore 17:30 alle ore 20:30. Nullaosta Comune di MODENA (prot. 11567/2025 del 03/04/2025): E' PRESCRITTO CHE IL TRANSITO AVVENGA AL DI FUORI DEGLI ORARI DI MASSIMO FLUSSO DEL TRAFFICO PER EVITARE INTRALCIO ALLA CIRCOLAZIONE STRADALE. PROVINCIA DI MODENA: E' PRESCRITTO CHE IL TRANSITO DEL VEICOLO ECCEZIONALE AVVENGA AL DI FUORI DEGLI ORARI DI MASSIMO FLUSSO DEL TRAFFICO PER EVITARE INTRALCI ALLA CIRCOLAZIONE

La presente autorizzazione non esime dal possesso dei regolari documenti di circolazione rilasciati dal competente Ufficio locale della Motorizzazione Civile.

Durante il transito devono essere osservati gli obblighi e le limitazioni localmente imposti e risultanti dalla segnaletica stradale e dalle disposizioni in vigore. L'autorizzazione non è valida nei giorni e periodi indicati annualmente da apposite disposizioni ministeriali e relativi decreti prefettizi. In caso di neve, ghiaccio, nebbia o visibilità di norma inferiore a m. 70 (settanta), il veicolo dev'essere tempestivamente allontanato dalla sede stradale e condotto alla più vicina area disponibile.

Il conducente deve essere munito del presente documento da esibire a richiesta del personale cui all'art. 12 del D.Lgs. n. 285/92 e s.m.i.

Il veicolo/complesso deve rispettare le seguenti **PRESCRIZIONI SULLA SCORTA TECNICA:**

Nullaosta Sassuolo Gestioni Patrimoniali srl a socio unico (prot. 12181/2025 del 07/04/2025):- Evitare le ore di punta del traffico urbano, con ausilio di scorta tecnica CON LE INDICAZIONI RIPORTATE NELLE PRESCRIZIONI PARTICOLARI DELLA PRESENTE AUTORIZZAZIONE; PROVINCIA DI MODENA: SCORTA TECNICA PER IL TRANSITO SUI PONTI E MANUFATTI DI PROPRIETÀ PROVINCIALE CON LE INDICAZIONI RIPORTATE NELLE PRESCRIZIONI PARTICOLARI DELLA PRESENTE AUTORIZZAZIONE. NESSUN OBBLIGO DI SCORTA PER I

RESTANTI TRATTI AUTORIZZATI

E' ammessa la facoltà di ridurre, anche congiuntamente, le dimensioni o la massa degli elementi oggetto del trasporto o il loro posizionamento o il loro numero, a condizione che permangano le condizioni che impongono la scorta, ove è prescritta. Inoltre, deve essere garantito il rispetto, in qualunque condizione di carico, delle prescrizioni di cui all'art. 16 del D.P.R. n. 495/92 e s.m.i. e deve rimanere inalterata la natura del materiale e la tipologia degli elementi. Resta fermo l'indennizzo per la maggiore usura della strada già corrisposto ai sensi dell'art. 18 del D.P.R. n. 495/92.

Il transito sulle strade autorizzate deve effettuarsi evitando le ore di maggiore punta del traffico del mattino e del pomeriggio.

E' vietata la circolazione e la sosta sulle banchine stradali e in aree esterne alla carreggiata.

La validità della presente è subordinata al rispetto delle prescrizioni previste nell'autorizzazione del gestore della rete ferroviaria, qualora il veicolo o trasporto eccezionale abbia un'altezza superiore a 4,30 metri e attraversi linee ferroviarie elettrificate.

La Ditta è obbligata a risarcire per intero i danni eventualmente arrecati al Demanio stradale su semplice presentazione da parte di questo Ente, del conto spese per le riparazioni.

Resta a carico della Ditta ogni responsabilità per danni arrecati a sé, a terzi, o cose per effetto della presente autorizzazione, rimanendo sempre questo Ente rilevato ed indenne.

Ogni spesa relativa alla presente autorizzazione, dipendente sia da accertamenti istruttori eccezionali che dalle prescrizioni in essa contenute, è a carico della Ditta.

La Ditta deve verificare l'agibilità del percorso con un giorno di anticipo rispetto alla data in cui sarà effettuato ogni singolo transito.

Gli Organi preposti al controllo devono verificare sia il rispetto delle prescrizioni ivi contenute e sia, quando dovuto, se le origini e le destinazioni finali dei relativi percorsi (o tratte) sono quelle autorizzate. Questo Ente, resta peraltro in attesa di conoscere quanto accertato per l'adozione dei necessari provvedimenti da adottarsi sull'autorizzazione concessa.

La Ditta prima di effettuare ogni viaggio, qualora sia dovuto l'indennizzo d'usura, deve comunicare l'ora e il giorno di effettuazione dello stesso. Tale comunicazione deve effettuarsi, in forma digitale, all'Ente che ha rilasciato l'autorizzazione.

Per l'utilizzo dei veicoli di riserva, prima dell'inizio del viaggio, qualora sia dovuto l'indennizzo d'usura, la Ditta deve comunicare i numeri delle targhe del veicolo o del complesso di veicoli da utilizzare per il trasporto all'Ente che ha rilasciato l'autorizzazione. La comunicazione sostituisce quella di inizio viaggio e deve essere effettuata, in forma digitale, anche dalla ditta che esegue la scorta o dal capo-scorta, se presenti.

La presente autorizzazione è rilasciata solo ai fini del trasporto internazionale per il quale è richiesta la licenza comunitaria o l'autorizzazione bilaterale o CEMT ovvero, per i trasporti eccezionali per il cabotaggio, a condizione che vengano rispettati i limiti e le condizioni delle norme vigenti in materia.

La validità della presente autorizzazione rimane subordinata a quella dei documenti tecnici (e relativa proroga di validità), rilasciati dalla Direzione Generale per la motorizzazione, ai sensi del c. 12, dell'art. 14, del D.P.R. n. 495/92 e s.m.i., per il transito sulle strade della Repubblica Italiana, con i veicoli in calce qui autorizzati.

PRESCRIZIONI PARTICOLARI:

Parere PROVINCIA DI MODENA - U.O. LAVORI SPECIALI STRADE (del 02/04/2025):

in corrispondenza dei seguenti ponti e manufatti di proprietà provinciale:

17) SP467 – viadotto sul fiume Secchia – confine MO/RE (transito corsia di sorpasso)

18) SP467 – ponte su svincolo via Ancora 44.559205, 10.781046

dovranno essere rispettate le seguenti prescrizioni:

- a) la velocità transitoria sia costante e non superiore a 10 km/h
- b) non sono ammessi cambi di direzione, soste, deviazioni, inversioni
- c) la traiettoria del mezzo dovrà essere in asse con l'impalcato
- d) il transito dovrà essere isolato con sospensione temporanea della circolazione: non è ammesso altro transito veicolare durante l'attraversamento del ponte
- e) per il ponte di cui ai punti 17) il transito dovrà essere effettuato a veicolo isolato su tutti e due i sensi di marcia con

distanza vuota dagli altri automezzi prima e dopo il veicolo di 60 ml .

f) **OBBLIGO DI SCORTA TECNICA** per consentire il rispetto delle prescrizioni di cui ai punti c), d), e)

La scorta tecnica deve osservare le disposizioni contenute nel D.Lgs. n. 285/92 e s.m.i. (Nuovo Codice della Strada), nel D.P.R. n. 495/92 e s.m.i. (Regolamento di esecuzione del Nuovo Codice della Strada) e nel D.M. 18.07.1997 e s.m.i. (Disciplinare per le scorte tecniche ai veicoli eccezionali ed ai trasporti in condizioni di eccezionalità) ed in particolare, deve rispettare le modalità indicate dal Ministero dell'Interno. Altresi, il personale di scorta tecnica abilitato deve mettere in atto tutti gli interventi di segnalazione, pilotaggio e regolazione del traffico per rendere sicure sia le manovre del veicolo/complesso eccezionale che la circolazione degli altri veicoli presenti sulla strada, istituendo, qualora necessario, anche il senso unico alternato o la temporanea chiusura della strada (o tratto di essa). Il capo-scorta, quando dovuto, deve comunicare il movimento e le soste dei carichi eccezionali al Centro Operativo Compartmentale di Polizia Stradale territorialmente competente.

NOTA 1 - SI FA PRESENTE CHE NEL CORSO DELL'ANNO 2025 VERRANNO EFFETTUATI CONTROLLI A CAMPIONE PER LA VERIFICA DEL RISPETTO DELLE PRESCRIZIONI PER IL TRANSITO SUI PONTI CHE VERRANNO SANZIONATE AI SENSI DELL'ART. 10 del Codice della Strada, commi 18, 19, 24 e 25.

NOTA 2 – CHIEDIAMO OBBLIGATORIAMENTE DI SEGNALARE IL PASSAGGIO DELL'AUTOMEZZO VIA MAIL a santi.e@provincia.modena.it e a poliziaprovinciale@provincia.modena.it con data , ora di transito e percorso scelto, con un anticipo di tre giorni

Nullaosta Comune di FIORANO MODENESE (prot. 11516/2025 del 02/04/2025):

Obbligo per il giorno precedente il transito, la verifica dell'agibilità del percorso. Comunicare con congruo anticipo (via fax al n. 0536/832819 - Email: pmunicipale@comune.fiorano-modenese.mo.it) al comando di Polizia Locale data e ora del transito sul territorio comunale.

Nullaosta Comune di MODENA (prot. 11567/2025 del 03/04/2025):

NON E' PRESCRITTA LA SCORTA TECNICA MA E' PRESCRITTA LA VERIFICA DELL'ALTEZZA DEI MANUFATTI QUALI PONTI,CAVALCAVIA,CAVALCAFERROVIE,SOTTOPASSI , CHE DALLA PAVIMENTAZIONE FINITA FINO ALL'INTRADOSSO DELLE OPERE D'ARTE, TALE ALTEZZA DEVE AVERE UN MARGINE DI ALMENO 20 CM IN PIU' RISPETTO ALL'ALTEZZA REALE RILEVATA. LA DITTA RICHIEDENTE DOVRA' COMUNICARE TRAMITE FAX N.059 2033740 AL COMANDO POLIZIA LOCALE DI MODENA DATA E ORA DEL TRANSITO CON ALMENO 2G.G. DI ANTICIPO.E' PRESCRITTO CHE IL TRANSITO AVVENGA AL DI FUORI DEGLI ORARI DI MASSIMO FLUSSO DEL TRAFFICO PER EVITARE INTRALCIO ALLA CIRCOLAZIONE STRADALE.INOLTRE DOVRA' ESSERE VERIFICATO PREVENTIVAMENTE LA LARGHEZZA DELLA CARREGGIATA ED I RAGGI DI CURVATURA CHE IL TRASPORTO ECCEZIONALE O IL MEZZO D'OPERA DOVRA' EFFETTUARE SUL PERCORSO RICHiesto

Nullaosta Provincia di Reggio nell'Emilia (prot. 11221/2025 del 01/04/2025):

PROVINCIA DI REGGIO EMILIA:

- il giorno precedente il transito verificare l'agibilità del percorso.
- Comunicare con almeno 2 gg. di anticipo alla Provincia di Reggio Emilia data e ora dei transiti nella sezione comunicazioni e transiti del TEONLINE.
- Nel caso di danneggiamento della sede stradale e/o opere e manufatti pertinenti la viabilità Provinciale, dovranno essere immediatamente posti in essere i dispositivi di segnalazione opportuni e data immediata comunicazione all'ente proprietario della strada.
- Dato il rilevante PESO, in relazione alla stabilita` delle opere d'arte, nell'attraversamento di tutti i manufatti stradali il convoglio dovrà` procedere con cautela seguendo le seguenti prescrizioni:
- in asse strada con velocità` costante inferiore a 5 km/h senza cambi di direzione;
- isolatamente, consentendo preventivamente lo smaltimento del traffico sui manufatti.
- Il transito è vietato nei seguenti orari: dalle ore 7:00 alle ore 9:30, dalle ore 12:00 alle ore 14:30 e dalle ore 17:30 alle ore 20:30.

Nullaosta Sassuolo Gestioni Patrimoniali srl a socio unico (prot. 12181/2025 del 07/04/2025):

CONDIZIONI PARTICOLARI

- Comunicare al Comando di Polizia Municipale del Comune di Sassuolo tramite PEC al seguente indirizzo poliziamunicipale@cert.comune.sassuolo.mo.it, la data e l'ora del transito con almeno un giorno d'anticipo;
 - Evitare le ore di punta del traffico urbano, con ausilio di scorta tecnica;
 - Non sono ammessi cambi di direzione;
 - Verificare l'agibilità del percorso il giorno precedente, in particolare le altezze dei portali di indicazione in prossimità delle rotatorie;
 - Il richiedente, sarà ritenuto responsabile per tutti i danni provocati alle opere esistenti;
 - Verificare l'agibilità del percorso il giorno precedente, sopraelevata FER di nuova costruzione;
- E' consentito il transito:**

- del solo mezzo eccezionale oggetto di autorizzazione, di cui transito deve essere garantito, nel rispetto della sicurezza stradale, attraverso il controllo visivo dell'autista sulla corsia con senso di marcia opposto;
- con velocità di attraversamento, costante fino ad un massimo di 40 km/h
il richiedente è tenuto ad effettuare, mediante preliminare sopralluogo, verifiche atte ad accertare, anche in relazione alle caratteristiche del veicolo che si intende utilizzare, che sussistano condizioni di visibilità tali da premettere il transito del solo mezzo pesante oggetto di autorizzazione sui ponti e viadotti con l'ausilio di scorta tecnica.

PROVINCIA DI MODENA: OBBLIGO DI VERIFICA DELL'AGIBILITÀ DEL PERCORSO DA EFFETTUARSI IL GIORNO PRECEDENTE AL TRANSITO PER EVITARE EVENTUALI INCONVENIENTI CHE SI DOVESSERO PRESENTARE CON L'ECCEZIONALITÀ. LA DITTA DOVRA' SEMPRE VERIFICARE SULL'INTERO PERCORSO AUTORIZZATO IL RISPETTO DEI FRANCHI DI SICUREZZA PREVISTI DAL C.D.S. DALL'INTRADOSSO DELLE OPERE D'ARTE E DALLE LINEE ELETTRICHE. E' PRESCRITTO CHE IL TRANSITO DEL VEICOLO ECCEZIONALE AVVENGA AL DI FUORI DEGLI ORARI DI MASSIMO FLUSSO DEL TRAFFICO PER EVITARE INTRALCI ALLA CIRCOLAZIONE



Avverso il presente provvedimento è esperibile **ricorso al competente TAR regionale** nel termine di **60 gg**, o in alternativa ricorso straordinario al **Capo di Stato** nel termine di **120 gg**, entrambi decorrenti dalla data comunicazione dell'atto.

MODENA 08/04/2025 09:23

**IL DIRIGENTE O SUO DELEGATO
PARENTI GIULIA**

Documento firmato digitalmente ai sensi del D.Lgs. 82/2005 "CAD"

Documento prodotto e conservato in originale informatico e firmato digitalmente ai sensi dell'art. 20 del Codice dell'Amministrazione Digitale nella data risultante dai dati della sottoscrizione digitale. L'eventuale stampa del documento costituisce **copia analogica** sottoscritta con firma a mezzo stampa predisposta secondo l'articolo 3 del D.lgs 12 dicembre 1993, n. 39 e l'articolo 3bis, comma 4bis del Codice dell'amministrazione digitale. L'originale di questo documento è consultabile all'indirizzo:

<https://teonline.regione.emilia-romagna.it/WAMsvf40/LinkTE.ashx?pdoc=e9652acf-3276-4163-a8d5-a7cddd6a0349-6>

Il retro di questa pagina è annullato e non utilizzato (bianco)



DASMAT
Dawid Citak

o-mail: info@dasmal.eu
33-340 Stary Sącz, ul. Sobieskiego 47, tel. +48 534 924 405

CMR form with fields: 1. Nadawca (Krakow, Poland), 2. Odbiorca (Rubiera, Spain), 3. Miejsce przeznaczenia (Rubiera), 4. Miejsce i data załadunku (Krakow), 5. Załączona dokumentacja, 6. Cechy towaru (Ingot metal), 10. Nr statystyczny (45500 kg), 11. Waga brutto (45500 kg), 12. Objętość (4,10 x 3,00 x 2,00), 13. Instrukcje nadawcy, 14. Instrukcje do zapłaty, 15. Zapłać (Rückzahlung), 19. Postanowienia specjalne, 20. Do zapłaty, 21. Wydrukowano w STARY SACZ, 22. Podpis nadawcy, 23. Podpis przewoźnika (Dawid Citak), 24. Przesyłka otrzymana (Goods received).

Vertical text on the left edge: Rubryki obwiedzone tuszem... Die mit fett gedruckt... Wagi i objętości... 19 + 20 + 22... 1 - 15... Do wypełnienia... dmk: K&C GRAFION...

Vertical text on the right edge: EKG: Czynności... EKG: Obiektu... W przypadku... Beğenilen... in case of dangerous goods...

1 LINGOTTO CAD VIAGGIO - 2 LINGOTTI - 2 VIAGGI

DASMAT DAWID CITAK

Descrizione Carico: UN LINGOTTO

TARGHE PRINCIPALI: KN 4181H - KN 7445P

SCHEMA GRAFICO

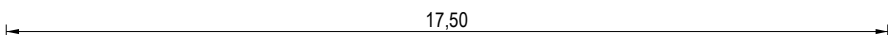
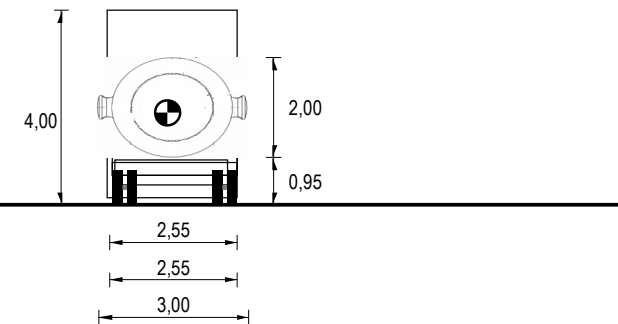
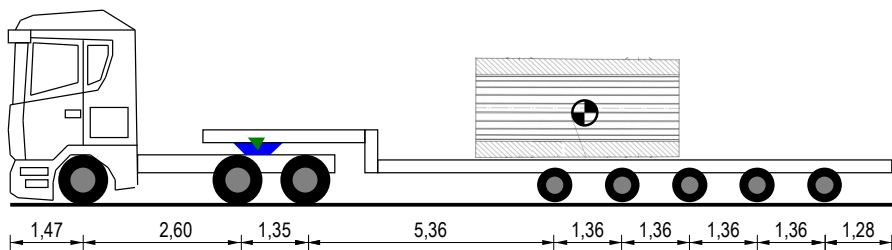

Tara Asse a Vuoto	3,30	3,29	3,29	2,00	2,00	2,00	2,00	2,00
Tipo Asse	S	S	G	C4V	C4V	C4V	C4V	C4V
N. Ruote	2	2	4	4	4	4	4	4
Massa Totale Tecnicamente Ammessa	9,00	6,30	11,50	10,00	10,00	10,00	10,00	10,00
Massa Reale Asse	7,00	6,00	11,00	9,00	9,00	9,00	9,00	9,00
Pressione Spec. Terreno (kg/cm ²)	3,57	3,06	2,81	4,17	4,17	4,17	4,17	4,17

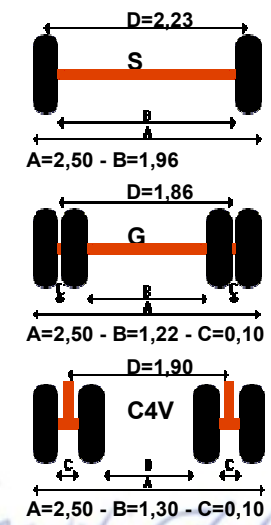
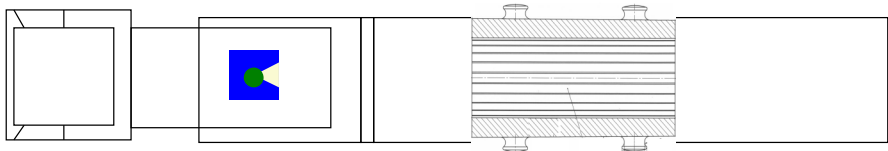

	Trattore	Semirimorchio
Targa	KN 4181H	KN 7445P
Tara	9,88	12,30
Portata Utile	16,12	62,70
Carico su Ralla	14,12	
Peso Merce		46,82
Peso Pieno Carico	24,00	45,00
Massa Compl.	26,00	75,00
N. Ruote	8	20
Sup. Impronta	980,000	540,000
Press. Pneum.	8,00	8,00

Misure Generali Completo			
Lungh. m	Larg. m	Alt. m	Peso t
17,50	3,00	4,00	69,00

Dawid Citak
DASMAT
DASMAT DAWID CITAK
(DAWID CITAK)
 ul. Sobieskiego 47, 33-540 Starachowice
 NIP PL: 734-285-55-76, Regon: 123100000

DASMAT DAWID CITAK

Descrizione Carico: UN LINGOTTO

TARGHE PRINCIPALI: KN 4181H - KN 7445P

SCHEMA GRAFICO

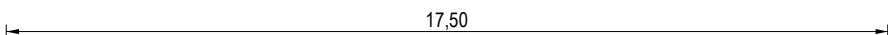
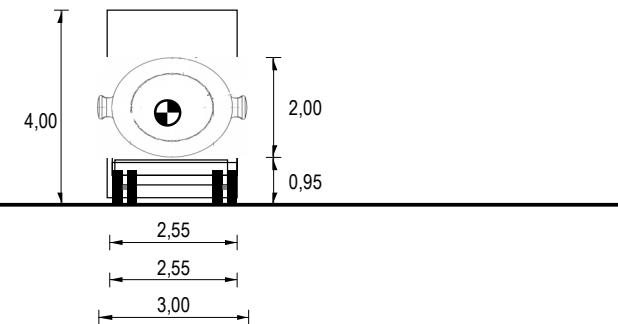
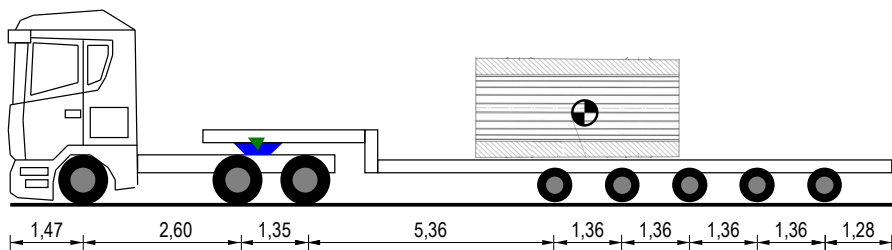

Tara Asse a Vuoto	3,30	3,29	3,29	2,00	2,00	2,00	2,00	2,00
Tipo Asse	S	S	G	C4V	C4V	C4V	C4V	C4V
N. Ruote	2	2	4	4	4	4	4	4
Massa Totale Tecnicamente Ammessa	9,00	6,30	11,50	10,00	10,00	10,00	10,00	10,00
Massa Reale Asse	7,00	6,00	11,00	9,00	9,00	9,00	9,00	9,00
Pressione Spec. Terreno (kg/cm²)	3,57	3,06	2,81	4,17	4,17	4,17	4,17	4,17

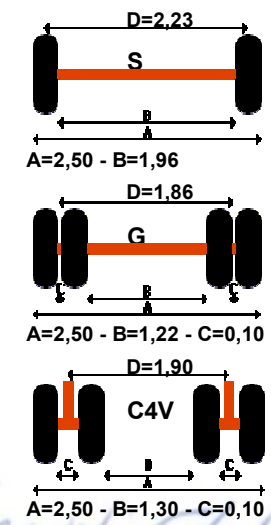
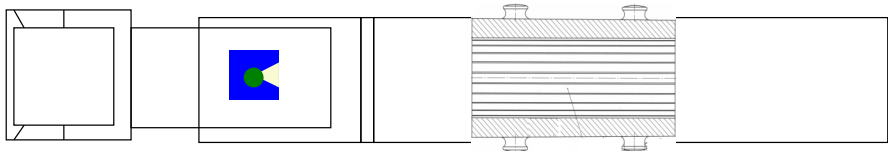

	Trattore	Semirimorchio
Targa	KN 4181H	KN 7445P
Tara	9,88	12,30
Portata Utile	16,12	62,70
Carico su Ralla	14,12	
Peso Merce		46,82
Peso Pieno Carico	24,00	45,00
Massa Compl.	26,00	75,00
N. Ruote	8	20
Sup. Impronta	980,000	540,000
Press. Pneum.	8,00	8,00

Misure Generali Completo			
Lungh. m	Larg. m	Alt. m	Peso t
17,50	3,00	4,00	69,00

Dawid Citak
DASMAT
DASMAT DAWID CITAK
(DAWID CITAK)
 ul. Sobieskiego 47, 33-540 Starachowice
 NIP PL: 734-285-55-76, Regon: 123100000